



Manual de utilizare

Scaun cu rotile electric

"TECHRIDE"

0805721



Prolog

Vă mulțumim că ați ales scaunul cu roțile electric MOBIAK S.A. Manualul produsului este un document important care vă oferă informații despre caracteristicile tehnice, modurile de funcționare și suportul post-vânzare al scaunului rulant electric. Vă rugăm să citiți cu atenție manualul de utilizare înainte de a utiliza produsul. Vă rugăm să citiți cu atenție secțiunea „Siguranță” și să utilizați produsul corect, conform instrucțiunilor din acest manual.

- Acest manual conține operațiuni, metode de asamblare și depanare simplă.
- Acest manual se aplică modelelor noastre:**0805721**
- Acest manual conține metode de întreținere și inspecție a scaunelor cu roțile. Așezați-l într-un loc vizibil, astfel încât să vă puteți referi cu ușurință la el atunci când aveți nevoie.
- Dați acest manual ca referință atunci când alte persoane vor folosi acest scaun cu roțile.
- Adnotările și imaginile din acest manual pot diferi ușor de părțile reale din cauza îmbunătățirii calității sau modificării designului. Verificați-l cu atenție.
- Scaunul rulant pe care îl aveți în mâini poate diferi de cel din fotografiile următoare. Procesul de asamblare este similar.
- Contactați reprezentantul dumneavoastră dacă aveți îndoieli sau întrebări.
- Utilizarea necorespunzătoare a oricărui vehicul poate duce la vătămări. Conducerea nesigură vă poate dăuna dumneavoastră și altora.
- Scaunul cu roțile electric este destinat transportului confortabil de persoane cu dificultăți de mobilitate. mers sau incapabil de mers
- Scaunul cu roțile electric este conceput pentru a transporta doar 1 persoană.
- În cazul unei probleme NU utilizați produsul până când nu a fost restaurat și contactați reprezentantul autorizat și instruit
- Utilizarea acestui produs în alte scopuri decât cele specificate în acest manual este interzisă.
- MOBIAK S.A. își declină orice răspundere pentru daunele rezultate din utilizarea necorespunzătoare a produsului sau alte utilizări decât cele menționate în acest manual.
- MOBIAK S.A. își rezervă dreptul de a face modificări produsului și următorului manual fără notificare prealabilă, în scopul îmbunătățirii caracteristicilor acestuia.
- Există o posibilitate de abatere a dimensiunilor produselor în $\pm 3\%$.
- Este întotdeauna recomandat să urmați procedurile concepute pentru a face față situațiilor de urgență.
- Urmați întotdeauna instrucțiunile medicului dumneavoastră.



Simbol de avertizare

Urmați cu atenție instrucțiunile de lângă acest simbol.

Nerespectarea și nerespectarea instrucțiunilor poate duce la vătămări corporale sau deteriorarea scaunului cu roțile sau a mediului.

Performanța produsului

Această serie de scaune cu roțile electrice motorizate este alimentată de o baterie. Utilizatorii controlează direcția și reglează viteza cu joystick-ul. Este potrivit pentru viteze mici, cu suprafețe netede ale drumului și pante ușoare.

Structura principală

Această serie de scaune cu roțile electrice este compusă în principal din două părți: 1)

Partea cadru: cadru, roată, suport pentru picioare, cotieră, spătar etc.

2) Partea electrică: controler, motor, baterie.

Utilizare prevăzută

Scaunul nostru cu roțile electric este destinat persoanelor cu dizabilități și vârstnicilor care îl folosesc ca vehicul de transport, precum și persoanelor vulnerabile care au dificultăți de mers. Este potrivit pentru utilizare în aer liber, pentru distanțe medii și nu este potrivit pentru utilizare pe autostrăzi.

1. Instrucțiuni de siguranță



Avertizare!!

Utilizare neintenționată: Pacienților cu dizabilități intelectuale sau tulburări mintale, inclusiv persoanele cu pierdere temporară sau permanentă a atenției sau a judecății, nu li se permite să utilizeze acest produs.



Atenție!

1.1 Siguranța electrică.

Acest scaun cu roțile electric a trecut cu succes testul prevăzut în ISO 7176-9 (Testul climatic). Acest test poate asigura că utilizatorii sau însoțitorii lor au suficient timp pentru a se muta într-un loc sigur în caz de ploaie.

- NU folosiți scaunul cu roțile electric în timpul unei furtuni cu fulgere.
- NU lăsați scaunul cu roțile electric în aer liber pe ploaie puternică.
- NU lăsați scaunul cu roțile electric într-un loc umed pentru o perioadă lungă de timp.
- NU spălați scaunul cu roțile electric cu apă sub presiune sau într-o mașină de spălat automată. mașini.
- Dacă scaunul cu roțile se udă, ștergeți imediat apa.

Expunerea directă la ploaie, fum sau aer umed poate cauza deteriorări electrice și/sau mecanice ale scaunului cu roțile electric. De asemenea, poate apărea rugină.



Atenție!

1.2 Condiții de utilizare

Temperatura mediului ambiant: -10°C ~ 50°C.

Umiditate relativă: 20% ~ 95%.

Presiunea atmosferică: 70kPa ~ 110kPa. Fără interferențe electromagnetice puternice

1.3 Conducerea pe teren în pantă.

- Acest scaun cu roțile electric a trecut testul de conducere în urcare cu o pantă care nu depășește 15°, cu o sarcină de 150 kg. **NU** încercați să vă deplasați pe teren cu o pantă care depășește 15°.
- Când faceți marșarier pe teren în pantă, asigurați-vă că încetiniți sistemul electric scaun cu roțile. **NU** mers înapoi în timp ce conduceți pe teren cu o pantă mai mare de 15°. În timpul mersului înapoi, fiți extrem de atenți.
- Capacitatea de alpinism și distanța de condus depind de baterie și de condiții de utilizare. De exemplu: greutatea utilizatorului, terenul (de exemplu, iarbă sau pietriș), înclinarea dealului, durata de viață a bateriei și timpul de funcționare, temperatura extremă, utilizarea și greutatea accesoriilor etc.
- Evitați conducerea pe pante abrupte. Intervalul de înclinare trebuie să fie de până la 15 grade
- Continuați să mergeți înainte când urcați sau coborâți panta, mențineți o viteză scăzută la coborâre
- Conducerea pe trepte este interzisă și evitați gropile

1.4 Frânare

Când scaunul cu roțile electric frânează, așezați-vă corect, țineți ferm de mâner și eliberați comanda. Scaunul cu roțile electric se va opri în câteva secunde. Notă: Frâna electromagnetică nu se activează imediat, ci după ce roțile fac 1/2 tură

1.5 Frânare - Frânare de urgență

În caz de urgență sau de mișcare neașteptată, apăsați butonul de pornire pentru a opri scaunul cu roțile electric. (Deși această frână de urgență este eficientă, nu ar trebui folosită în condiții normale.)

Nota: Utilizarea frecventă a frânei de urgență poate cauza deteriorarea motorului, ceea ce face ca scaunul cu roțile electric să nu poată funcționa normal.

1.6 Utilizarea telefonului mobil

Când conduceți scaunul cu roțile electric, **NU** folosiți telefoane mobile sau dispozitive fără fir. Acordați atenție drumului când conduceți.

Utilizarea telefoanelor mobile sau a dispozitivelor fără fir creează câmpuri electromagnetice puternice care provoacă interferențe în sistemul electronic al scaunului cu roțile electric. Dacă trebuie să folosiți telefonul mobil sau orice dispozitiv wireless, trebuie să opriți și să opriți mai întâi scaunul cu roțile electric. **Urmați codul rutier. trafic.**

1.7 Protecție împotriva interferențelor electromagnetice

Scaunul cu roțile trebuie ținut departe de câmpurile magnetice puternice și echipamentele electrice inductive mari. Acordați atenție acestui lucru dacă există surse de interferență electromagnetică în apropiere, astfel încât să fiți cât mai departe posibil de aceste surse.



Avertizare!!

1.8 Avertismente generale de siguranță (citiți cu atenție)

- Exersați în parcuri sau în alte spații deschise sigure până când puteți folosi scaunul cu roțile cu pricepere.
- Exersați conducerea într-un loc sigur, astfel încât să vă puteți deplasa confortabil în toate direcțiile.
- Respectați cu strictețe regulile de circulație pentru pietoni și nu vă considerați șofer de vehicul.
- Conduceți pe trotuar și pe trecerea de pietoni. Nu conduceți pe drum.
- Mențineți un curs constant și drept în timp ce conduceți, evitând virajele strânse.
- Mențineți presiunea corectă în anvelope. Presiunea slabă a anvelopelor poate provoca o conducere instabilă sau o pierdere crescută a puterii bateriei.
- NU încercați să ridicați obiecte aplecându-vă în timp ce stați în scaunul cu roțile electric. În caz contrar, scaunul cu roțile se poate răsturna și poate fi deteriorat sau puteți cădea și vă răni.
- NU utilizați scaunul cu roțile electric pe scări rulante deoarece există un risc crescut de rănire.
- NU conduceți scaunul cu roțile pe o bandă de circulație sau oriunde în afară de trotuare.
- NU conduceți scaunul cu roțile pe apă, ulei, gheață sau alte suprafețe alunecoase. În caz contrar, puteți pierde controlul scaunului cu roțile.
- NU încercați să conduceți scaunul cu roțile peste obstacole și șanțuri care depășesc limita **40 mm**. În caz contrar, puteți fi rănit.
- NU vă întoarceți brusc și NU vă deplasați înapoi cu viteză mare.
- NU transportați pasageri.
- NU încercați să tractați un alt scaun cu roțile electric.

- NU folosiți scaunul cu roțile electric fără a verifica dacă mufele, conectorii sau orice piese detașabile sunt conectate și fixate corespunzător. Fii mereu atent la ceea ce se întâmplă în jurul tău.
- NU reparați componentele, accesoriile sau adaptoarele scaunului cu roțile electrice fără autorizație.
- NU conectați alte echipamente medicale (cum ar fi echipamente de susținere a vieții și ventilatorul etc.) la sistemul electronic al scaunului cu roțile electric.
- NU conduceți scaunul cu roțile electric atunci când nu sunteți treaz (cum ar fi când beți, consumați droguri sau luați medicamente).
- NU utilizați scaunul cu roțile electric dacă vă simțiți brusc rău.
- NU utilizați scaunul cu roțile electric atunci când vederea dumneavoastră este afectată semnificativ.
- Nu ne asumăm nicio responsabilitate pentru eventualele răni și accidente cauzate de încălcarea legilor sau reglementărilor locale sau internaționale.
- Puteți opera toate funcțiile numai după ce vă așezați corect pe scaun.
- NU așezați picioarele în alt loc decât în suportul pentru picioare.
- NU stați pe scaunul cu roțile electric.
- NU încercați să conduceți în sus sau în coborâre pante cu o pantă mai mare de **15°**.
- NU inversați pe un teren cu o pantă mai mare de **15°**.
- Când conduceți în deal, dacă eliberați comanda, scaunul cu roțile electric se poate deplasa înapoi. Când se deplasează înainte sau înapoi, scaunul cu roțile electric se va rostogoli înapoi cu aproximativ 30 cm înainte ca frâna să fie activată.
- Înainte de a utiliza scaunul cu roțile electric, verificați toate componentele electrice pentru a vă asigura că sunt conectate în siguranță și ferm.
- În niciun caz nu trebuie să deconectați, tăiați sau modificați nicio parte a cablurilor instalate sau conectate la scaunul cu roțile electric.
- NU utilizați alte baterii care nu sunt adecvate, cum ar fi, de exemplu, baterii nereciclabile cu plumb etc.
- Înainte de instalare, citiți informațiile despre baterii și încărcătorul de baterii.
- NU utilizați acest produs sau orice echipament opțional disponibil decât dacă ați citit mai întâi și ați înțeles pe deplin acest manual de utilizare.
- Dacă nu puteți înțelege avertismentele, precauțiile sau instrucțiunile, contactați un profesionist din domeniul sănătății, dealer sau personal tehnic înainte de a încerca să utilizați dispozitivul.
- Aveți grijă când sunt copii în preajmă și NU lăsați copiii să se joace cu produsul.
- Nu depășiți sarcina utilă maximă.

- Este întotdeauna necesară o atenție specială acolo unde există părți în mișcare care pot cauza blocarea membrelor și răni.
- Nu încercați să ridicați produsul de nicio piesă de asamblare.

Nerespectarea cerințelor de mai sus poate duce la vătămări sau daune.

2. Prezentarea produsului.

2.1 Caracteristicile și funcțiile produsului

- Motorul de curent continuu fără perii este componenta cheie pentru conducerea scaunului cu roțile electric. Motorul se distinge prin cuplul ridicat, eficiența și economisirea energiei.
- Utilizarea bateriei cu litiu are o densitate mare de energie și o durată lungă de viață,
- Controlul inteligent al motorului se realizează cu ajutorul controlerului. Pot fi efectuate următoarele acțiuni: mișcare înainte, întoarcere și mișcare înapoi la viteză mică. Acest lucru facilitează controlul scaunului cu roțile.
- Cu mecanismul de conectare, se realizează o pliere și repliere rapidă și eficientă. Scaunul cu roțile electric are funcție de pliere manuală. De asemenea, are avantajul de a fi sigur, fiabil și ușor de utilizat.
- Cadrul pliabil are avantajul că este portabil, de dimensiuni reduse și ușor de transportat (în portbagajul unei mașini și în avioane), întrucât nu ocupă mult spațiu.
- În modul de economisire a energiei, dacă nu se efectuează nicio operațiune (cu un buton, telecomandă sau aplicație) în decurs de 30 sau 60 de minute, scaunul cu roțile electric se oprește automat. Există o opțiune de a opri după 30, 60 de minute sau deloc.
- Pentru a intra în modul de croazieră, apăsați și mențineți apăsat butonul de creștere a vitezei „^” timp de 3 secunde. Apoi, împingeți maneta de comandă înainte pentru a porni scaunul cu roțile electric și pentru a regla viteza (regulator de croazieră),
- Există un program „mod utilizator începător”. Apăsați butonul Fn pentru a intra în modul începător. Se aude mesajul vocal „Intrați în modul novice” și pictograma relevantă apare pe ecran. Sunt disponibile treptele întâi și a doua. Nu puteți selecta o treaptă mai mare decât a 2-a.

2.2 Elemente individuale & Structura produsului (Unitate: mm)

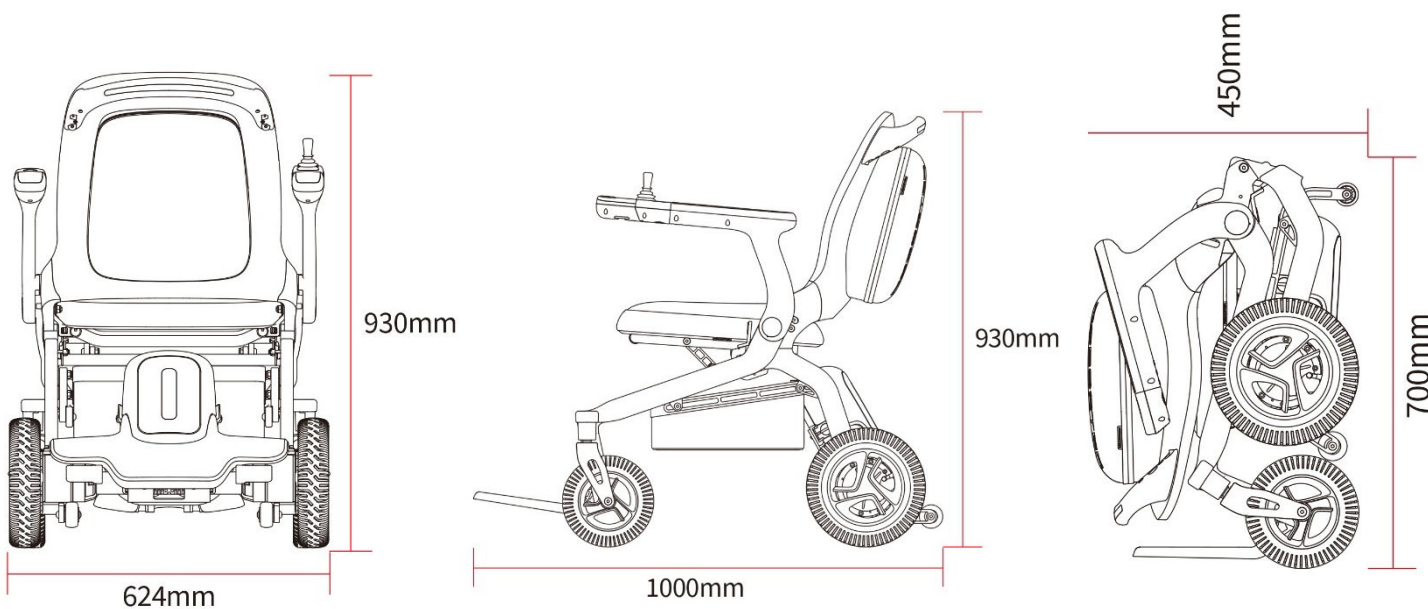

2.3 Specificațiile tehnice ale produsului 0805721

Funcție de pliere	Pliere manuală
Caracteristicile motorului	Motor DC cu tensiune nominală 24 V, putere nominală 200 W*2
Caracteristici baterie cu litiu	1 buc X 24 V DC, 20 Ah
Greutatea bateriei	1 buc X 1,94 ±0,15 kg
Greutatea totală	25 ± 2 kg
Gama de viteză maximă	8 km/h
Aproximativ Autonomie	23 km
Inclinație maximă	15°
Caracteristici fata și spate roțile	Rotile din fata sunt solide de 8", iar cele din spate sunt gonflabile de 10", cu cauciucuri din PU.
Frână	Frână electromagnetice
Taburet	Fix-pliabil
Postări	Nu
Greutatea maximă a utilizatorului	150 kg
Greutate maximă în spațiul de depozitare	5 kg
Înălțimea maximă a obstacolului	40 mm
Lățimea maximă Chantakion	100 mm
Raza minimă rotație	850 mm
Scaun	Textile
Latimea scaunului	460 mm
Mânere - Laturi	Pliere
Dimensiuni de gabarit	L:1.000 mm, L:624 mm, H:930 mm
Dimensiuni de gabarit scaun cu roțile pliat	L:700 mm, L:624 mm, H:450 mm

2.4 Conținutul pachetului

Pachetul conține unitatea principală x1, baterie x1, manual de utilizare x1 și încărcător cu cablu de alimentare x1.

2.5 Condiții de depozitare

- Scaunul cu roțile electric trebuie depozitat ambalat la o temperatură - 20°C ~ 60°C.
- Umiditatea relativă nu trebuie să depășească 95%.
- Presiunea atmosferică trebuie să fie 56~106 kPa.
- Scaunul cu roțile electric trebuie depozitat într-o zonă bine ventilată fără gaze nocive care pot provoca coroziune. De asemenea, nu este permis să fie stivuit și supus la presiune.
- La ambalare, înălțimea maximă a stivei este de cinci straturi.
- NU depozitați produsul în locuri în apropierea surselor de temperatură ridicată sau expuse la lumina directă a soarelui pentru perioade lungi de timp.
- Dacă trebuie să-l păstrați pentru o perioadă lungă de timp, opriți întrerupătorul funcționarea după încărcarea completă a bateriei.
- Dacă produsul a fost depozitat mai mult de o lună, încărcați complet bateria și apoi utilizați-o sau continuați depozitarea. Adică verificați nivelul bateriei și starea de sănătate în fiecare lună.
- După depozitare pe termen lung, toate bateriile din primul ciclu de încărcare asigură capacitate mai mică decât cea nominală. Capacitatea maximă poate fi atinsă după mai multe cicluri de încărcare/descărcare, de obicei cel puțin 3 cicluri.

3. Utilizarea Funcțiilor



Atenție!

3.1 Sfaturi de conducere.

- Când utilizați scaunul cu roțile electric pentru prima dată, încercați Alege un teren plat și dur și asigură-te că nu există obstacole și pietoni în jurul tău.
- Sarcina sa maximă admisă este 150 kg. NU conduceți scaunul cu roțile supraîncărcat. Scaunul cu roțile este destinat utilizării de către o singură persoană.
- Asigurați-vă că scaunul cu roțile electric este complet extins.
- Asigurați-vă că vă fixați centura de siguranță înainte de a porni.
- Așezați-vă corect și împingeți ușor mânerul sistemului de control spre direcția dorită. Astfel, scaunul rulant se deplasează înainte sau înapoi și se întoarce

stânga sau dreapta. Imediat ce eliberați comanda, scaunul cu roțile se oprește. Exersați aceste funcții de bază până când vă familiarizați cu operarea scaunului cu roțile.

- Când conduceți, asigurați-vă că nu există obstacole în jurul dumneavoastră.
- NU direcționați scaunul cu roțile spre pietoni.
- Când utilizați scaunul cu roțile electric în condiții relativ dificile (cum ar fi în timpul intrând pe o ușă sau întorcându-se), efectuați manevre lente. În condiții dificile, se recomandă selectarea celei mai mici viteze.
- Verificați dacă scaunul cu roțile electric este în stare bună și funcționează în mod normal.
- Scaunul cu roțile electric se oprește automat după 30 sau 60 de minute de inactivitate.

3.2 Pliere și restaurare

Funcția de retragere: Pentru a retrage manual scaunul rulant electric, apăsați comutatorul de pliere cu o mână (poziția 1 din Figura 1) și trageți mânerul în sus cu cealaltă mână (poziția 2 din Figura 1) până când este complet extins.

Funcția de pliere: Pentru a plia manual scaunul cu roțile electric, apăsați comutatorul de pliere cu o mână (poziția 1 din Figura 2) și trageți mânerul în sus cu cealaltă mână (poziția 2 din Figura 2) până când este complet pliat.

Note: Înainte de a plia scaunul cu roțile electric, scoateți orice obiect din coș pentru a preveni deteriorarea.



Atenție! În timpul procesului de pliere/desfășurare, nu intrați în contact cu punctele indicate în instrucțiunile anti-blocare (Figura 3).



Figura 1



Figura 2

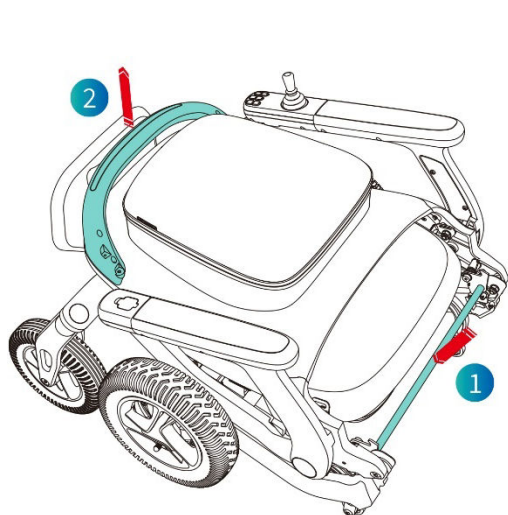

Figura 3

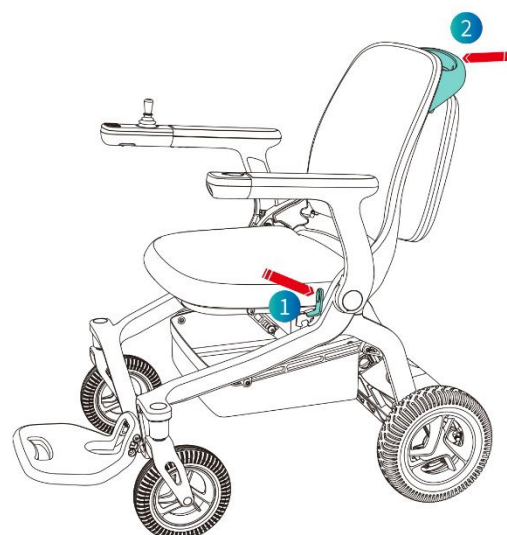

3.3 Sistem de control – Sistem de control.

Prezentarea sistemului de control

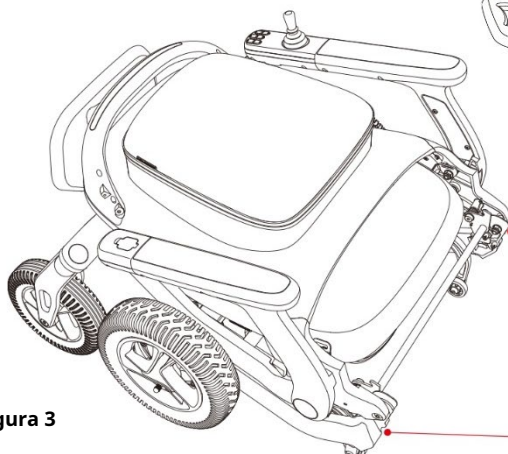

Figura 4



Figura 5

Instructiuni de operare

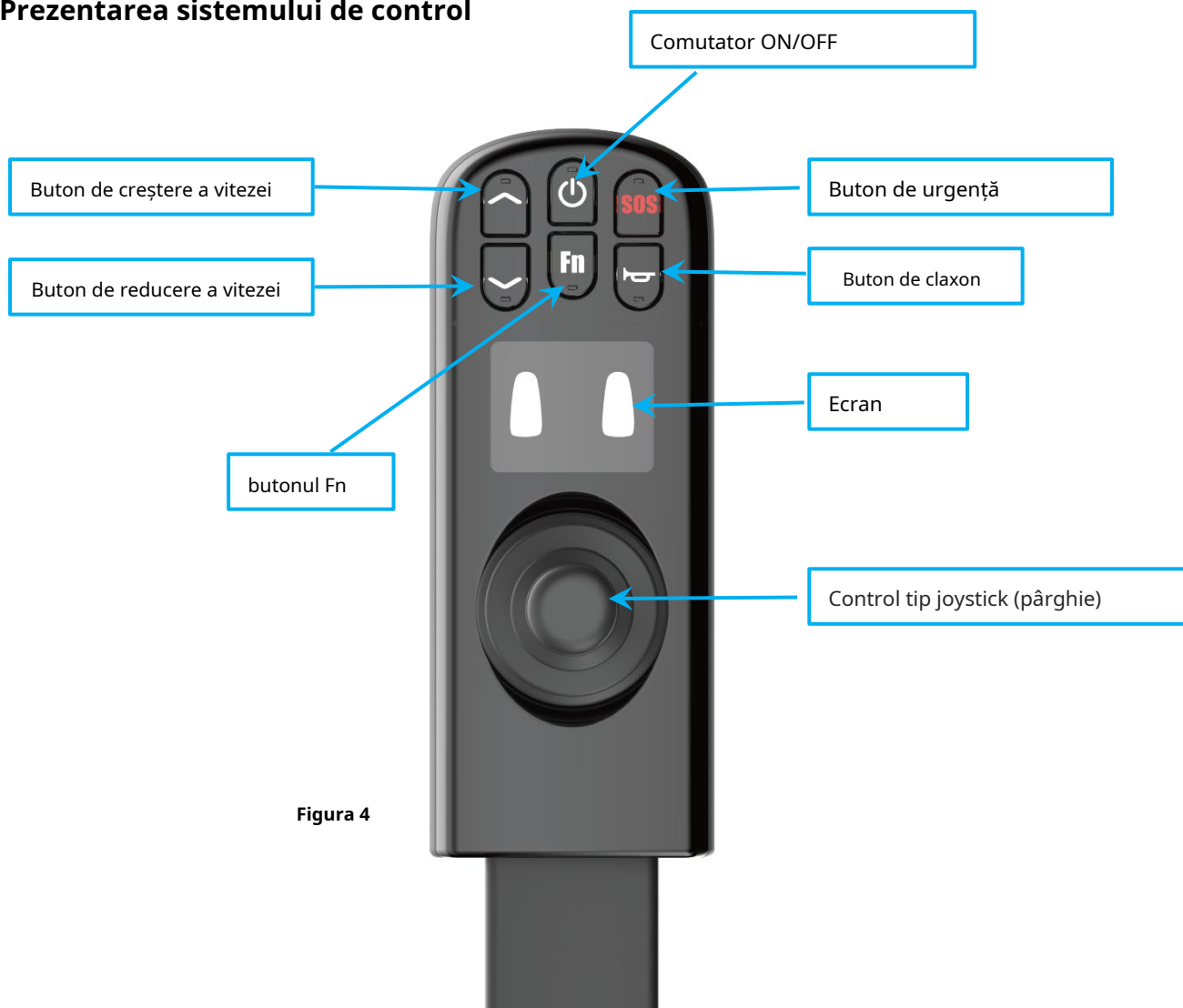
Control tip joystick (pârghii)

Prin apăsarea joystick-ului sistemului de control, puteți controla direcția și viteza scaunului cu roțile electric.

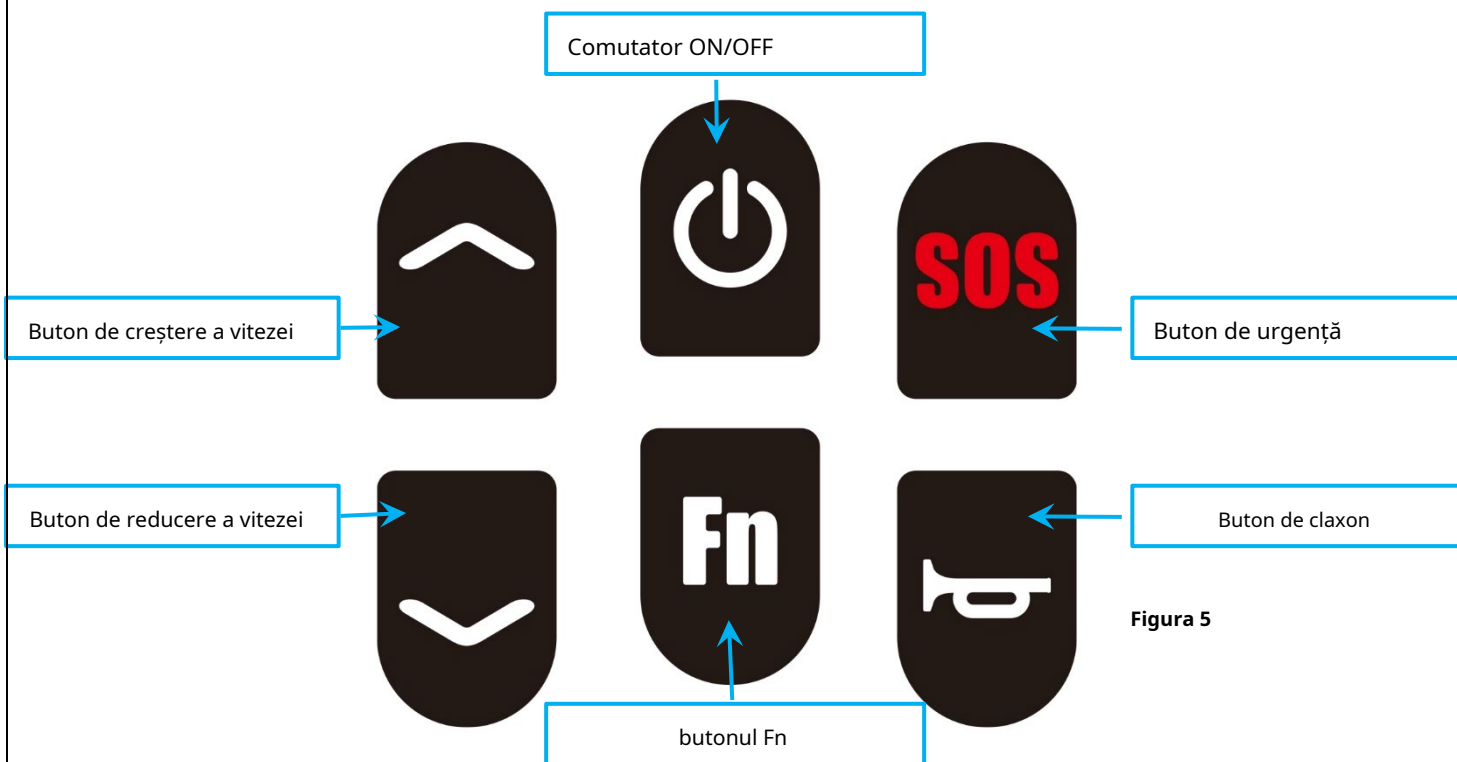
Buton ON/OFF

Apăsați și mențineți apăsat timp de 3 secunde pentru a porni sursa de alimentare. Apăsați și mențineți apăsat timp de 3 secunde pentru a opri sursa de alimentare.

Buton de creștere a vitezei « »

Dacă îl apăsați, este selectată o viteză mai mare (până la 5 viteze).

Buton de reducere a vitezei « »

Dacă îl apăsați, este selectată o viteză mai mică. (viteză mai mică decât prima).

Buton de claxon

Prin apăsarea scurtă a butonului claxonului, claxonul sună o dată.

Buton de urgență

Apăsați butonul timp de 3 secunde. Sistemul activează semnalul sonor.

butonul Fn

Apăsați butonul Fn pentru a activa modul novice, iar ecranul va afișa viteza 1, viteza 2 și pictograma NOVICE, însoțită de mesajul vocal „Intrați în modul novice”. Nu puteți selecta o viteză mai mare de 2.^{sau}. Opțiunea este disponibilă doar pentru 1^{sau}și 2^{sau}relație.

Instrucțiuni de meniu



Figura 6

Ba indicatie procentuala

Puterea electrică rămasă este afișată ca procent.

Indicator de viteză

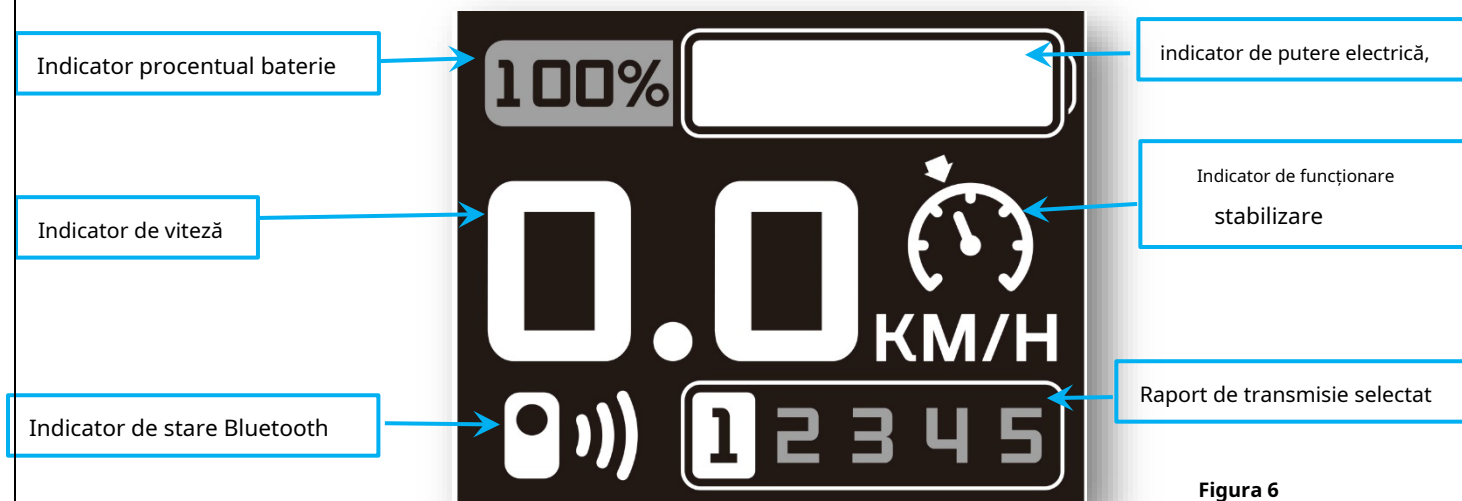
Afișajul arată viteza de deplasare a scaunului rulant electric în km/h.

Precizia indicarii vitezei este de $\pm 5\%$.

Indicator de stare Bluetooth

Când nu există conexiune Bluetooth, indicatorul Bluetooth de pe ecran nu se aprinde.

Când există o conexiune Bluetooth, indicatorul Bluetooth se aprinde pe ecran.

Indicator de alimentare a bateriei

Puterea bateriei este afișată pe ecran în timp real.

Indicator de croazieră

Apăsați și mențineți apăsat butonul de creștere a vitezei mai mult de 3 secunde pentru a intra în modul de stabilizare a vitezei. Pe ecranul sistemului de control, apare pictograma controlului de croazieră și mesajul vocal se aude de două ori. Împingeți comanda înainte pentru a începe operația.

- Apăsați butonul sau mutați joystick-ul înapoi pentru a ieși din mod (indiferent de starea de conducere).
- Funcția poate fi activată numai când scaunul cu roțile nu este blocat.
- Butoanele și pot fi folosite pentru a regla rapoartele de viteză în timpul durată procesului de stabilizare a vitezei.
- Utilizați joystick-ul pentru a controla virajul în timpul funcționării
- După intrarea în modul, dacă nu începe în termen de 5 secunde, se termină automat și se aude mesajul vocal „Cu timpul de așteptare, modul de croazieră a fost ieșit automat”.

Raport de transmisie selectat

Apăsați butonul „ ” o dată pentru a selecta următoarea viteză mai mare. Treapta a 5-a este cea mai înaltă.

Apăsați butonul „ ” o dată pentru a selecta următoarea viteză inferioară. Treapta 1 este cea mai joasă.

Funcțiile de mai sus pot fi efectuate și în aplicație.

Treapta de viteză selectată este afișată pe ecranul sistemului de control al scaunului rulant electric.

Indicator mod începător

Apăsați butonul Fn pentru a activa modul novice, iar ecranul va afișa viteza 1, viteza 2 și pictograma NOVICE, însoțită de mesajul vocal „Intrați în modul novice”.

Nu puteți selecta o viteză mai mare de a 2-a (sunt disponibile prima și a doua viteză).

Afișarea codului de eroare

Pentru conținutul codurilor afișate de sistemul de diagnosticare încorporat al produsului, consultați secțiunea „Depanare”.



Figura 7



Figura 8



Figura 9

Indicație de urgență

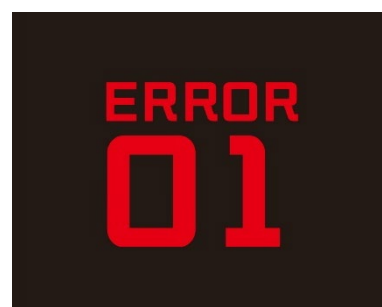
Apăsați și mențineți apăsat butonul SOS timp de 3 secunde pentru a iniția procedura de urgență. Ecranul afișează pictograma SOS și clipește.



Figura 10

Indicator de operare prin apăsare manuală

În același timp, apăsați și mențineți apăsat butoanele și timp de 3 secunde, iar pictograma modului de apăsare manuală va apărea pe ecranul sistemului de control al scaunului cu roțile electric.

Indicator de stare de încărcare a bateriei

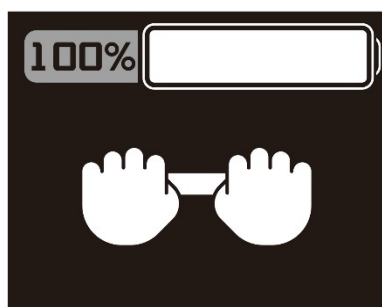
După ce priza de încărcare a scaunului rulant electric este conectată la încărcător, pe ecranul sistemului de control apare pictograma ÎNCĂRCARE, ceea ce înseamnă că scaunul rulant electric se încarcă.



Figura 11

După ce scaunul cu roțile electric este complet încărcat, pe ecranul sistemului de control apare pictograma FULL CHARGED, ceea ce înseamnă că scaunul cu roțile electric este încărcat.

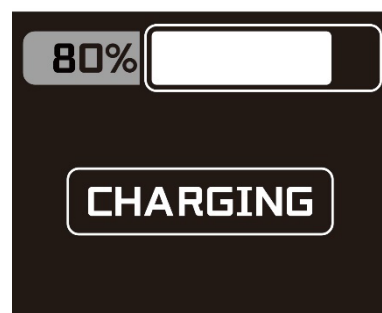

Figura 12

3.4 Baterie

Demontarea bateriei:

Pasul 1: rotiți manual pârghia din stânga a compartimentului bateriei în poziția deblocat. Apoi, deschideți catarama din stânga a bateriei.

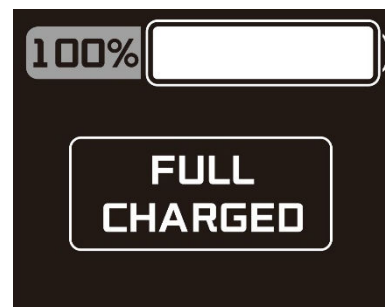
Pasul 2: rotiți manual pârghia din dreapta a compartimentului bateriei în poziția deblocat. Apoi, deschideți catarama corectă a bateriei.

Pasul 3: Scoateți bateria așa cum se arată în imagine.



Figura 13



Figura 14



Figura 15

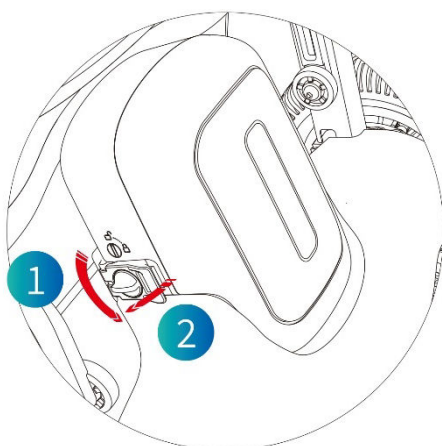

Figura 16

Instalarea bateriei:

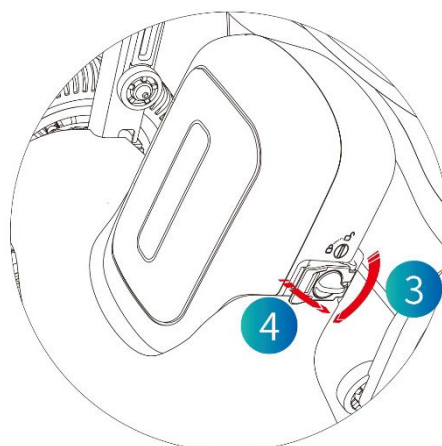
Pasul 1: Introduceți bateria în slot

Pasul 2: Închideți manual catarama dreaptă a bateriei și rotiți pârghia compartimentului bateriei din dreapta în poziția blocată.

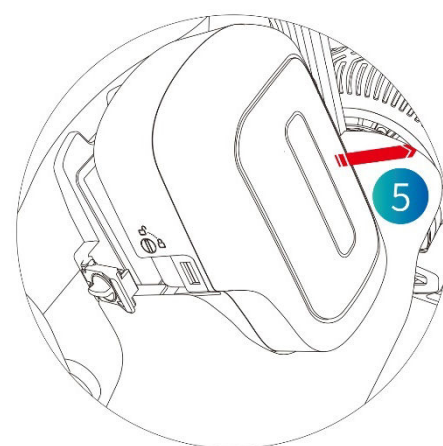
Pasul 3: Închideți manual catarama din stânga a bateriei și rotiți pârghia compartimentului bateriei din stânga în poziția blocată.



Figura 17



Figura 18

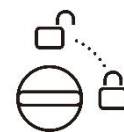

Figura 19

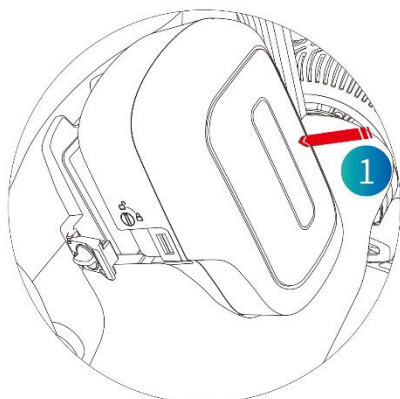

Figura 20

3.5 Activarea funcției de împingere manuală.

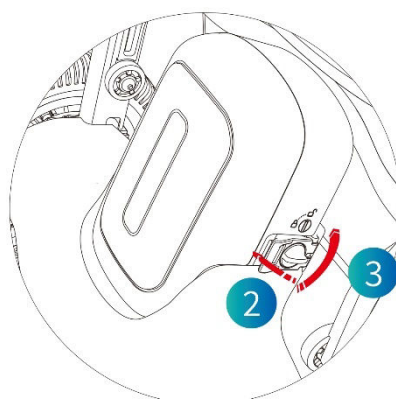
Apăsați simultan butoanele „ ” și „ ” pentru a activa funcția de apăsare manuală.

Dacă mișcați maneta stânga-dreapta, funcția este dezactivată.

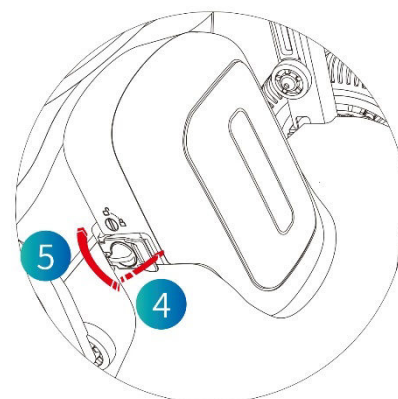
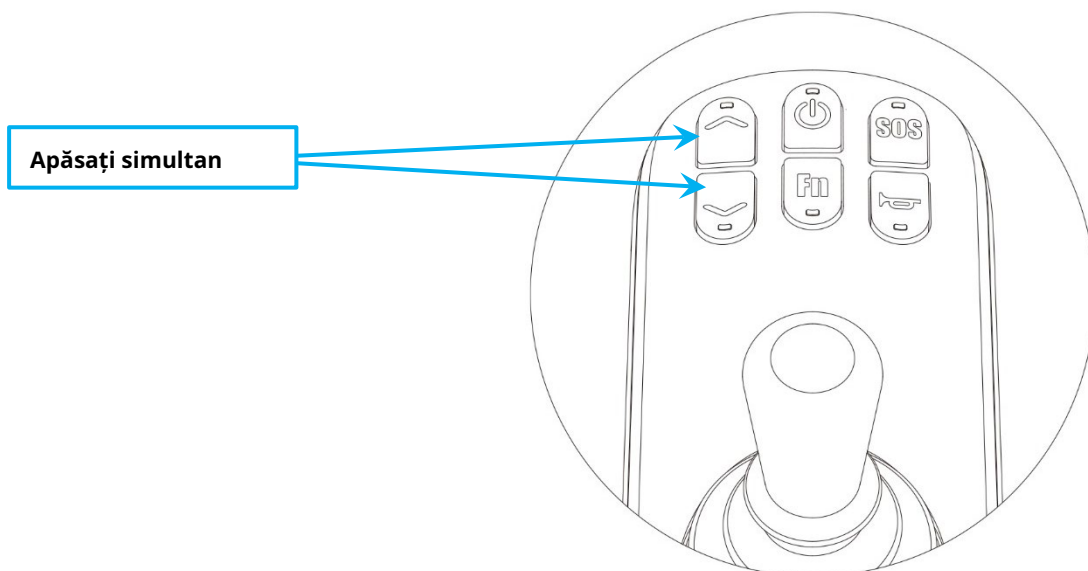

3.6 Încărcarea scaunului cu roțile electric.

Metoda de încărcare I: Conectați încărcătorul mai întâi la priza situată sub sistemul de control și apoi la priza de curent.

Metoda de încărcare II: Scoateți bateria și conectați încărcătorul la priza de încărcare și apoi la priza de alimentare.

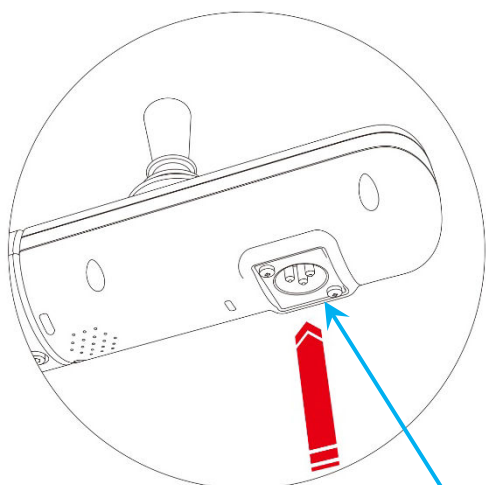

Priză de încărcare sub sistemul de control.

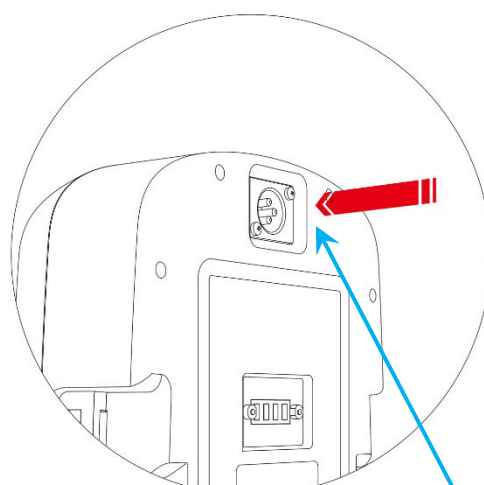

Priză de încărcare sub baterie.

4. Întreținere și depanare

4.1 Programul zilnic de inspecție și întreținere

- Verificați regulat (o dată pe săptămână sau pe lună, în funcție de frecvența de utilizare) conexiuni, cum ar fi șuruburi, piulițe etc., ale cadrului pentru slăbire, cădere, coroziune etc.
- Verificați în mod regulat piesele de legătură în mișcare pentru a nu se lipi, căde etc.
- Verificați regulat anvelopele pentru semne de îmbătrânire, uzură semnificativă etc.
- Verificați presiunea în anvelope dacă anvelopele sunt gonflabile.
- Curățați părțile metalice ale scaunului cu roțile cu o cârpă uscată.
- Atunci când utilizați scaunul cu roțile electric pe ploaie sau vreme umedă, trebuie să ștergeți cât mai curând posibil pentru a evita orice rugină din cauza umezelii.
- Trebuie evitată expunerea scaunului cu roțile electric la lumina soarelui. În condiții de temperatură ridicată.
- Vă recomandăm o inspecție completă o dată pe an de către un furnizor de servicii calificat.
- Pentru siguranța utilizatorului, vă recomandăm ca scaunul rulant să fie verificat de către producător fiecare 2 ani.
- În cazul reparațiilor, utilizați numai piese de schimb originale.

4.2 Interpretarea codului de eroare

Când contactați departamentul de asistență tehnică prin e-mail services@mobiak.com sau la centrul nostru de apel, pentru a raporta o defecțiune sau o reparație, vă rugăm să menționați codul de eroare.

Datorită sistemului de diagnosticare încorporat al dispozitivului, codul de eroare afișat poate corespunde unei probleme în timpul funcționării scaunului cu roțile.

Cod eroare	Problemă	Descrierea problemei
E1	Funcționare problematică a butonului	Funcția corespunzătoare butonului nu este efectuată.
20	Linia de masă a controlerului a fost deconectat.	Funcția controlerului nu este efectuată.
21	Cablul de alimentare al controlerului a fost deconectat.	Funcția controlerului nu este efectuată.
22	Axa X a controlerului are deconectat.	Funcția controlerului nu este efectuată.
23	Axa Y a controlerului are deconectat.	Funcția controlerului nu este efectuată.
24	Comanda se află într-o poziție neoperațională. start zero.	Funcția controlerului nu este efectuată.
E6	Comunicarea CAN nu este normală.	Controlerul nu poate controla conducerea scaunului cu roțile electric.
E7	Eroare de memorie FLASH	ID-ul memoriei FLASH nu poate fi detectat și echipamentul nu poate funcționa.
F1	Eroare Hall motor stânga	Senzorul Hall al motorului stâng nu este conectat sau este defect. Motorul nu merge.

F2	Eroare Hall motor dreapta	Senzorul Hall al motorului drept nu este conectat sau este defect. Motorul nu merge.
F3	Anvelopă dezumflată pe frâna electromagnetică din stânga motor	Pentru a elibera mânerul de frână electromagnetică a motorului stâng, închideți frâna electromagnetică.
F4	Anvelopă dezumflată pe frâna electromagnetică dreaptă motor	Pentru a elibera mânerul drept de frână electromagnetică a motorului, închideți frâna electromagnetică.
F5	Eroare de joasă tensiune	Motorul nu poate funcționa.
F6	Eroare de preîncărcare	Motorul nu poate funcționa.
84	Eroare de scurtcircuit MOS raportul inferior al dreptei motor	Motorul nu poate funcționa.
85	Eroare de scurtcircuit MOS raport mai mare al dreptei motor	Motorul nu poate funcționa.
86	Eroare de scurtcircuit MOS raport mai mare al stângii motor	Motorul nu poate funcționa.
87	Eroare de scurtcircuit MOS a angrenajului din stânga jos motor	Motorul nu poate funcționa.

4.3 Avertismente sonore de siguranță.

Dispozitivul are următoarele alerte sonore.

Mesaje vocale	Descrierea cazului
Intrați în modul începător (operație pentru începători utilizatori)	Ai apăsat butonul pentru modul începător.
Ieși din modul începător (utilizatori începători)	Ați apăsat din nou butonul pentru modul începător.
Alarma (Alarmer)	Apăsați și mențineți apăsat butonul SOS pentru a activa procedura de urgență.
Modul blocare (funcția de blocare)	În mod implicit, echipamentul este blocat după ce este pornit. Schimbați de la starea deblocată la încuiat
Deblocați	Treceți de la starea blocată la starea deblocată
Porniți telecomanda (telecomanda)	Mesaj vocal la conectarea cu succes a telecomenzii sau a aplicației Bluetooth
Bluetooth a fost blocat (blocat prin Bluetooth)	Apăsați butonul de blocare.
Mod upgrade (funcția de upgrade)	Când aplicația detectează o nouă versiune, atingeți pentru a face upgrade.
Upgrade finalizat (Actualizarea a fost finalizată)	Sfârșitul modernizării echipamentelor
Actualizare	Echipamentul este în curs de modernizare.
Ton de pornire (Sunet de pornire)	Ați apăsat și apăsat butonul de pornire timp de 3 secunde pentru a auzi sunetul de pornire.
Tonul tastei	Atingeți butonul pentru a auzi sunetul.
Încărcare	Încărcare
Încărcare finalizată (Încărcare finalizată)	Deconectați încărcătorul și activați mesajul vocal pentru finalizarea încărcării.
Frână tip bandă deschisă (cadru cu șipci deschis)	Deschideți banda de frână

Bluetooth conectat (conexiune Bluetooth)	Mesaj vocal la conectarea cu succes a telecomenzii sau a aplicației Bluetooth
Protecția conducerii (protecția motorului)	Mesaj vocal pentru defecțiunea motorului.
Protecția mașinii (Protecția echipamentului)	Mesaj vocal pentru defecțiunea echipamentului.
Protecție basculant (protecția controlerului)	Mesaj vocal pentru defecțiunea controlerului.
Ton de oprire (Sunet de oprire)	Ați apăsător și apăsător butonul de oprire timp de 3 secunde pentru a auzi sunetul de oprire.
Bluetooth deconectat (deconectare bluetooth)	Mesaj vocal la deconectarea telecomenzii sau a aplicației Bluetooth
Upgrade eșuat (Actualizarea eșuată)	A apărutor o problemă în timpul upgrade-ului.
Sună claxonul	Ai apăsător butonul claxonului.
Vă rugăm să încărcător pentru o putere scăzută (Putere scăzută. Încărcare)	Se activează când puterea bateriei este sub 20%.
Deblocare Bluetooth prin bluetooth)	Ai apăsător pe telecomandă pentru a debloca.
Intrați în modul de apăsător (Activarea funcției operare manuala)	Apăsător și mențineți apăsător butoanele și timp de 3 secunde pentru a intrați în modul manual însoțitor de un relevant mesaj.
Ieși din modul apăsător (Dezactivați funcția operare manuala)	Ați mutat controlerul pentru a dezactiva funcția. operare manuală.

4.4 Curățarea produsului

Utilizatorul sau însoțitorul scaunului cu roțile electric este responsabil pentru curățare, inspecție și întreținere.

Pe lângă întreținere și inspecție, se poate face curățarea generală atât a cadrului, cât și a tapițeriei.

NU lăsați scaunul cu roțile umed sau murdar de praf sau noroi. Cadrul trebuie curățat în mod regulat.

Utilizați o cârpă curată și moale pentru a șterge suprafața scaunului cu roțile electric.



5. Protecția mediului

Dacă descoperiți că produsul dvs. trebuie înlocuit sau nu vă mai este util, luați în considerare protejarea mediului:

- 1) Nu aruncați produsul împreună cu alte deșeurile municipale (acesta este semnificația simbolului de reciclare).
- 2) Contactați autoritatea municipală pentru a indica punctele în care puteți elimina produsul pentru reciclare.
- 3) Aruncând produsul dvs. care nu mai este util la punctul corect de reciclare, contribuiți la protejarea mediului, precum și la reutilizarea materialelor produsului dumneavoastră.
- 4) Produsele electrice, datorită materialelor lor de construcție, dacă nu sunt eliminate în mod corespunzător, pot duce la riscuri suplimentare pentru mediu și pentru sănătate.

6. Raport de incident

Orice incident grav apărut în legătură cu utilizarea dispozitivului trebuie raportat producătorului și autorității competente din statul membru în care își are reședința utilizatorul și/sau pacientul.

7. Declarație de conformitate

Declarăm pe propria noastră răspundere că Dispozitivele Medicale menționate în această declarație sunt de Categoria de Risc scăzut (Clasa de Risc I) și îndeplinesc cerințele Regulamentului European 745/2017 și, acolo unde este cazul, standardele și legislația menționate.

8. Condiții de garanție

Produsul, de la data achiziționării, are garanție de bună funcționare timp de doi (2) ani pentru cadrul principal și șase (6) luni pentru baterie.

Garanția acoperă defectele din fabrică și NU acoperă daunele rezultate din utilizare greșită, întreținere defectuoasă, modificare, abuz sau nerespectare a instrucțiunilor de utilizare ale produsului. De asemenea, NU acoperă piesele de uzură precum tapițeria, roțile, anvelopele, centurile de siguranță, suporturile pentru picioare sau frânele și orice se poate uza în timpul utilizării sau în timp.

De asemenea, nu sunt acoperite de garanție daunele sau defectele cauzate de: dezastre naturale, întreținere sau reparații neautorizate, probleme de alimentare (unde este cazul) și companii de transport.

Nicio lucrare sau piese de schimb nu sunt acoperite dacă nu au fost verificate de un centru de service autorizat sau de producătorul produsului. Costurile de transport pentru testare sunt plătite de utilizator sau client sau de magazinul cu amănuntul.

Când depuneți o reclamație pentru acoperirea garanției, vă rugăm să furnizați o dovadă validă de cumpărare și formularul de garanție completat, împreună cu o fotografie a numărului de serie al produsului și o fotografie sau un videoclip cu problema care a apărut. În cazul în care utilizatorul nu poate furniza documentele de mai sus, dacă putem confirma că produsul sau piesa se află încă în perioada de garanție, este posibil să putem onora cererea utilizatorului de acoperire a garanției, dar nu suntem obligați să facem acest lucru.

FORMUL DE GARANȚIE

DETALII CUMPARATOR			
NUMELE COMPLET:			
TELEFON:			
DATA CUMPĂRĂRII:		NUMĂR FACTURA:	
SERIAL NUMĂR:			
LOT:			
DETALII MAGAZIN			
NUME MARCA:			
ADRESA:			
TELEFON:			
ȘTAMBLA ȘI SEMNATURĂ			



MOBIAC S.A
ΚΑΘΙΑΝΑ ΑΚΡΩΤΗΡΙΟΥ, ΧΑΝΙΑ - ΚΡΗΤΗ
KATHIANA AKROTIRIOU CHANIA - CRETE
T: +30 28210 63222 | WEB: www.mobiakcare.com



9. Exonerare de responsabilitate

Conținutul manualului produsului este proprietatea intelectuală a MOBIAC S.A. (denumită în continuare „Compania”), iar drepturile de autor sunt păstrate de Companie. Fără acordul scris al Companiei, nimeni nu are permisiunea de a copia, extrage sau traduce în alte limbi manualul sau orice conținut inclus în acesta sub nicio formă. Compania alcătuiește cu atenție manualul produsului cu simțul responsabilității față de utilizatori, dar nu garantează integralitatea sau corectitudinea conținutului acestuia. Manualul produsului, ca document pur tehnic, nu include conținut implicit sau conținut cu referire indirectă la terți. Compania nu își asumă nicio responsabilitate pentru eventualele erori tipografice care pot cauza ambiguități. În cazul pierderii directe sau indirecte a informațiilor sau al întreruperii activității comerciale din cauza manualului produsului sau a informațiilor despre produs conținute în acesta, Compania nu va fi răspunzătoare.

Când utilizați toate produsele MOBIAC S.A. utilizatorii trebuie să urmeze cu strictețe manualul produsului și instrucțiunile de utilizare disponibile pe site-ul oficial al Companiei (www.mobiakcare.com) să opereze echipamentul și să nu încalce niciun avertisment menționat în manualul produsului atunci când utilizați echipamentul. În cazul vătămării utilizatorilor sau altor persoane, sau daune materiale din cauza manipulării echipamentului fără a respecta instrucțiunile de utilizare sau încălcarea avertismentelor indicate în manualul produsului, persoanele în cauză poartă răspunderile legale corespunzătoare.

Pe măsură ce Compania continuă să își îmbunătățească și să actualizeze produsele, este esențial să vă conectați în mod regulat la site-ul său oficial pentru a consulta cele mai actualizate instrucțiuni și condiții de utilizare sau să contactați distribuitorul pentru cel mai recent manual de utilizare. Compania își rezervă dreptul de a revizui manualul produsului fără notificare.

Compania își rezervă dreptul de interpretare finală.



MOBIAC S.A

ΚΑΘΙΑΝΑ ΑΚΡΩΤΗΡΙΟΥ, ΧΑΝΙΑ - ΚΡΗΤΗ

KATHIANA AKROTIRIOU CHANIA - CRETE

T: +30 28210 63222 | WEB: www.mobiakcare.com



Interpretarea simbolurilor găsite pe etichetă, cutie sau în instrucțiunile de utilizare ale produsului Descrierea simbolurilor care au fost tipărite pe etichetă, cutie principală și/sau manual de utilizare



Dispozitiv medical.
Dispozitiv medical.



Marca de conformitate CE.
Marcaj CE.



Producător.
Producător.



Data producției.
Data producției.



Cod produs.
Numărul produsului.



Citiți instrucțiunile de utilizare.
Citiți instrucțiunile de utilizare.



Număr de serie.
Număr de serie.



Nu utilizați dacă cutia este deteriorată. Nu utilizați dacă pachetul este deteriorat.



Numărul lotului.
Numărul lotului.

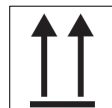

Pune cu mine de data asta.
Drept Sus.



Unic cod de identificare produs.
Dispozitiv unic
Identificare.

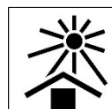

Țineți departe de soare.

A se păstra departe de lumina soarelui.



Păstrați uscat.
Păstrați uscat.



Înălțime de stivuire 3 cutii.
Înălțimea de stivuire.



Manipulați cu grijă.
Manipulați cu grijă.



Fragilitate.
Fragil.



Utilizați numai pentru Spațiul interior.
Numai în ușă.

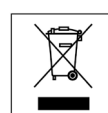

Eliminare electrică Componente.
Deșeurile electrice și
Echipamente electronice
Directivă.

Introducere

Dorim sa va multumim pentru ca ati ales scaunul cu rotile electric MOBIAK SA. Manualul de utilizare al produsului este un document important care vă oferă informații despre caracteristicile tehnice, modurile de funcționare și asistența post-vânzare ale scaunului cu rotile electric.

Vă rugăm să citiți cu atenție manualul de utilizare înainte de a utiliza produsul. Citiți cu atenție secțiunea „Siguranță” și utilizați corect produsul conform instrucțiunilor din acest manual.

- Acest manual conține operațiuni, metode de asamblare și soluții simple de defecțiuni.
- Acest manual se aplică modelelor noastre:**0805721**
- Acest manual conține metode de întreținere și autoverificare a scaunelor cu rotile, vă rugăm să-l puneți la locul potrivit.
- Vă rugăm să furnizați acest manual pentru referință atunci când alte persoane vor folosi acest scaun cu rotile.
- Adnotările și ilustrațiile din acest manual pot fi ușor diferite cu părțile reale, datorită îmbunătățirii calității sau modificării designului. Vă rugăm să o verificați cu atenție.
- Scaunul cu rotile pe care îl aveți în mâini poate diferi de cel din fotografiile următoare. Procesul de asamblare este similar.
- Contactați dealerul dumneavoastră dacă există nelămuriri sau întrebări.
- Utilizarea necorespunzătoare a oricărui vehicul poate duce la vătămări. Conducerea nesigură vă poate dăuna dumneavoastră și altora.
- Scaunul cu rotile electric este destinat transportului confortabil de persoane cu dificultăți de mers sau fără abilități de mers.
- Acest scaun cu rotile electric este conceput pentru a transporta doar 1 persoană.
- În caz de deteriorare sau defecțiune a produsului dumneavoastră NU utilizați produsul și vă rugăm să contactați reprezentantul autorizat și instruit.
- Nu utilizați produsul într-un scop care nu este indicat în acest manual.
- MOBIAK SA își declină orice responsabilitate pentru orice consecințe rezultate dintr-o utilizare incorectă a acestui produs și din modificarea neautorizată a cadrului produsului.
- MOBIAK SA își rezervă dreptul de a modifica informațiile conținute în acest document fără notificare prealabilă.
- Există un $\pm 3\%$. Abatere pentru dimensiunile produselor.
- Este întotdeauna recomandat să urmați procedurile concepute pentru a face față situațiilor de urgență.
- Urmați întotdeauna instrucțiunile medicului dumneavoastră.



Semn de avertizare.

Urmați cu atenție instrucțiunile de lângă acest simbol.

Nerespectarea și nerespectarea instrucțiunilor poate duce la vătămări fizice sau deteriorarea scaunului cu roțile sau a mediului.

Performanța produsului

Această serie de scaune cu roțile electrice sunt alimentate de la baterie, acționate de un motor. Utilizatorii controlează direcția și reglează viteza cu ajutorul controlerului joystick. Este potrivit pentru aplicarea cu viteză mică, stare bună a drumului și pantă mică.

Structura principală

Această serie de scaune cu roțile electrice este compusă în principal din două părți: 1)

Partea cadrului: cadru, roată, suport pentru picioare, cotieră, spătar etc.

2) Partea electrică: controler, motor, baterie.

Utilizare prevăzută

Scaunul nostru cu roțile electric este destinat persoanelor cu dizabilități și vârstnici care îl folosesc ca vehicul de mobilitate, precum și persoanelor fragile care au dificultăți de mers. Este potrivit pentru utilizare în aer liber, pentru distanțe medii și nu este potrivit pentru utilizare pe autostrăzi.

1. Instrucțiuni de siguranță



Avertizare

Contraindicații: Pacienții cu probleme psihice, inclusiv utilizatorii care își pierd temporar sau permanent atenția sau judecata, nu au voie să utilizeze acest produs.



Atenție

1.1 Siguranța electrică.

Acest scaun cu roțile electric a trecut testul în conformitate cu testul climatic ISO 7176-9. Acest test poate asigura că utilizatorii scaunului cu roțile electric sau însoțitorii au suficient timp pentru a se muta într-un loc sigur într-o zi ploioasă.

- NU operați scaunul cu roțile electric sub furtună.

- NU plasați acest scaun cu roțile electric sub furtună.
- NU așezați acest scaun cu roțile electric într-un loc umed pentru o perioadă lungă de timp.
- NU pulverizați, spălați sau spălați scaunul cu roțile electric într-o mașină de spălat automată.
- Expunerea directă la ploaie, fum sau aer umed poate cauza defecțiuni electrice și mecanice ale scaunului cu roțile electric și poate provoca, de asemenea, rugină.



Atenție!

1.2 Condiții de utilizare.

Temperatura ambiantă: -10°C~50°C.

Umiditate relativă: 20%~95%.

Presiunea atmosferică: 70kPa-110kPa; Fără interferențe electromagnetice puternice.

1.3 Conducerea pe pantă.

- Acest scaun cu roțile electric a trecut cerințele testului de urcare pe o pantă care nu depășește 15° cu o sarcină de 150 kg. NU încercați să urcați pante care depășesc 15°
- În timpul mersului înapoi pe o pantă, asigurați-vă că încetiniți scaunul cu roțile electric. NU inversați pe o pantă care depășește 15°, în timpul mersului înapoi, vă rugăm să fiți extrem de atenți.
- Capacitatea de urcare a pantei și distanța de parcurs sunt afectate de baterie și de condițiile actuale de utilizare. De exemplu: Greutatea utilizatorilor, morfologia terenului (cum ar fi iarba sau pietrișul), Gradientul dealului, Durata de viață a bateriei și durata de viață, temperatura extremă, Utilizarea și greutatea accesoriilor atașate etc.
- Evitați să conduceți pe pante abrupte. Intervalul de pantă ar trebui să fie de până la 15 grade.
- Continuați să mergeți înainte când urcați sau coborâți, mențineți o viteză scăzută când coborâți.
- NU conduceți pe trepte și evitați gropile sau gropile.

1.4 Frânare

Când scaunul cu roțile electric frânează, vă rugăm să vă așezați corect, să țineți în mod constant balustrada și să eliberați joystick-ul controlerului, scaunul cu roțile electric se va opri în câteva secunde.

Notă: Frâna electromagnetică nu va avea efect imediat, va avea efect după ce roata se rotește timp de 1/2 ciclu.

1.5 Frânare de urgență.

În caz de situație critică sau de mișcare neașteptată, apăsați tasta de pornire pentru a opri scaunul cu roțile electric (deși această frână de urgență este eficientă, nu trebuie utilizată în condiții normale).

Nota: Utilizarea frecventă a frânei de urgență poate duce la defecțiunea motorului, ceea ce face ca scaunul cu roțile electric să nu poată fi funcționat în mod normal.

1.6 Utilizarea telefonului mobil

În timpul utilizării scaunului cu roțile electric, NU folosiți telefoane mobile sau dispozitive fără fir. Vă rugăm să fiți atenți la starea drumului când conduceți.

Utilizarea telefoanelor mobile sau a dispozitivelor fără fir va genera câmpuri electromagnetice puternice, sistemul electronic al scaunului cu roțile electric va fi interferat. Dacă trebuie utilizate telefoanele mobile sau dispozitivele fără fir, scaunul cu roțile electric trebuie oprit și oprit în prealabil. Urmați Codul Rutier.

1.7 Protecție împotriva interferențelor electromagnetice

Scaunul cu roțile trebuie să fie departe de câmpurile magnetice puternice și echipamentele electrice inductive mari. Fiți atenți la asta dacă există surse de interferență electromagnetică în apropiere, cât mai departe de aceste surse pentru a evita interferența electromagnetică.



Avertizare!

1.8 Avertismente generale de siguranță (citiți cu atenție)

- Vă rugăm să exersați în parcuri sau în alte locuri deschise sigure până când puteți folosi scaunul cu roțile cu pricepere.
- Exersați pe deplin conducerea într-un loc sigur, pentru a stăpâni principiul deplasării înainte, oprirea și rotirea cercurilor.
- Vă rugăm să respectați cu strictețe regulile de circulație pentru pietoni, să nu vă considerați șofer de vehicul.
- Vă rugăm să conduceți pe trotuar și pe trecerea cu pietoni. Nu conduceți pe banda vehiculelor.
- Conduceți constant, evitați să conduceți pe linia „Z” sau viraj strâns.
- Vă rugăm să mențineți în mod corespunzător presiunea anvelopei pneumatice. Presiunea anormală a anvelopelor poate cauza conducerea instabilă sau pierderea excesivă a energiei bateriei.
- NU încercați să ridicați obiecte aplecându-vă atunci când stați pe scaunul rulant electric, scaunul rulant electric sau utilizatorul se poate răsturna sau se poate deteriora.
- NU utilizați scaunul cu roțile electric pe scări rulante, ceea ce poate crește riscul de rănire.
- NU conduceți pe o bandă pentru vehicule sau oriunde în afară de trotuare.
- NU conduceți pe suprafața apei, uleiului, gheții sau a altor obiecte alunecoase. În caz de încălzire, scaunul cu roțile electric poate scăpa de sub control.
- NU încercați să traversați obstacole și șanțuri care depășesc **40 mm**, încălzirea acestei operațiuni poate cauza vătămări corporale.
- NU rotiți brusc și nu faceți înapoi la viteză mare.
- NU transportați pasageri.
- NU încercați să trageți un alt scaun cu roțile electric.
- NU utilizați scaunul cu roțile electric fără a verifica elementele de fixare, conectorii sau piesele detașabile pentru conectarea și fixarea corectă. Vă rugăm să acordați întotdeauna atenție mediului înconjurător.
- NU reparați piesele, accesoriile sau adaptoarele scaunului cu roțile electric fără autorizație.
- NU conectați alte echipamente medicale (cum ar fi echipamente de susținere a vieții și respirație etc.) la sistemul electronic al scaunului cu roțile electric.
- NU utilizați scaunul cu roțile electric atunci când raționamentul dumneavoastră poate fi afectat (cum ar fi să beți, să luați medicamente sau să luați medicamente).
- NU utilizați scaunul cu roțile electric dacă brusc NU vă simțiți bine.
- NU utilizați scaunul cu roțile electric atunci când vederea dumneavoastră este foarte slăbită.

- Pentru accidentul de vătămare cauzat de încălcarea legilor sau reglementărilor locale sau internaționale, nu ne asumăm nicio responsabilitate.
- Toate funcțiile pot fi operate numai după ce vă așezați corect pe scaun.
- NU puneți picioarele în nicio parte din afara suportului pentru picioare.
- NU stați pe scaunul scaunului cu roțile electric.
- NU încercați să conduceți pe o pantă care depășește **15°**.
- NU inversați pe o pantă care depășește **15°**.
- Când conduceți pe o pantă, dacă eliberați joystick-ul controlerului, scaunul cu roțile electric se poate întoarce înapoi. Când se deplasează înainte sau înapoi, scaunul cu roțile electric se va rostogoli înapoi cu aproximativ 30 cm înainte ca funcția de frânare să intre în vigoare.
- Înainte de a utiliza scaunul cu roțile electric, vă rugăm să verificați conexiunea tuturor pieselor electrice pentru siguranță și stabilitate.
- NU deconectați, tăiați sau modificați porturile cablajului care au fost instalate pe scaunul cu roțile electric sau conectate la scaunul cu roțile electric în orice condiție.
- NU utilizați alte baterii necalificate, de exemplu, bateriile cu plumb-acid care nu pot fi reciclate etc.
- Înainte de instalare, vă rugăm să citiți informațiile legate de baterii și încărcarea bateriilor.
- Dacă nu citiți acest manual de utilizare, este de preferat să nu utilizați acest produs sau o altă piesă disponibilă.
- Dacă nu înțelegeți modul de utilizare sau măsurile de precauție, vă rugăm să contactați dealerul sau persoana tehnică adecvată înainte de a utiliza produsul, deoarece pot fi cauzate daune.
- Aveți grijă când copiii sunt în apropiere și nu permiteți copiilor să se joace cu produsul.
- Nu depășiți sarcina utilă maximă.
- Este întotdeauna necesară o atenție specială acolo unde există părți în mișcare care pot cauza blocarea membrelor și rănirea.
- Nu încercați să ridicați scaunul cu roțile cu ajutorul niciunei părți detașabile.

În cazul nerespectării cerințelor de mai sus, pot apărea vătămări sau daune neașteptate.

2. Introducere de produs

2.1 Caracteristicile și funcțiile produsului

- Motorul DC fără perii, care este componenta de bază pentru a conduce scaunul cu roțile electric. Motorul este prezentat pentru cuplul său mare, eficiența ridicată și economisirea energiei.
- Utilizarea bateriei cu litiu are o densitate mare de energie și o viață lungă.
- Controlul inteligent al motorului se poate face folosind controlerul cu joystick-ul. Se pot efectua următoarele acțiuni: deplasare înainte, rotire diferențial și inversare cu viteza mică, ceea ce ușurează controlul produsului.
- Mecanismul structurii cadrului realizează acțiuni rapide și eficiente de pliere și desfășurare. Scaunul cu roțile electric este echipat cu funcția de pliere manuală și are avantajele de a fi sigur, fiabil și simplu de operat.
- Structura cadrului pliabil are avantajele portabilității. Este compact și ușor de transportat (portbagaj și transport aerian) deoarece nu ocupă prea mult spațiu.
- În cazul în care nu se operează (cu cheie, joystick sau APP) în 30 sau 60 de minute, scaunul cu roțile electric se va opri automat. Există o opțiune pentru a selecta dacă se va opri la 30 sau 60 de minute sau deloc.
- Pentru a intra în modul de croazieră, apăsați butonul „viteză” timp de 3 secunde. Apoi împingeți joystick-ul înainte, astfel încât scaunul cu roțile electric să înceapă să se miște și pentru a regla viteza.
- Există un mod pentru utilizatorii începători.: Apăsați Fn pentru a intra în modul începători. Se aude mesajele vocale „Intrați în modul novice”, iar ecranul afișează pictograma „modul novice”. Prima și a doua treaptă sunt disponibile numai. Limita vitezei 2.

2.2 Introducerea componentelor și structura produsului (unitate: mm)

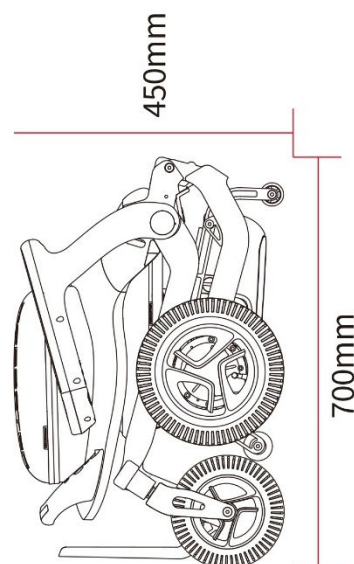
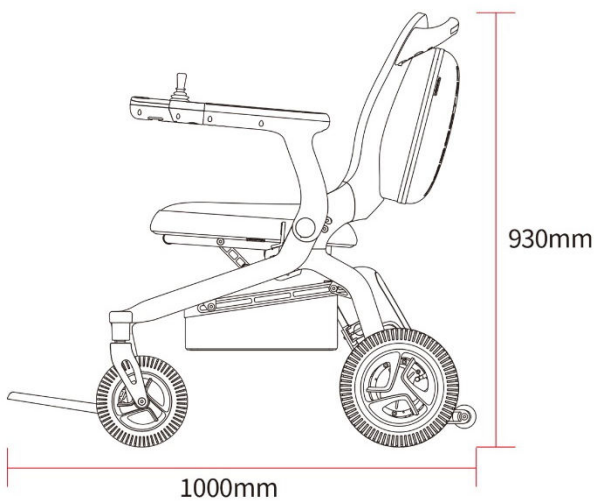
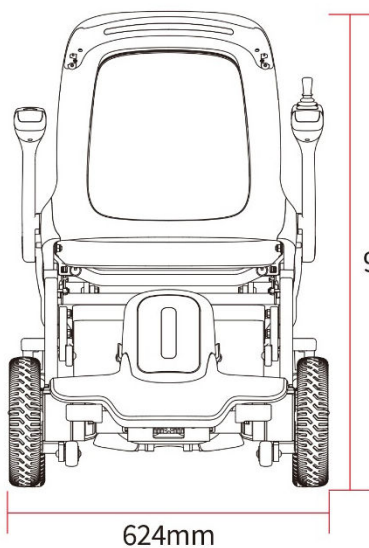

2.3 Caracteristicile tehnice ale produsului 0805721

Modul de pliere	Manual
Parametrii motorului	Motor DC, tensiune nominală 24V, putere nominală 200W*2
Baterie cu litiu parametrii	1 buc X 24 V DC, 20 AH
Greutatea bateriei	1 buc X 1,94 ±0,15 kg
Greutatea totală	25 ± 2 kg
Viteza maxima	8 km/h
Autonomie aproximativă	23 km
Panta maximă	15°
Specificații roți față și spate	Roțile din față sunt solide de 8 inch, iar roțile din spate sunt pneumatice de 10 inch cu anvelope din PU.
Frână	Frână electromagnetă
Placa pentru picioare	Fixat pe cadru și pliabil
Suspensii	Nu
Încărcare maximă	150 kg
Capacitatea portantă a coșului de depozitare	5 kg
Înălțimea maximă a barierei	40 mm
Lățimea șanțului	100 mm
Raza minima de rotație	850 mm
Scaun	Țesătură
Scaun lat	460 mm
Cotiere	Pliabil
Dimensiuni de gabarit	L:1.000 mm, lățime: 624 mm, înălțime: 930 mm
Dimensiuni pentru depozitare	L:700 mm, L:624 mm, H:450 mm

2.4 Conținutul pachetului

Pachetul conține, Unitatea principală x1, cel Baterii x1, Manual de utilizare x1 și Încarcător cu cablul de alimentare x1.

2.5 Condiții de depozitare

- Scaunul cu roțile electric trebuie depozitat în ambalajul său, la o temperatură de $-20^{\circ}\text{C} \sim 60^{\circ}\text{C}$.
- Umiditatea nu trebuie să fie mai mare de 95%
- Presiunea atmosferică trebuie să fie între 56~106 kPa.
- Scaunul cu roțile electric va fi depozitat într-o încăpere fără gaz dăunător care poate provoca coroziune și cu o bună ventilație. De asemenea, nu este permis să fie stivuit și presurizat.
- La ambalare, înălțimea maximă a stivei este de cinci straturi.
- Nu depozitați produsul pe termen lung în locuri care se apropie de surse de temperatură ridicată sau de lumina directă a soarelui.
- Dacă trebuie să o păstrați pentru o perioadă lungă de timp, mai întâi încărcați complet bateria și apoi opriți comutatorul de alimentare.
- Dacă produsul a fost depozitat mai mult de o lună, încărcați complet bateria și apoi utilizați-o sau continuați depozitarea. Adică să verificăm nivelul și starea de sănătate a bateriei în fiecare lună.
- După depozitare pe termen lung, toate bateriile din primul ciclu de încărcare oferă o capacitate mai mică decât capacitatea nominală. Capacitatea maximă poate fi atinsă după mai multe cicluri de încărcare/descărcare, de obicei cel puțin 3 cicluri.

3. Utilizarea Funcțiilor



Atenție!

3.1 Notă de conducere

- Când utilizați scaunul cu roțile electric pentru prima dată, încercați să alegeți un teren plat și dur și asigurați-vă că nu există obstacole și pietoni în jurul vostru.
- Sarcina maximă este de 150 kg. NU conduceți supraîncărcat. Utilizare limitată pentru 1 persoană.
- Asigurați-vă că scaunul cu roțile electric este complet desfășurat.
- Asigurați-vă că ați fixat centura de siguranță înainte de a începe mișcarea.
- Așezați-vă corect pe scaunul cu roțile electric și împingeți ușor joystick-ul în direcția dorită. În acest fel se deplasează înainte sau înapoi și se întoarce la stânga sau la dreapta. După eliberarea joystick-ului, acesta se va opri. Exersați aceste funcții de bază până când vă familiarizați cu manipularea scaunului cu roțile.
- Când conduceți, asigurați-vă că nu există obstacole în jurul vostru.

- Când conduceți. NU virați peste pietoni.
- Când utilizați scaunul cu roțile electric în condiții relativ dificile (cum ar fi intrarea pe ușă sau direcția), efectuați o manevră delicată. În condiții dificile, se recomandă selectarea vitezei mai mici.
- Verificați dacă scaunul cu roțile electric este în stare bună și funcționează corect.
- Scaunul cu roțile electric se va opri automat după 30 sau 60 de minute de inactivitate.

3.2 Pliere și desfășurare

Procedura de desfășurare: Când extindeți manual scaunul rulant electric, vă rugăm să apăsați comutatorul de pliere cu o mână (poziția 1 din Figura 1) și trageți cotiera în sus cu cealaltă mână (poziția 2 din Figura 1) până când scaunul cu roțile electric este complet extins.

Procedura de pliere: Când pliați manual scaunul cu roțile electric, vă rugăm să apăsați comutatorul de pliere cu o mână (poziția 1 din Figura 2) și trageți cotiera în sus cu cealaltă mână (poziția 2 din Figura 2) până când scaunul cu roțile electric este complet pliat.

Observații: Înainte de a plia scaunul cu roțile electric, goliți articolele din coșul de depozitare pentru a preveni deteriorarea.



Atenție! În timpul procedurii de pliere/desfășurare, nu contactați punctele indicate în Figura 3.



Figura 1



Figura 2

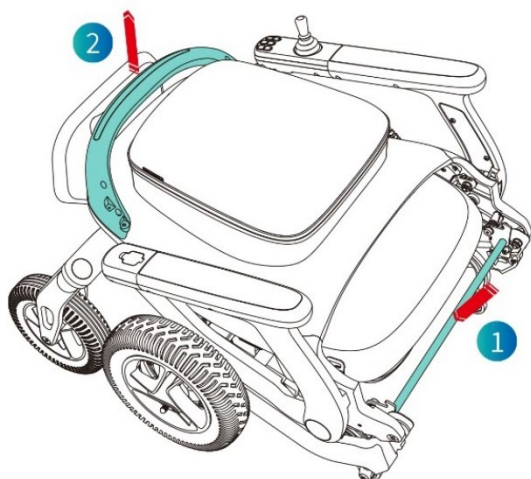

Figura 3

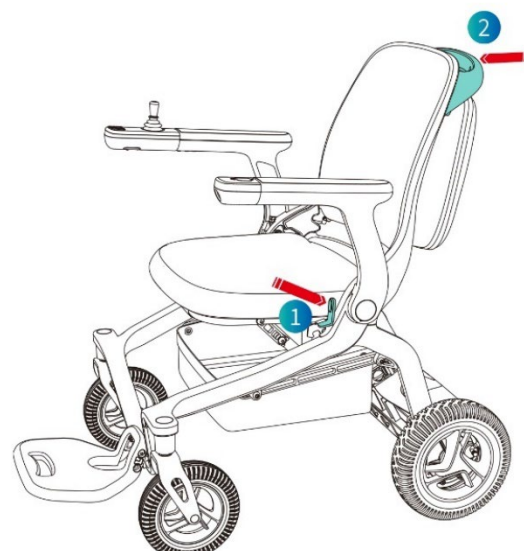

3.3 Controler cu Joystick

Introducere controler:

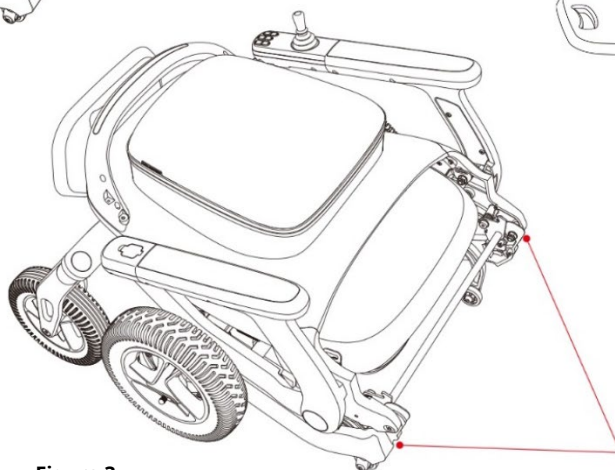

Figura 4



Figura 5

Instrucțiuni pentru controler:

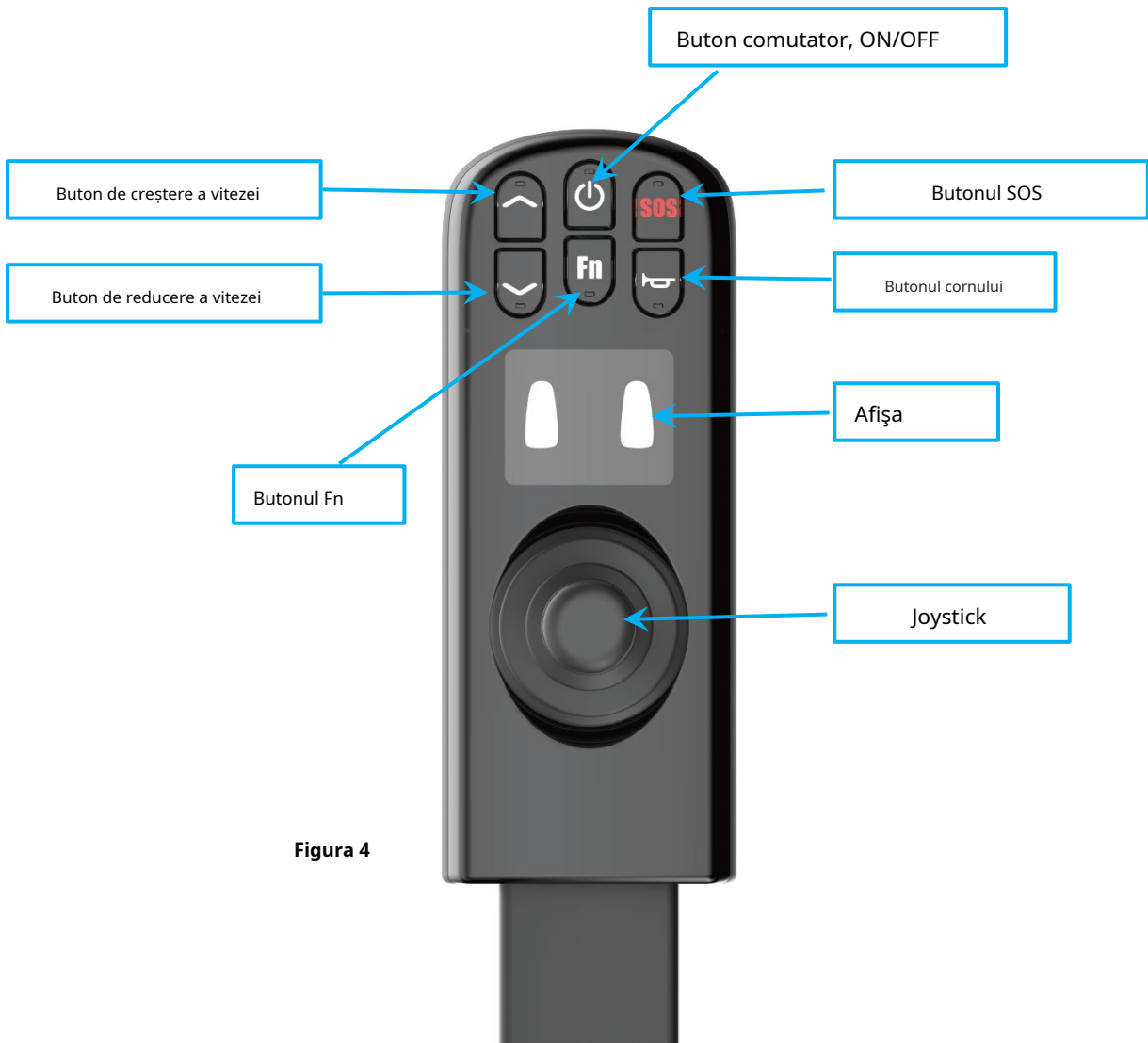
Joystick

Prin apăsarea controlerului Joystick, direcția și viteza scaunului cu rotile electric pot fi controlate.

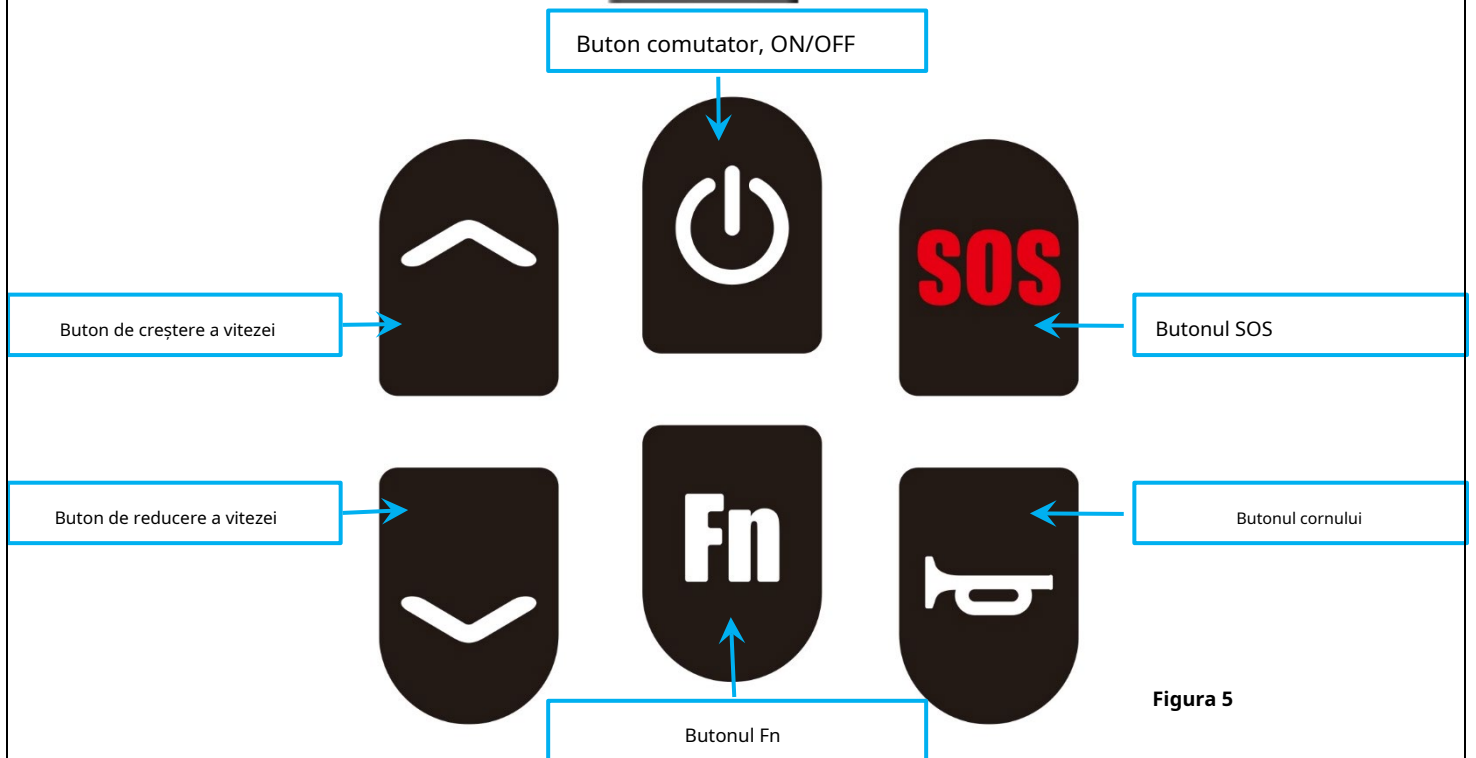
Buton comutator de alimentare.

Apăsați lung timp de 3 secunde pentru a porni alimentarea.

Apăsați lung timp de 3 secunde pentru a opri alimentarea.

Butonul „^” de viteză.

Când este apăsat, este selectată o treaptă superioară. (Până la 5 viteze)

Butonul „v” de viteză.

Când este apăsat, se selectează o treaptă inferioară. (Minim 1 viteză);

Butonul cornului.

Țineți o apăsare scurtă a tastei hoe, claxonul va suna o dată.

Butonul SOS.

Apăsați butonul timp de 3 secunde. Sistemul activează semnalul sonor.

Butonul Fn

Apăsați Fn pentru a intra în „modul novice”, iar pe ecran vor apărea „roata 1”, „distanța 2” și pictograma „NOVICE”, însoțite de mesajul vocal „Intrați în modul novice”. Nu puteți selecta o treaptă mai mare de 2_{n.d.}. Treptele disponibile pentru opțiune sunt doar 1_{st}& 2_{n.d.}.

Meniul ecranului de afișare Instrucțiuni:



Figura 6

Afișaj procentul bateriei

Ecranul superior al controlerului scaunului cu roțile electric afișează bateria în %.

Afișare viteză.

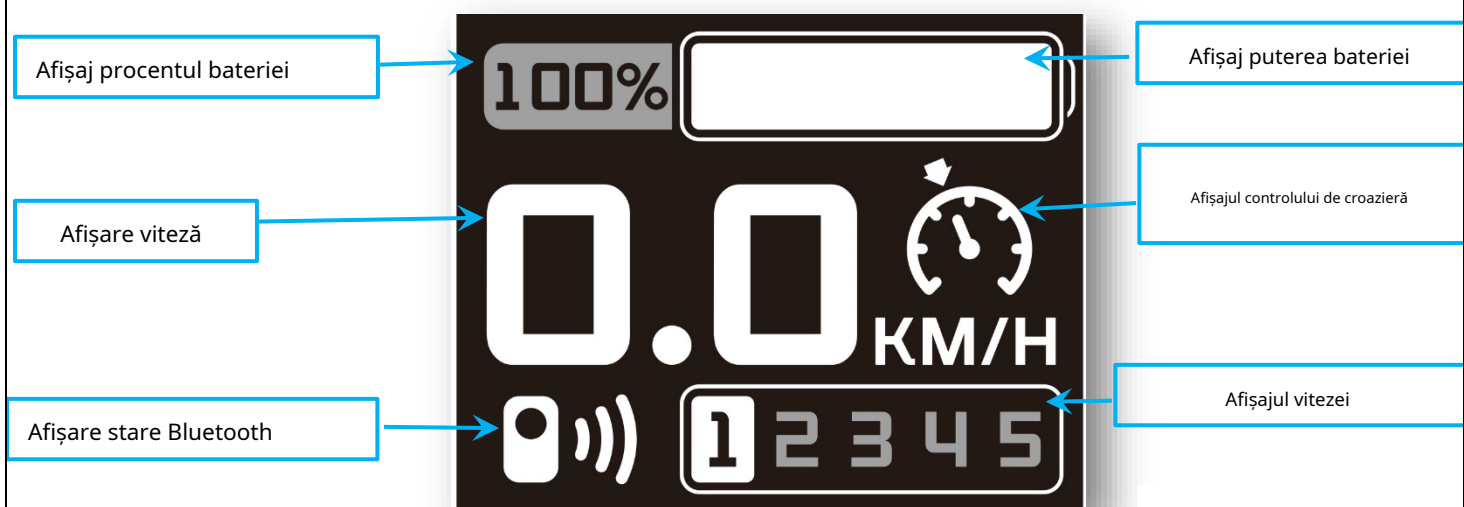
Ecranul afișează viteza de deplasare a scaunului rulant electric în km/h.

Precizia vitezei afișate este de $\pm 5\%$.

Afișare stare Bluetooth

Când Bluetooth nu este conectat, indicatorul Bluetooth de pe ecran este stins. Când Bluetooth este conectat, indicatorul Bluetooth de pe ecran este aprins.

Afișaj puterea bateriei

Controlerul superior afișează starea de alimentare în timp real.

Afișajul controlului de croazieră

Apăsați și mențineți apăsat butonul „Viteză” mai mult de 3 secunde pentru a intra în modul de control al vitezei de croazieră. Ecranul controlerului superior al scaunului cu roțile electric afișează pictograma pentru controlul vitezei de croazieră, iar mesajele vocale solicită de două ori. Împingeți joystick-ul înainte pentru a porni regulatorul de croazieră.

Apăsați tasta sau mutați joystick-ul înapoi pentru a ieși din controlul vitezei de croazieră (indiferent de starea de conducere).

Funcția de control al vitezei de croazieră poate fi declanșată numai în modul neblocat.

Butoanele " " și " " pot fi folosite pentru a regla treptele de viteză în timpul procesului de control al vitezei de croazieră.

Utilizați joystick-ul pentru a controla virajul în timpul funcționării.

După intrarea în modul de control al vitezei de croazieră, dacă acesta nu este pornit în 5 secunde, modul va fi părăsit automat și va fi anunțată mesajul vocal „Cu timpul de așteptare, modul de control al vitezei de croazieră a fost ieșit automat”.

Afișajul vitezei

Apăsați pe „**^**” Butonul „**^**” o dată pentru a selecta următoarea treaptă de viteză superioară. Treapta a 5-a este cea mai înaltă.

Apăsați pe „**v**” Butonul „**v**” o dată pentru a selecta următoarea treaptă de viteză inferioară. Treapta 1 este cel mai jos.

Funcțiile de mai sus pot fi activate și în APP.

Pe ecran apare treapta selectată.

Afișarea modului începător

Faceți clic pe „Fn” pentru a intra în modul novice, iar ecranul va afișa „gear 1”, „gear 2” și pictograma „NOVICE”, însoțită de mesajul vocal „Enter the novice mode”. Limita vitezei 2 (prima și a doua treaptă sunt disponibile).

Afișarea codului de eroare

Pentru conținutul codurilor afișate de sistemul de testare de diagnosticare încorporat al produsului, consultați secțiunea „Depanare”.



Figura 7



Figura 8



Figura 9

Afișaj SOS

Apăsați lung butonul SOS timp de 3 secunde pentru a porni semnalul SOS. Ecranul afișează pictograma SOS și clipește.

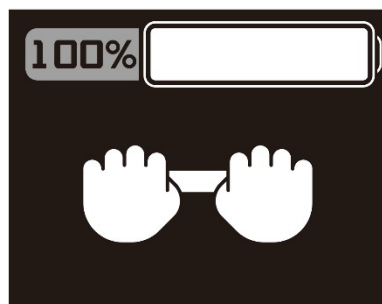

Afișaj în modul Push

În același timp, apăsați și mențineți apăsat butonul „Viteză” și „Viteză” timp de 3 secunde, iar pictograma modului de apăsare va fi afișată pe ecranul controlerului superior al scaunului cu roțile electric.

Figura 10

Afișarea stării de încărcare a bateriei

După ce portul de încărcare al scaunului cu roțile electric este conectat la încărcător, ecranul controlerului superior va afișa pictograma „ÎNCĂRCARE”, ceea ce înseamnă că scaunul cu roțile electric este în curs de încărcare.

După ce scaunul cu roțile electric este complet încărcat, ecranul de control superior va afișa pictograma „ÎNCĂRCAT COMPLET”, ceea ce înseamnă că scaunul cu roțile electric a fost încărcat.



Figura 11



Figura 12

3.4 Baterie

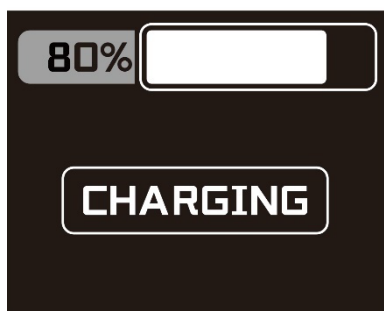
Demontarea bateriei:

Pasul 1: rotiți manual butonul din stânga al carcasei bateriei în poziția de deblocare. Apoi deschideți catarama din stânga a bateriei.

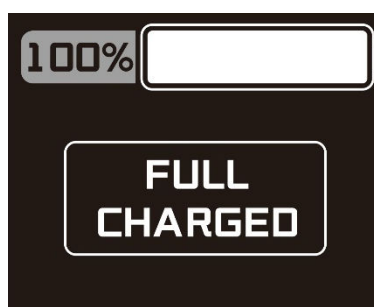
Pasul 2: rotiți manual butonul din dreapta al carcasei bateriei în poziția de deblocare. Apoi deschideți catarama din dreapta a bateriei.

Pasul 3: Scoateți bateria în direcția indicată în figură.



Figura 13



Figura 14



Figura 15

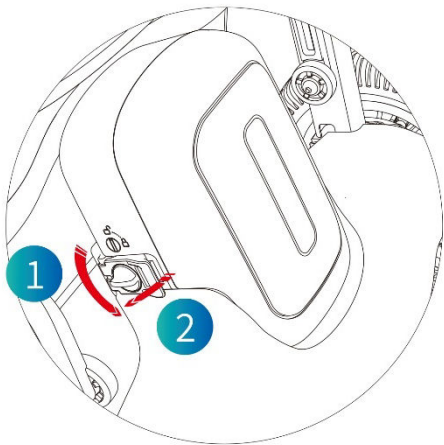

Figura 16

Instalare baterie:

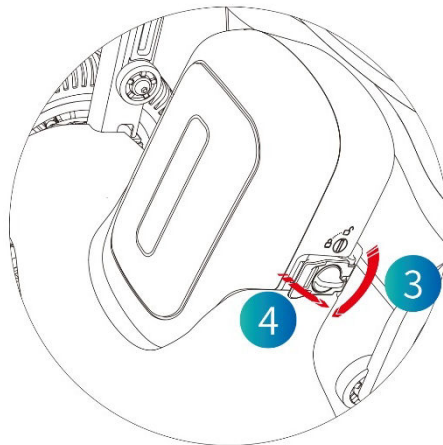
Pasul 1: Așezați bateria în slotul pentru celulă în direcția indicată.

Pasul 2: Închideți manual catarama din dreapta a bateriei și rotiți butonul din dreapta în poziția blocată.

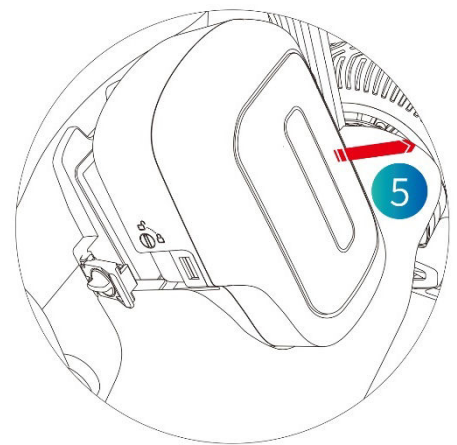
Pasul 3: Închideți manual catarama din stânga a bateriei și rotiți butonul din stânga în poziția blocată.



Figura 17



Figura 18

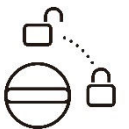

Figura 19

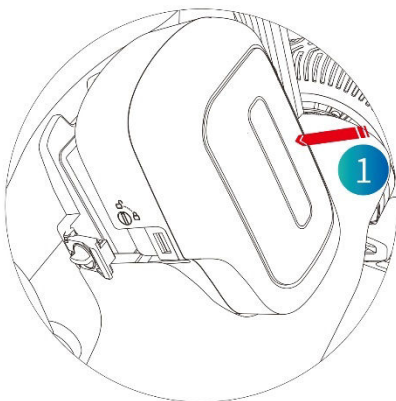

Figura 20

3.5 Comutați în modul de apăsare.

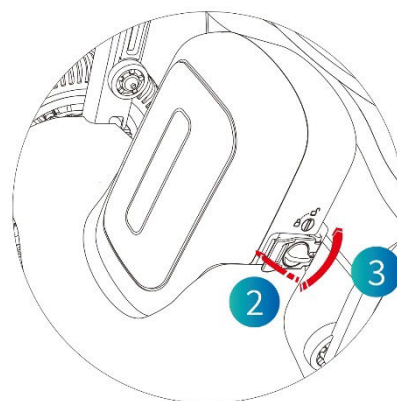
Apăsați tasta „^” și butonul „v” în același timp pentru a intra în modul de apăsare. Puteți renunța de la acest mod prin rotirea joystick-ului.

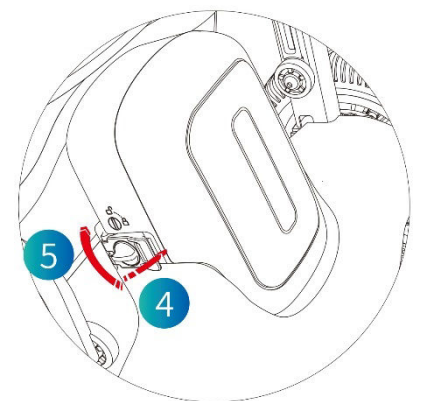
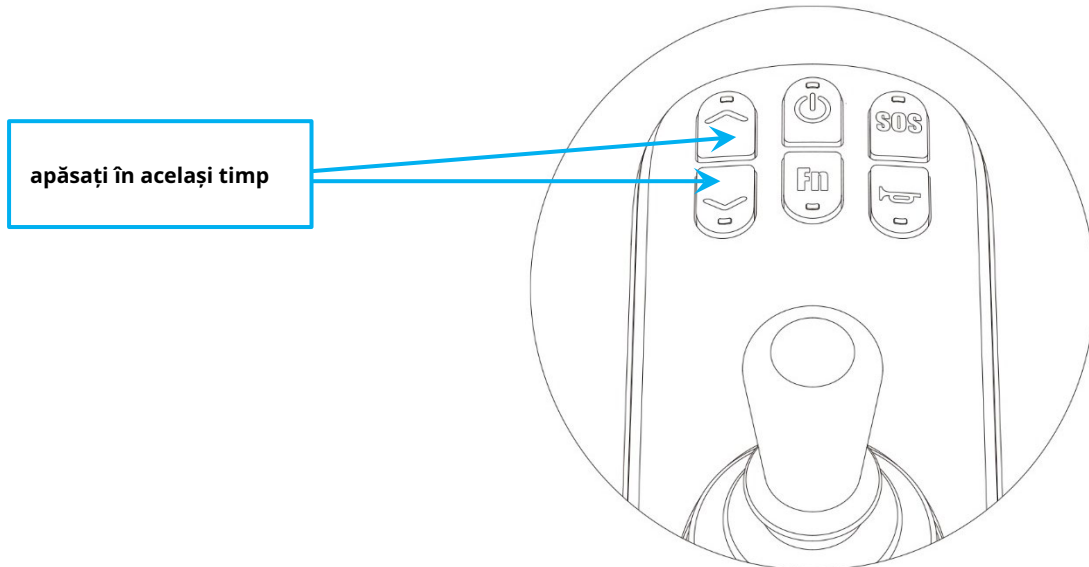

3.6 Încărcarea scaunelor cu roțile electrice.

Metoda de încărcare, I: Conectați mai întâi încărcătorul la priza situată sub sistemul de control și apoi conectați-l la priza de pe perete.

Metoda de încărcare II: Scoateți carcasa bateriei și conectați încărcătorul în priza de încărcare de pe carcasă și apoi conectați-l la priza de alimentare de pe perete.

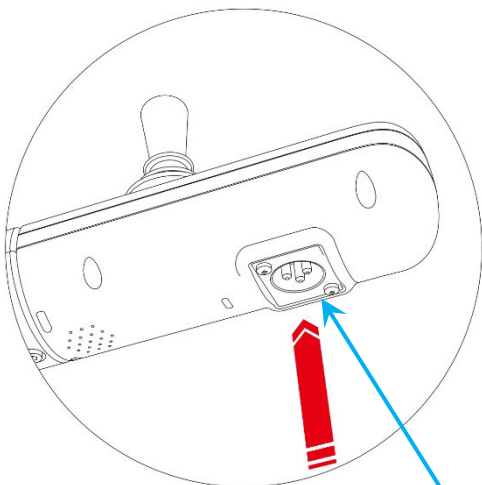

Priză de încărcare sub sistemul de control.

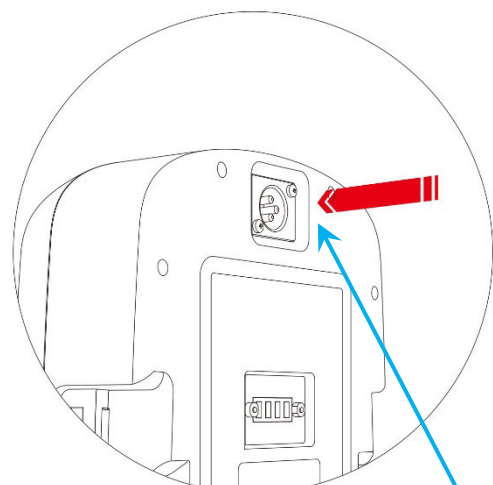

Priză de încărcare sub baterie.

4. Întreținere și depanare

4.1 Schema zilnică de inspecție și întreținere la fața locului

- Verificați regulat (săptămânal sau lunar, în funcție de frecvența de utilizare) piesele de legătură, cum ar fi șuruburile și piulițele etc. ale cadrului pentru slăbire, cădere și coroziune etc.
- Verificați în mod regulat părțile mobile ale articulațiilor pentru blocaj și cădere etc.
- Verificați regulat anvelopele pentru uzură gravă și uzură etc.
- Verificați presiunea roților, dacă există roți pneumatice pe scaunul cu rotile.
- Curățați părțile metalice ale produsului cu o cârpă uscată.
- În timpul utilizării scaunului cu rotile electric, în caz de ploaie sau vreme umedă, scaunul cu rotile electric va fi șters cât mai curând posibil pentru a preveni rugina din cauza umezelii.
- Ar trebui evitată expunerea scaunului cu rotile electric la radiația solară în condiții de temperatură ridicată.
- Vă recomandăm o revizuire completă o dată pe an unui furnizor de servicii calificat.
- În caz de reparație, utilizați numai piese de schimb autentice.

4.1 Tabelul codurilor de eroare

Când contactați departamentul nostru de asistență tehnică la services@mobiak.com sau centrul nostru de apel pentru un raport de defectiune sau reparație, vă rugăm să citați codul de eroare.

Datorită sistemului de control de diagnosticare încorporat al dispozitivului, codul de eroare afișat poate corespunde unei probleme în timpul funcționării scaunului cu rotile.

Cod de eroare	Situație	Descriere
E1	Anormalitate cheie	Funcția corespunzătoare a tastei nu funcționează.
20	Linia de masă a culbutorului este deconectată	Funcția basculant nu funcționează.
21	Cablul de alimentare basculant este deconectat	Funcția basculant nu funcționează.
22	Rockerul axei X este deconectat	Funcția basculant nu funcționează.
23	Rockerul axei Y este deconectat	Funcția basculant nu funcționează.
24	Rockerul este o pornire diferită de zero	Funcția basculant nu funcționează.
E6	Comunicarea CAN este anormal	Rockerul nu poate controla conducerea scaunului cu rotile electric.
E7	Eroare FLASH	ID-ul dispozitivului FLASH nu poate fi detectat, iar dispozitivul nu poate funcționa.

F1	Defecțiune Hall motor stânga	Sala motorului din stânga nu este conectată sau defectă, iar motorul nu funcționează.
F2	Defecțiune Hall motor dreapta	Motorul Hall drept nu este conectat sau defect, iar motorul nu funcționează.
F3	Plat în frâna electromagnetică a motorului din stânga	Pentru a elibera mânerul de frână electromagnetică a motorului stâng, închideți frana electromagnetică.
F4	Plat în frâna electromagnetică a motorului drept	Pentru a elibera mânerul de frână electromagnetică a motorului drept, închideți frâna electromagnetică.
F5	Defecțiune de joasă tensiune	Motorul nu poate funcționa.
F6	Defecțiune de preîncărcare	Motorul nu poate funcționa.
84	Defecțiune de scurtcircuit a MOS a treptei inferioare din motorul drept	Motorul nu poate funcționa.
85	Defecțiune de scurtcircuit a angrenajului superior MOS în motorul drept	Motorul nu poate funcționa.
86	Defecțiune de scurtcircuit a angrenajului superior MOS în motorul din stânga	Motorul nu poate funcționa.
87	Defecțiune de scurtcircuit a angrenajului inferior MOS în motorul din stânga	Motorul nu poate funcționa.

4.2 Avertismente de siguranță.

Dispozitivul are următoarele voci audio.

Voce de avertizare	Descrierea scenei corespunzătoare.
Intrați în modul începător	Apăsați butonul pentru modul începător
Ieși din modul începător	Apăsați din nou butonul pentru modul începător
Alarma	Apăsare lungă a butonului SOS
Modul LOCK	În mod implicit: produsul este blocat după ce este pornit. Comutați starea de deblocare la starea de blocare.
Deblocați	Comutați starea de blocare la starea de deblocare
Porniți telecomanda	Solicitare vocală când telecomanda sau aplicația Bluetooth sunt conectate cu succes.
Bluetooth a fost blocat.	Apăsați tasta de blocare.
Mod upgrade	Când APP detectează o nouă versiune, faceți clic pentru a face upgrade
Upgrade finalizat	Sfârșitul upgrade-ului cu un singur modul.
Actualizare	Echipamentul este în curs de modernizare.
Ton de pornire	Apăsați și mențineți apăsată tasta de pornire timp de 3 secunde pentru a porni pornirea și sunetul de pornire.
Tonul tastei	Atingeți butonul pentru a produce un sunet prompt.
Încărcare	Încărcare

Încărcare finalizată	Deconectați încărcătorul și declanșați mesajul vocal de încărcare finalizată.
Frână tip bandă deschisă	Frâna de tip bandă se deschide.
Bluetooth conectat	Solicitare vocală când telecomanda sau aplicația Bluetooth sunt conectate cu succes.
Protecția conducerii	Solicitare vocală pentru o eroare a unității.
Protecția mașinii	Solicitare vocală pentru o defecțiune a mașinii.
Protecție basculant	Solicitare vocală pentru o defecțiune a joystick-ului.
Ton de oprire	Apăsați și mențineți apăsată tasta de oprire timp de 3 secunde pentru a porni sunetul de oprire și de oprire.
Bluetooth deconectat	Solicitare vocală când telecomanda sau APP Bluetooth sunt deconectate.
Upgrade eșuat	Este ceva în neregulă în timpul actualizării.
Sună claxonul	Atingeți butonul claxonului.
Vă rugăm să încărcați pentru o putere scăzută	Declanșați când puterea este mai mică de 20%.
Deblocare Bluetooth	Apăsați telecomanda pentru a debloca.
Intrați în modul de apăsare	Apăsați lung "∧"butonul și "∨"butonul 3 secunde pentru a intra în modul de apăsare, însoțit de promptul pentru modul de apăsare.
Ieși din modul apăsare	Agitați balansoarul pentru a părăsi modul de împingere.

4.3 Curățarea produsului.

Utilizatorul sau însoțitorul scaunului rulant este responsabil pentru curățarea, inspecția și întreținerea.

Pe lângă întreținere și inspecție, se poate efectua o curățare generală a cadrului și a tapițeriei.

NU lăsați scaunul cu roțile umed sau murdar de praf sau noroi. Cadrul trebuie curățat în mod regulat.

Utilizați o cârpă curată și moale pentru a șterge suprafața scaunului cu roțile electric.

5. Declarație de protecție a mediului:



Dacă într-o zi descoperiți că produsul dvs. trebuie înlocuit sau nu mai funcționează pentru dvs., luați în considerare protejarea mediului:

- 1) Nu aruncați produsul împreună cu restul deșeurilor publice (acesta este și semnificația semnului de reciclare afișat).
- 2) Contactați autoritățile publice și acestea vă vor informa cu privire la centrele de reciclare în care trebuie aruncat produsul dumneavoastră.
- 3) Eliminarea corectă a produsului contribuie la protecția mediului, precum și la reciclarea componentelor produsului.
- 4) Produsele electrice datorate materialelor lor de construcție, dacă nu sunt eliminate corect, pot duce la pericole pentru mediu și pentru sănătate.

6. Raportarea incidentelor:

Orice incident grav care are loc în legătură cu utilizarea dispozitivului trebuie raportat producătorului și unei autorități competente din statul membru în care își are reședința utilizatorul și/sau pacientul.

7. Declarație de conformitate:

Suntem singurii responsabili pentru a declara că Dispozitivele Medicale menționate în această declarație sunt de Clasa de Risc Scăzut (Clasa I) și respectă cerințele Regulamentului European 745/2017 și, după caz, standardele și legislația la care se face referire.

8. Condiții de garanție:

Produsul este garantat pe o perioadă de doi (2) ani garanție pe cadru și șase (6) luni pe baterie, de la data achiziției.

Garanția se aplică defectelor din fabrică și NU acoperă daunele rezultate din utilizare greșită, întreținere defectuoasă, modificare, suprautilizare sau nerespectare a instrucțiunilor de utilizare ale produsului. De asemenea, NU acoperă piesele care se pot uza în timpul utilizării sau în timp, cum ar fi tapițeria, roțile, anvelopa pentru roți, centura de siguranță, suporturile pentru picioare sau frâne.

Daunele sau defecte cauzate de: dezastre naturale, întreținere sau reparații neautorizate, probleme de alimentare (unde este cazul) și transportatorii nu sunt acoperite de garanție.

Niciun service sau piesă de schimb nu este acoperit dacă nu a fost inspectat de un departament de service autorizat sau de producătorul produsului. Costurile de transport pentru mărfurile în garanție sunt plătite de clientul utilizator sau de dealer.

Atunci când utilizatorul sau furnizorul aplică la cererea de garanție, furnizați o dovadă validă de cumpărare și formularul de garanție completat, cu o fotografie a numărului de serie al produsului și o fotografie sau un videoclip cu problema care a apărut. În cazul în care utilizatorul nu poate furniza documentele de mai sus, dacă putem confirma că produsul sau piesa se află încă în perioada de garanție, este posibil să putem onora cererea utilizatorului de acoperire în garanție, dar nu suntem obligați să facem acest lucru.

Formular de garanție

DETALII CUMPARATOR:			
NUMELE COMPLET:			
TELEFON:			
DATA CUMPĂRĂRII:		Numărul facturii:	
NUMĂR DE SERIE:			
LOT:			
DETALII DEALER:			
NUMELE COMPLET:			
ADRESA:			
TELEFON:			
SEMNĂTURA ȘI SEMNĂTURA DEALERULUI			



MOBIAC S.A
ΚΑΘΙΑΝΑ ΑΚΡΩΤΗΡΙΟΥ, ΧΑΝΙΑ - ΚΡΗΤΗ
KATHIANA AKROTIRIOU CHANIA - CRETE
T: +30 28210 63222 | WEB: www.mobiakcare.com



9. Exonerare de responsabilitate:

Conținutul manualului produsului este proprietatea intelectuală a MOBIAK SA (denumită în continuare „Compania”), iar drepturile de autor sunt rezervate de către Companie. Fără acordul scris al Companiei, nimeni nu poate copia, exporta sau traduce manualul sau orice conținut inclus sub orice formă în alte limbi fără acordul scris al Companiei. Compania alcătuiește cu atenție manualul produsului cu simțul responsabilității față de utilizatori, dar nu garantează integralitatea sau corectitudinea conținutului acestuia. Manualul produsului, ca document pur tehnic, nu include conținut implicit sau conținut cu referire oblică la terți. Compania nu își asumă nicio responsabilitate pentru eventualele erori tipografice care pot cauza ambiguități. În cazul pierderii directe sau indirecte a informațiilor sau al întreruperii activității din cauza manualului produsului sau a informațiilor despre produs conținute în acesta, Compania nu va fi răspunzătoare.

La utilizarea tuturor produselor MOBIAK SA, utilizatorii trebuie să respecte cu strictețe manualul produsului și instrucțiunile de utilizare disponibile pe site-ul oficial al Companiei (www.mobiakcare.com) pentru manipularea echipamentului și să nu încalce niciun avertisment marcat în manualul produsului atunci când utilizează echipamentul. În caz de vătămare a utilizatorilor sau a altor persoane, sau daune materiale cauzate de manipularea echipamentului fără respectarea instrucțiunilor de utilizare sau prin încălcarea avertismentelor marcate în manualul produsului, persoanele în cauză își asumă răspunderile legale respective.

Pe măsură ce Compania continuă să își îmbunătățească și să actualizeze produsele, este esențial să vă conectați în mod regulat la site-ul său oficial pentru a consulta cele mai actualizate instrucțiuni și condiții de utilizare sau să contactați distribuitorul pentru cel mai recent manual de utilizare. Compania își rezervă dreptul de a revizui manualul produsului fără notificare.

Compania își rezervă dreptul de interpretare finală.



MOBIAK S.A

ΚΑΘΙΑΝΑ ΑΚΡΟΤΗΡΙΟΥ, ΧΑΝΙΑ - ΚΡΗΤΗ
KATHIANA AKROTIRIOU CHANIA - CRETE

T: +30 28210 63222 | WEB: www.mobiakcare.com



Interpretarea simbolurilor găsite pe etichetă, cutie sau în instrucțiunile de utilizare ale produsului Descrierea simbolurilor care au fost tipărite pe etichetă, cutie principală și/sau manual de utilizare



Dispozitiv medical.
Dispozitiv medical.



Marca de conformitate CE.
Marcaj CE.



Producător.
Producător.



Data producției.
Data producției.



Cod produs.
Numărul produsului.



Citiți instrucțiunile de utilizare.
Citiți instrucțiunile de utilizare.



Număr de serie.
Număr de serie.



Nu utilizați dacă cutia este deteriorată. Nu utilizați dacă pachetul este deteriorat.



Numărul lotului.
Numărul lotului.

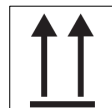

Pune cu mine de data asta.
Drept Sus.



Unic cod de identificare produs.
Dispozitiv unic
Identificare.



Țineți departe de soare.

A se păstra departe de lumina soarelui.



Păstrați uscat.
Păstrați uscat.



Înălțime de stivuire 3 cutii.
Înălțimea de stivuire.



Manipulați cu grijă.
Manipulați cu grijă.



Fragilitate.
Fragil.



Utilizați numai pentru Spațiul interior.
Numai în ușă.



Eliminare electrică Componente.
Deșeurile electrice și
Echipamente electronice
Directivă.