

STEELMAN EKO

04-019

UNIVERSALUS NEĮGALIOJO VEŽIMĖLIS
UNIVERSĀLAIS RATAŅKRĒSLS
RATASTOOL
MANUAL WHEELCHAIR
ИНВАЛИДНАЯ КОЛЯСКА
MECHANICKÝ INVALIDNÍ VOZÍK
SCAUN CU ROTILE ACŢIONAT MANUAL
РЪЧНА ИНВАЛИДНА КОЛИЧКА

Naudojimo ir priežiūros instrukcija | Lietošanas un kopšanas instrukcija | Kasutusjuhend | User manual
Руководство по эксплуатации | Návod k použití | Manual de utilizare | Ръководство на потребител



Prieš naudodami atidžiai perskaitykite naudojimo ir priežiūros instrukciją!
Pirms lietojiet, lūdzu izlasiet uzmanīgi lietošanas un kopšanas instrukciju!
Järgige kasutusjuhendid! Palun lugega antud juhend enne kasutamist tähelepanelikult läbi ja hoiustage hilisemaks asutamiseks!

Observe instructions for use! Please read these instructions carefully before use and keep it for later reference!

Прежде чем использовать внимательно прочтите инструкцию!

Dodržujte instrukce pro použití! Prosím čtěte pozorně instrukce před použitím a uchovejte pro další použití!

Respectați instrucțiunile de utilizare! Citiți cu atenție aceste instrucțiuni înainte de utilizare și păstrați-le pentru a le putea consulta ulterior!

Спазвайте инструкциите за употреба! Прочетете внимателно настоящите инструкции преди употреба на количката и ги запазете за бъдеща справка!

LT

PRATARMĖ

Gerbiamas Kliente, nuoširdžiai dėkojame įsigijus Kid-Man vežimėlį. Kiekvienas vežimėlis, prieš palikdamas gamyklą patikrinamas, todėl Jus pasiekia tik kokybiškas gaminy.

PASKIRTIS IR SAVYBĖS

Skirta naudoti asmenims, turintiems laikinų ar ilgalaikių mobilumo problemų. Vežimėlį galima naudoti tiek patalpoje, tiek ir lauke.

INSTRUKCIJOJE NAUDOJAMI SIMBOLIAI



Dėmesio! Šiuo ženklu pažymėtos vietos instrukcijoje, kuriose ypatingas dėmesys skiriamas Jūsų saugumui. Prašome įdėmiai perskaityti rekomendacijas saugumui.

PAKUOTĖS TURINYS

1. 1 x suglaustas vežimėlis
2. 1 x pora pakojų
3. 1 x naudojimo instrukcija
4. 1 x reguliavimo įrankių rinkinys
5. 1 x nugaros atrama
6. 1 x blauzdas prilaikantis dirželis

1

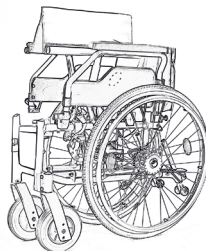

3



6



4



2

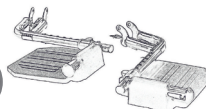

5



BENDROS PASTABOS

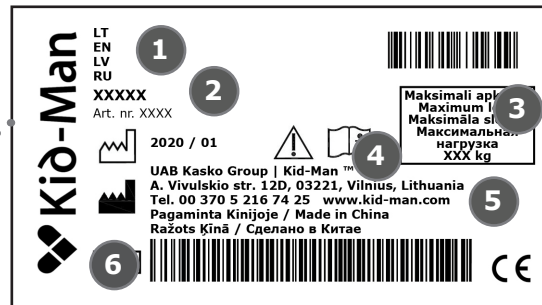

1. Pavadinimas
2. Modelis
3. Maksimali apkrova
4. Gamintojas
5. Kontaktiniai duomenys
6. Serijos numeris

KOMPLEKTUOJANČIOS DALYS

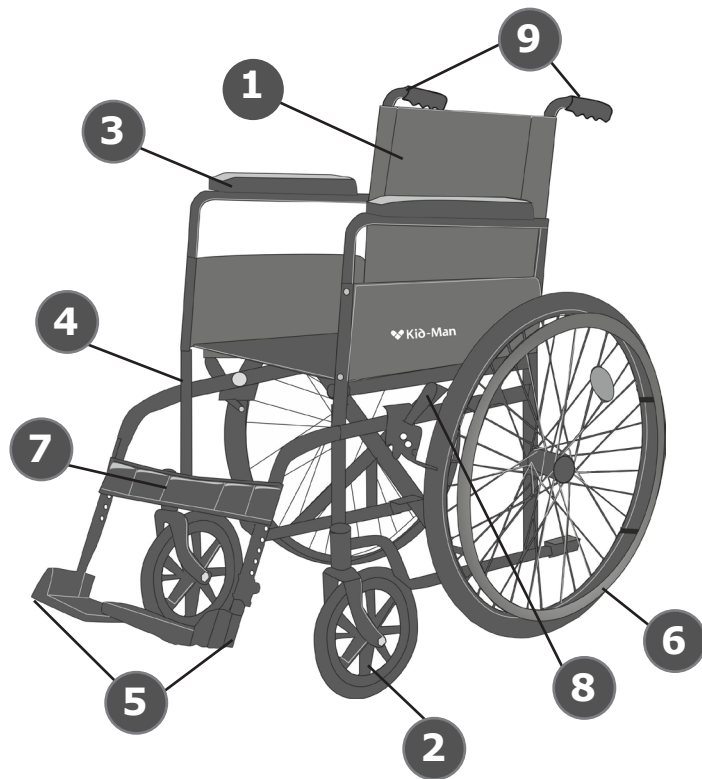

1. Nugaros atrama
2. Priekinis ratukas
3. Porankis
4. Pakojų fiksavimo mechanizmas
5. Pakojai
6. Galinis ratas su varymo lanku
7. Blauzdas palaikantis dirželis
8. Stabdžio svirtis
9. Stūmimo rankenos



Įspėjimas! Dėl nuolatinio produkto tobulinimo, Jūsų įsigyto vežimėlio komplektacija gali šiek tiek skirtis nuo naudojimo instrukcijoje aprašytos vežimėlio komplektacijos.

VEŽIMĖLIO SUSKLEIDIMAS

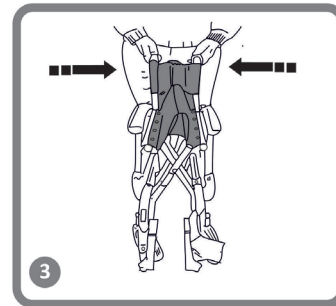
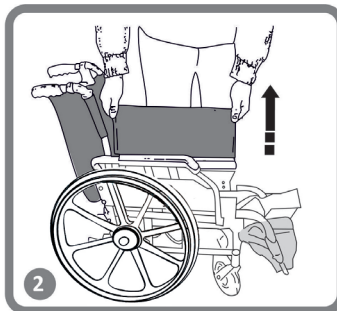
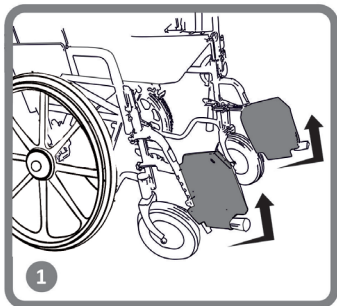

Norėdami suskleisti vežimėlį patogiam transportavimui ar sandėliavimui, nuimkite kojų atramas arba palenkite pėdų plokšteles į viršų. Atlikus minėtus veiksmus, vežimėlis lengvai suglaudžiamas.

SURINKIMAS

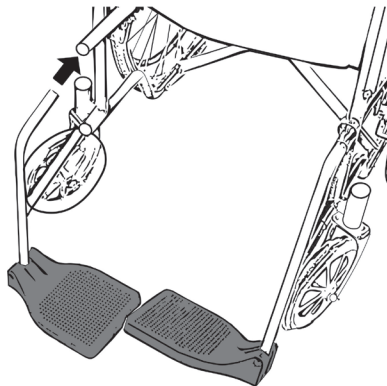

Įspėjimas! Prieš kiekvieną naudojimą įsitikinkite, kad pakojai tinkamai instaliuoti.

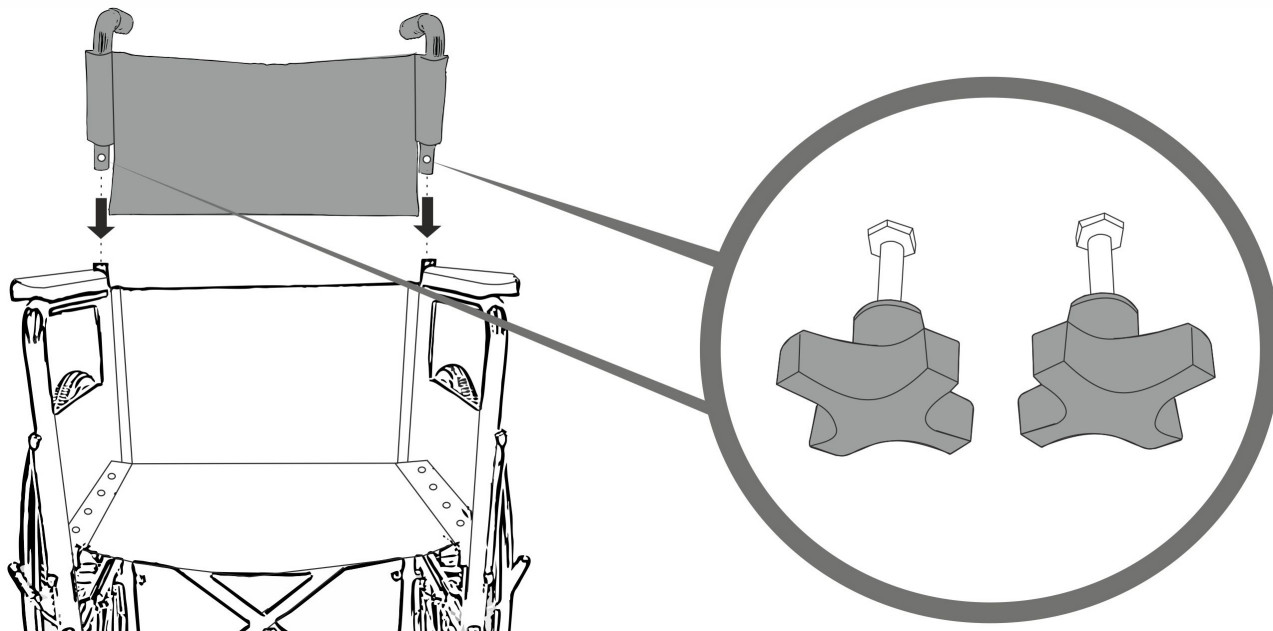

NAUDOJIMAS

Tinkamam ir saugiam vežimėlio naudojimui, rekomenduojame naudotis šiomis instrukcijomis. Vežimėlis buvo suprojektuotas užtikrinti stabilumą. Kiekvienas vežimėlio judesys yra veikiamas gravitacijos, todėl yra būtina užtikrinti, kad vežimėlis neapvirštų. Didesniam saugumui užtikrinti, naudokite saugos diržus.

DAIKTŲ SIEKIMAS SĖDINT VEŽIMĖLYJE

Siekiant daiktų, tik rankos gali išeiti iš vežimėlio ribų. Kūnas ir galva turi likti vežimėlyje tam, kad vežimėlis neapvirštų. (Pav. Nr. 3)

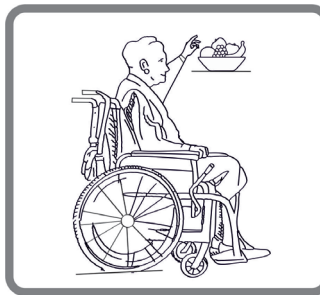

Pav. Nr. 3

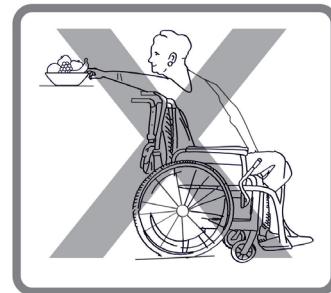

PERSIKĖLIMAS ANT ŠALIGATVIO

Rekomenduojame persikeliant ant šaligatvio turėti asistentą, kuris padės atlikti šį veiksma. Pirma, padėjėjui atsistojus prie stūmimo rankenų, vežimėlį pristumti prie šaligatvio krašto. Kilstelėjus, užkelkite priekinius ratus ant šaligatvio. Pastumkite vežimėlį ir užkelkite galinius ratus. (Pav. Nr. 4)

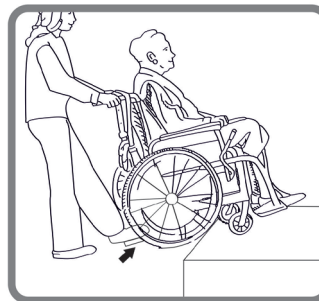

Pav. Nr. 4

PERSIKĖLIMAS

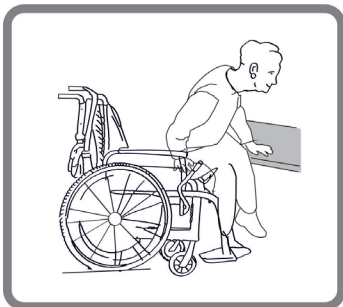

Pav. Nr.5

Jei esate pakankamai stiprus, persikelti galite savarankiškai. Pirmą, pristumkite vežimėlį kuo arčiau vietos, į kurią ketinate persėsti. Užfiksukite stovėjimo stabdžius ir pasirėmę į sėdimą vietą, lėtai perkelti savo kūną. (Pav. Nr. 5) Jei nėra pakankamos atramos persikėlimui, naudokite persikėlimo lentą. Jei esate pakankamai stiprus, kad atsistotumėte, tai persikelti galite tokiu būdu. Jei turite judėjimo problemų, persikeldami paprašykite pagalbos iš artimųjų. Persikeldami, niekada neatsistokite ant pakuojų.

LAIPTAI

Norint užkilti laiptais, patariame turėti du pagalbininkus, vieną vežimėlio priekyje, kitą gale. Priekyje esantis žmogus paverčia vežimėlį atgal, tačiau išlaiko balansą. Kilstelėjęs, žengia pirmą žingsnį. Gale esantis žmogus atkartoja pirmojo veiksmus, taip pat išlaikydamas balansą, kad sėdintysis neiškristų. Abu pagalbininkai nepaleidžia vežimėlio tol, kol vežimėlis abiem ratais nėra pastatytas ant lygaus paviršiaus. Tie patys veiksmai yra kartojami, norint nusileisti laiptais žemyn. (Pav. Nr. 6)



Pav. Nr. 6

VAŽIAVIMAS ĮKALNE/NUOKALNE

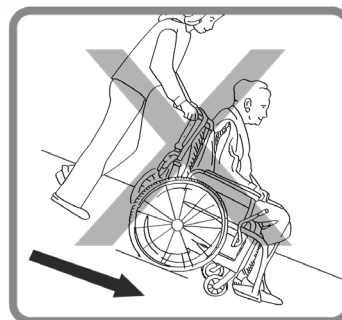
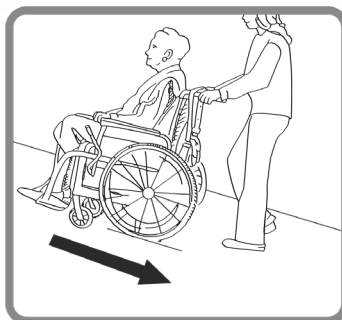
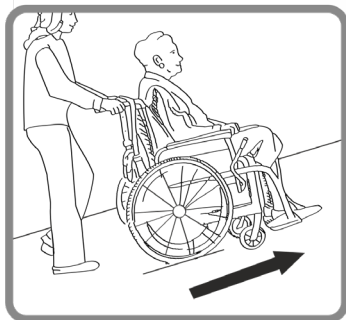

SAUGUMAS



- Pasirinkite saugų greitį važiuodami nuolydžiu. Venkite važiuoti vežimėliu stačiais šlaitais. Nesinaudokite keltuvais. Nevažiuokite atbulomis nuo kalno.
- Vėžimėlis skirtas tik vieno asmens naudojimui.
- Laikykite kojas ant kojų atramų, kuomet važiuojate. Nestovėkite ant kojų atramų. Vežimėlyje sėdėkite tiesiai, laikykite pusiausvyrą. Rekomenduojama, kad kūno svorio centras nepasislinktų nuo vežimėlio sėdimosios dalies.
- Rekomenduojame pasitarti su savo gydančiu specialistu, kaip persikelti iš/į vėžimėlį. Stovėjimo stabdys privalo būti įjungtas sėdantis į vėžimėlį ar keliantis iš jo. Vėžimėlio stovėjimo stabdys nepritaikytas vėžimėlio greičio mažinimui, jį galima įjungti tik vežimėliui visiškai sustojus.
- Būkite atidūs naudodamiesi vežimėliu, saugokitės buityje esančių kliūčių, tokių kaip: siauros durys, laipteliai, namų apyvokos daiktai, vaikų žaislai ir kt. Nesiekite daiktų, esančių toliau, nei siekia Jūsų ranka.



- **Įspėjimas!** Nekelkite vežimėlio laikydami už nuimamų dalių. Tokie veiksmai gali sužaloti vartotoją arba sugadinti vežimėlį.



- **Įspėjimas!** Draudžiama važiuoti apledėjusia įkalne ar nuokalne



- **Įspėjimas!** Draudžiama važiuoti per smulkias kliūtis ir kelio nelygumus. Draudimo nepaisymas gali sukelti vartotojo kūno sužalojimą ar sugadinti vežimėlį.



- **Įspėjimas!** Draudžiama palikti vežimėlį įkalnėje ar nuokalnėje ar bet kurioje kitoje vietoje, kur jis trukdytų praeiviams ar keltų jiems grėsmę.



- **Įspėjimas!** Draudžiama stabdyti vežimėlį leidžiantis nuokalne. Toks stabdymas gali baigtis vežimėlio virtimu ir kūno sužalojimu.



- **Įspėjimas!** Vežimėlio remontas, valymas ar reguliavimas turėtų būti atliekami asmeniui nesėdint vežimėlyje.



- **Įspėjimas!** Draudžiama vežimėliu naudotis asmenims, sveriantiems daugiau, nei nurodyta naudojimo instrukcijoje.



- **Įspėjimas!** Nepalikite vežimėlio prie karščio šaltinio. Didesnė nei +40°C gali įkaitinti vežimėlio dalis, kurios gali nudeginti.

JUDĖJIMAS

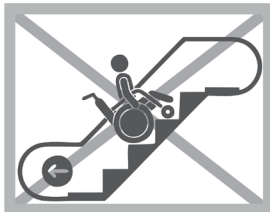

- Vėžimėlis pritaikytas asmenims savarankiškai judėti sukant metalinius varymo lankus, esančius šalia galinių ratų. Be to, esant reikalui, vėžimėlis gali būti varomas palydovo, naudojantis stūmimo rankenomis, sumontuotomis virš nugaros atramos. Draudžiama naudotis vėžimėliu tose vietose, kuriose gali būti sunku greitai ir patogiai sustabdyti vėžimėlį. Nerekomenduojama naudoti vėžimėlio eskalatoriuose.

STABDŽIAI

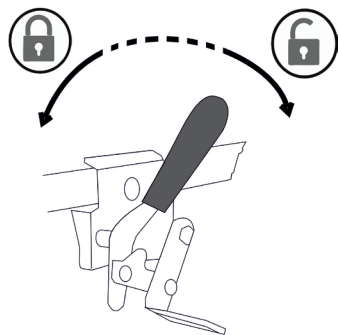
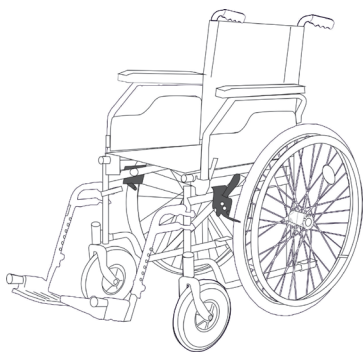

- Vežimėlis komplektuojamas su stovėjimo stabdžiais, sumontuotais abejuose vežimėlio pusėse virš galinių ratų. Stovėjimo stabdžiai įjungiami ar išjungiami naudojantis specialia rankenėle sumontuota abejuose vežimėlio pusėse. Norėdami įjungti stovėjimo stabdį, stumkite rankenėlę nuo savęs. Norėdami išjungti stovėjimo stabdį ir judėti, rankenėlę palenkite į savo pusę.



Kaskart prieš naudodamiesi vežimėliu, patikrinkite stovėjimo stabdžius.

PRIEŽIŪRA

- Vežimėlis turi būti laikomas sausoje aplinkoje, vengiant tiesioginių saulės spindulių. Saugoti nuo dulkių apklojant arba periodiškai valant. Būtinai reguliarius valymas buitines paskirties valikliais ir šiltu vandeniu. Draudžiama naudoti agresyvius valiklius, kurie gali pažeisti paviršių.
- Vežimėlis turi būti reguliariai tikrinamas, taip užtikrinant naudotojo saugumą ir patogumą. Nusidėvėjusios vežimėlio dalys, kurios nebetinkamos ar nesaugios naudoti (sėdynės ir nugaros atramos, ratai), privalo būti pakeistos naujomis.

ATSARGINĖS DALYS

- Tik gamintojo originalios dalys gali būti naudojamos atliekant vežimėlio remontą. Norėdami gauti originalią dalį, pateikite lipduke nurodytą vežimėlio tipą ir serijos numerį, prekybos vietoje ar susisiekiate tiesiogiai su gamintoju. Gamintojas bei pardavėjas neatsako už žalą, patirtą naudojant ne originalias atsargines dalis ar atliekant remonto darbus neautorizuotoje vietoje.

LV**IEVADS**

- Cienījamais Klients, sirsnīgi pateicamies par Kid-Man ratiņkrēsla iegādāšanos. Katrs ratiņkrēsls tiek pārbaudīts, tāpēc Jūs sasniegs tikai kvalitatīvie ražojumi.

PIELIETOJUMS

- Ratiņkrēsls tiek paredzēts personām, kam ir pagaidu vai ilgtermiņa kustību traucējumi. Ratiņkrēsls ir piemērots lietot gan telpās, gan laukā.

IZMANTOTIE SIMBOLI

- **Uzmanību!** Šī zīme tiek izmantota sakarā ar svarīgiem momentiem, kas attiecas uz jūsu drošību! Lūdzu apskatīt ekspluatācijas instrukciju.

IESAIŅŪJUMA SATURS

1. 1 x ratiņkrēsls saliktajā stāvoklī
2. 1 x kāju balsti, 1 pāris
3. 1 x instrukcija
4. 1 x instrumenti regulēšanai
5. 1 x muguras atbalsts
6. 1 x apakšstilbu siksna

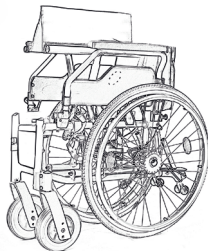
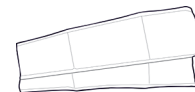
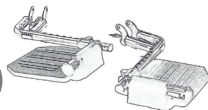
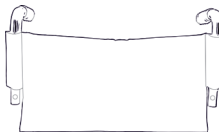
1**3****6****2****4****5**

VISPĀRĒJĀS PIEZĪMES

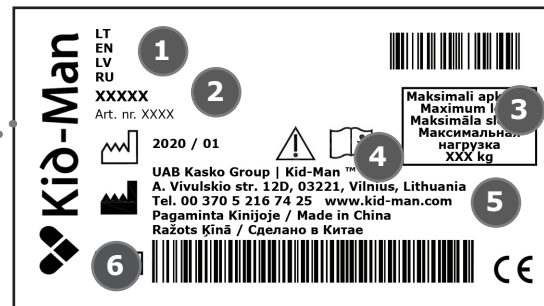

1. Nosaukums
2. Modelis
3. Maksimālā slodze
4. Ražotājs
5. Kontakti
6. Sērijas numurs

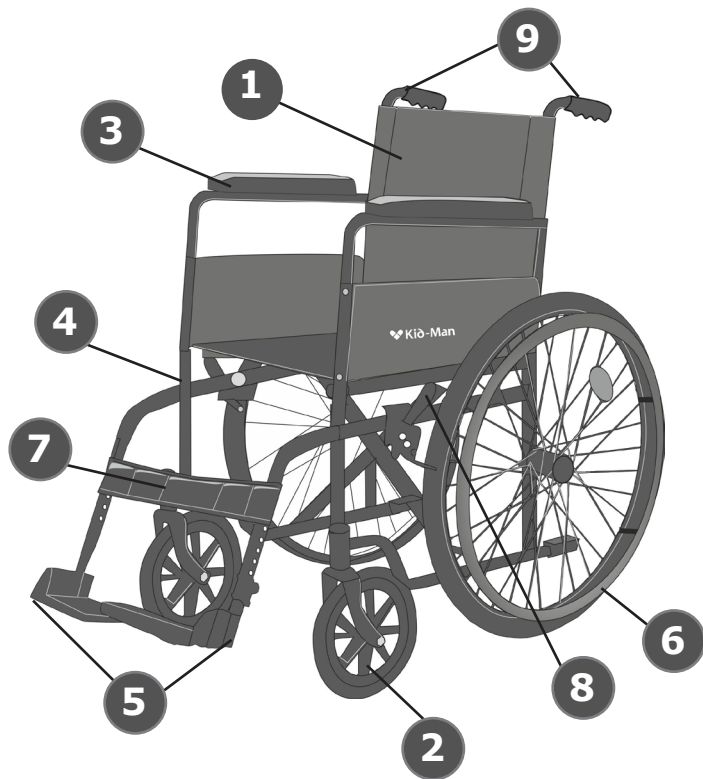
KOMPLEKTĀCIJAS DAĻAS

1. Muguras atbalsts
2. Priekšējais ritenis
3. Rokturis
4. Kāju atbalsta fiksēšanas mehānisms
5. Kāju atbalsti
6. Aizmugurējais ritenis
7. Apakšstilbu sikсна
8. Bremzes svira
9. Stumjamie rokturi



• **Uzmanību!** Pastāvīgās produkta pilnveidošanas dēļ, jūsu ratiņkrēsla, komplektācijas daļas var atšķirties nolietošanas instrukcijā attēlotām komplektācijas daļām.

RATIŅKRĒSLA SALOCĪŠANA

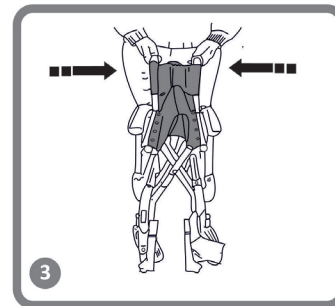
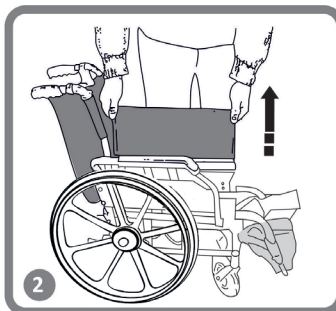
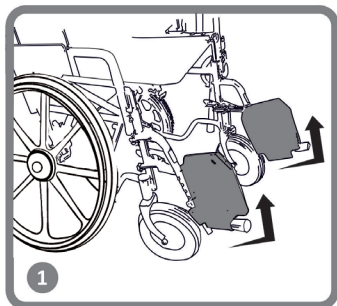

- Ja vēlaties salocīt ratiņkrēslu, lai varētu ērti transportēt vai uzglābāt, noņemiet kāju atbalstus jeb palieciet pēdu plāksnītes augšā.

SALIKŠANA

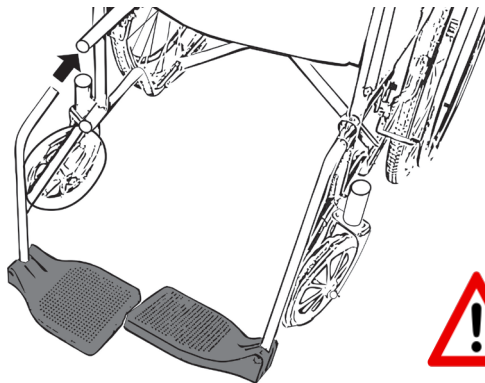

Uzmanību! Pirms katras lietošanas pārliedzinājieties, vai kāju atbalsti ir pareizi ielikti.

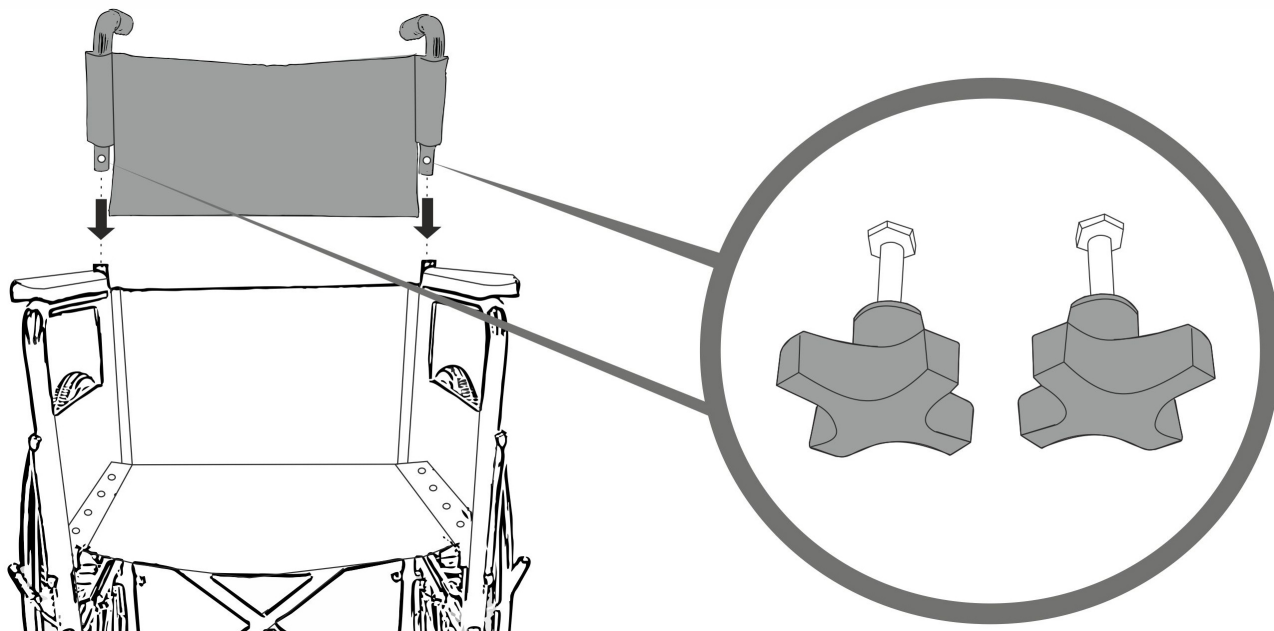

LIETOŠANA

Lai lietošana būtu pareiza un droša, lietojot ratiņkrēslu, iesakām ievērot drošības noteikumus. Šis ratiņkrēsls ir izstrādāts, lai nodrošinātu stabilitāti, atrodoties sēdus stāvoklī. Ikvienu kustību ratiņkrēslā ietekmē smaguma punktu, kas var izraisīt ratiņkrēsla apgāšanos. Lai palielinātu drošību, jūs varat izmantot drošības jostu.

PRIEKŠMETA AIZSNIEGŠANA NO RATIŅKRĒSLA – SĒDUS STĀVOKLĪ

Tikai rokas var būt izstieptas pāri ratiņkrēsla sēdeklim. Ķermenim un galvai ir jāatrodas sēdekļa ietvaros.

Jums ir jāatbalstās uz kaut ko un jānoliecas, lai aizsniegtu jūsu priekšā esošo priekšmetu. Pareizai riteņu izlīdzināšanai ir būtiska nozīme jūsu drošībai.

Novietojiet ratiņkrēslu pēc iespējas tuvāk vēlamajam priekšmetam, lai jūs viegli varētu to aizsniegt, izstiepjot savas rokas, vienlaikus saglabājot normālu sēdus stāvokli. Jūs nedrīkstat liekties atpakaļ, jo ratiņkrēsls var apgāzties. (Att. Nr. 3)

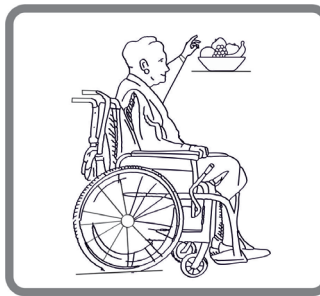

3.

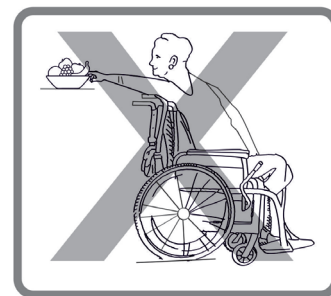

UZBRAUKŠANA UZ IETVES

Iesakām izmantot palīgu, lai uzbrauktu uz ietves. Vispirms pavadošā persona novieto ratiņkrēslu tieši pretī ietves malai. Tad atliec ratiņkrēslu atpakaļ, līdz stūrējamie riteņi skar ietves malu. Visbeidzot, stumj ratiņkrēslu tieši uz priekšu, līdz aizmugurējie riteņi skar apmali, un tad atkal pastumj ratiņkrēslu, līdz aizmugurējie riteņi šķērso ietves malu. (Att. Nr. 4)

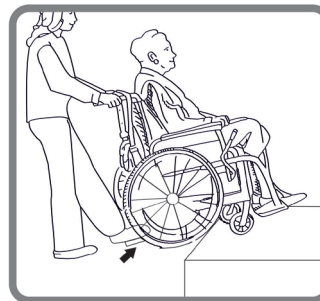

4.

PĀRSĒŠANĀS

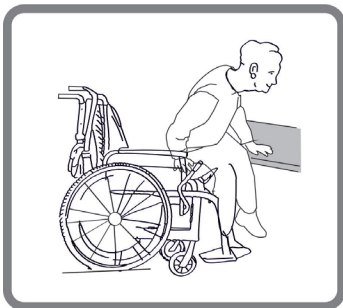

.5

Ja jums ir pietiekami daudz spēka, pārsēšanos varat veikt vienatnē. Vispirms novietojiet ratiņkrēslu pēc iespējas tuvāk vietai, uz kuru vēlaties pārsēties, līdz ar to stūrējamie riteņi ir pavērsti uz priekšu. Ieslēdziet fiksēšanas bremzi un pārvietojiet savu ķermeni vajadzīgās vietas virzienā. Ja pārvietojoties jums apakšā nav nekāda atbalsta, ja iespējams, izmantojiet dēli. Salociet uz augšu kāju balstus un atlieciet tos malā, lai atbrīvotu vietu. Nolieciet ķermeni uz priekšu, vienlaikus balstoties uz abiem roku balstiem, un piecelieties. Tad pārvietojiet ķermeni uz vietu, kur vēlaties sēdēt, sadalot savu svaru uz rokām un plaukstām

Ja jūs pats/-i spējāt piecelties un stāvēt, jūs varat mainīt sēdvietas, noliecoties uz priekšu. Ja jums ar šo kustību ir problēmas, iesakām lūgt pavadošās personas palīdzību, lai nodrošinātu vieglu un drošu pārsēšanos. Vispirms ieslēdziet abas bremzes un pārliecinieties, ka abi stūrējamie riteņi ir pavērsti uz priekšu. Atcerieties, ka jūs nedrīkstat atbalstīties uz bremzēm.

Stingri satveriet roku balsta rokturi un atbalstieties uz rokām, lai būtu viegli piecelties (pirms tam pārliecinieties, ka roku balsts ir droši nostiprināts savā vietā). Palīgs var jums palīdzēt pabeigt pārsēšanos. Novietojiet sevi cik vien tuvu iespējams vajadzīgajai vietai. Mainot stāvokli, sēdiet pēc iespējas tālu atpakaļ, lai nesalauztu skrūves un nesabojātu sēdekļa spilvenus, kā arī lai novērstu ratiņkrēsla apgāšanos. Ieslēdziet abas bremzes; šīs bremzes nekādā gadījumā nedrīkst izmantot ka atbalstu, lai pārsētos. Nekad neatbalstieties uz kāju balstiem, sēžot vai ceļoties augšā.

KĀPNES

Iesakām izmantot divu cilvēku palīdzību, no kuriem vienam jāatrodas ratiņkrēsla priekšpusē, bet otram aizmugurē, jo kāpņu pārvarēšana ir sarežģītāka un bīstamāka. Cilvēks, kurš atrodas ratiņkrēsla aizmugurē, atliec ratiņkrēslu atpakaļ, līdz tas atrodas līdzsvarā. Tad stumj ratiņkrēslu pret pirmo pakāpienu, stingri satverot rokturi, lai sagatavotos pacelt ratiņkrēslu. Cilvēks, kurš atrodas ratiņkrēsla priekšpusē, satver rāmja malas ratiņkrēsla priekšpusē un paceļ ratiņkrēslu pāri pakāpienam, kamēr otrs palīgs uzkāpj uz nākamā pakāpiena, atkārtojot sākotnējās darbības. Nenolaidiet ratiņkrēslu, kamēr neesat pārvarējis ratiņkrēsla priekšpusē esošā cilvēka pēdējo pakāpienu. Ratiņkrēsla nešana lejā pa kāpnēm notiek tieši tāpat, kā iepriekš aprakstīts, tikai apgrieztā secībā. (Att. Nr. 6)

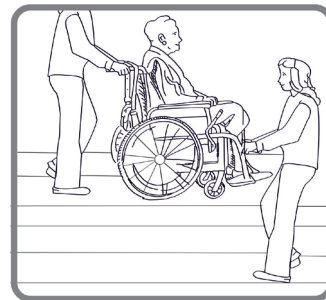

Pav. Nr. 6

PACEĻOT / NOLAIŽOTIES NO RAMPAS

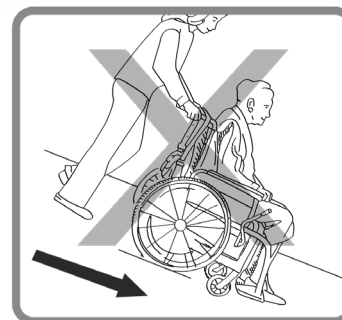
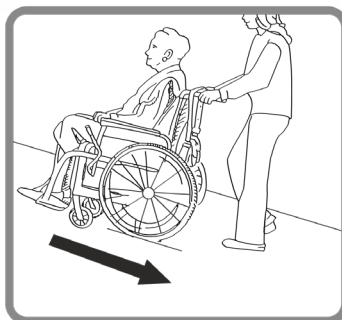

DROŠĪBA



- Izvelaties drošu ātrumu braucot pa slīpumu. Izvairaties no braukšanas pa stāvām nogāzēm. Nelietojiet funikulierus. Nebrauciet atmuģuriski.
- Ratiņkrēsls ir paredzēts tikai vienai personai.
- Braucot kājas turiet uz kāju atbalsta. Nestāviet uz kāju atbalsta. Sēdiet taisni ratiņkrēslā, saglabājiet līdzsvaru. Ieteicams saglabāt ķermeņa svara centru uz sēdekļa.
- Ieteicams apspriesties ar ārstējošo ārstu, kā ērtāk apsēsties ratiņkrēslā vai izkāpt no tā. Stāvbremzēm jābūt ieslēgtām gan apsēdoties ratiņkrēslā, gan izkāpot no tā. Ratiņkrēsla stāvbremzes nav paredzētas ātruma mazināšanai, tās var ieslēgt tikai tad, kad ratiņkrēsls ir pilnīgi apstājusies.
- Esiet uzmanīgi lietojot ratiņkrēslu, izvairaties no šķēršļiem: šaurām durvīm, kāpnēm, sadzīves lietām, bērnu rotaļlietām. Nesniedziet lietas, ko nevarat sasniegt ar roku.



• **Uzmanību!** Neceliet ratiņkrēslu turot to uz noņemamām detaļām. Pretējā gadījumā iespējams savainot lietotāju vai sabojāt ratiņkrēslu.



• **Uzmanību!** Aizliegts braukt pa apledojošo nogāzi vai nokalni.



• **Uzmanību!** Aizliegts braukt pāri šķēršļiem un ceļa negludumiem. Pretējā gadījumā iespējams lietotājs var savainoties vai sabojāt ratiņkrēslu.



• **Uzmanību!** Aizliegts atstāt ratiņkrēslu nogāzē vai nokalnē, vai jebkurā citā vietā, kur tas varētu traucēt garāmgājējiem vai radītu tiem draudus.



• **Uzmanību!** Aizliegts bremzēt braucot lejup pa nogāzi. Pretējā gadījumā iespējams lietotājs var savainoties vai sabojāt ratiņkrēslu.



- **Uzmanību!** Ratiņkrēsla remontam, tīrīšanai vai regulēšanai jātiek veiktai lietotājam neesot ratiņkrēslā.



- **Uzmanību!** Aizliegts ratiņkrēslu lietot personām, kas sver vairāk nekā norādīts lietošanas instrukcijā.



- Ratiņkrēsls nedrīkst ilgstoši atrasties temperatūrā, kas pārsniedz +40°C. Pretējā gadījumā rāmis, kā arī sēdeklis, atzveltne un roku balsti var sakarst un radīt apdegumus.

PĀRVIETOŠANĀS

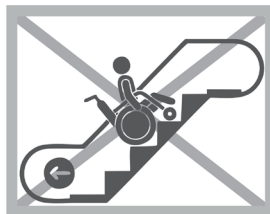

Ratiņkrēsls paredzēts patstāvīgai pārvietošanos griezot metāla lokus, kas atrodas pie aizmugurējiem riteņiem. Vajadzības gadījumā ratiņkrēslu var kontrolēt pavadītājs izmantojot stumjamos rokturus, kas atrodas virs muguras atbalsta. Aizliegts

lietot ratiņkrēslu vietās, kur apturēt ratiņkrēslu ir grūti un neērti. Neieteicams lietot ratiņkrēslu slīdošajās kāpnēs.

BREMZES

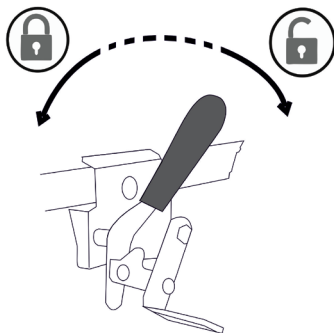
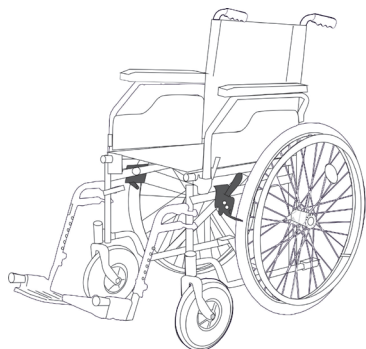

Ratiņkrēsls tiek komplektēts ar stāvbremzēm, kas atrodas abās ratiņkrēsla pusēs virs aizmugurējiem riteņiem. Ja vēlaties ieslēgt stāvbremzes, stumjiet rokturi no sevis. Ja vēlaties izslēgt stāvbremzes, stumjiet rokturi pie sevis.



Pirms lietojiet, pārbaudiet stāvbremzes.

UZKOPŠANA

• Ratiņkrēsls ir jāuzglabā sausā vietā, izvairoties no tiešiem saules stariem. Aizsargāt pret putekļiem un periodiski tīrīt. To var izdarīt ar putekļu vai mitru lupatiņu un maigu tīrīšanas līdzekli. Tīrīt regulāri, izmantojot neitrālu mazgāšanas līdzekli un siltu ūdeni. Lūdzu, pārbaudiet piemērotību tīrīšanas vai mazgāšanas līdzeklim pirms lietošanas. Neizmantojiet abrazīvus tīrīšanas līdzekļus, tas var neatgriezeniski sabojāt virsmu un anulēt garantiju.

REZERVES DAĻAS

• Veicot ratiņkrēsla remontu, var tikt izmantotas tikai oriģinālas ražotāja daļas. Je vēlaties saņemt oriģinālo daļu, iesniedziet liplentē norādīto ratiņkrēsla veidu un sērijas numuru tirdzniecības vietā jeb sazināties ar ražotāju. Ražotājs un izplatītājs neuzņemas atbildību par zaudējumiem, kas radās izmantojot neoriģinālas rezerves daļas vai veicot remontu neautorizētajā servisa centrā.

EE

EESSÕNA

• Täname, et olete usaldanud Kid-Man toodet. Iga toode on tehases kontrollitud ning välja saadetud veatus seisundis. Soovime teile palju edu ja loodame, et Kid-Man ratastool mõjutab positiivselt teie igapäevast elu.

NÄIDUSTUSED

• Mõeldud kasutamiseks ajutiste või püsivate liikumisraskustega inimestele. Sobib kasutamiseks nii sees kui väljas.

KASUTATUD SÜMBOLID



• **Tähelepanu!** Seda märki kasutatakse väga tähtsate osade puhul teie ohutuse tagamiseks. Palun vaadake kasutusjuhiseid.

PAKENDI SISU

1. 1 x kokkupandud ratastool
2. 1 x paar jalatugesid
3. 1 x kasutusjuhend
4. 1 x reguleerimisvahendite komplekt
5. 1 x seljatugi
6. 1 x sääre toetusrihm

1

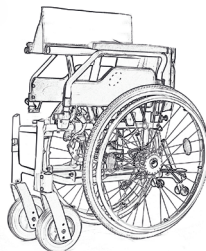

3



6



2

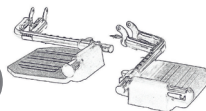

4



5



ÜLDISED MÄRKUSED

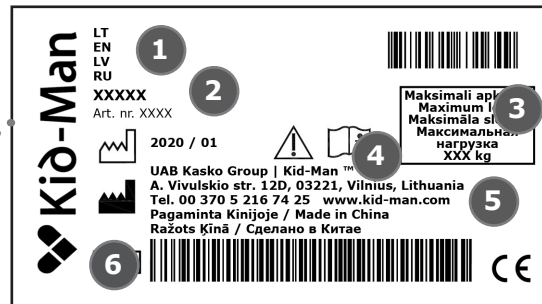



Kid-Man
 LT
 EN
 LV
 RU
 XXXXX
 Art. nr. XXXX
 2020 / 01
 UAB Kasko Group | Kid-Man™
 A. Vivulskio str. 12D, 03221, Vilnius, Lithuania
 Tel. 00 370 5 216 74 25 | www.kid-man.com
 Pagaminta Kinijoje / Made in China
 Работы в Китае / Сделано в Китае
 CE

1. Toote nimetus
 2. Mudel
 3. Maksimaalne koormus
 4. Tootja
 5. Kontaktid
 6. Seerianumber

1. Toote nimetus
2. Mudel
3. Maksimaalne koormus
4. Tootja
5. Kontaktid
6. Seerianumber

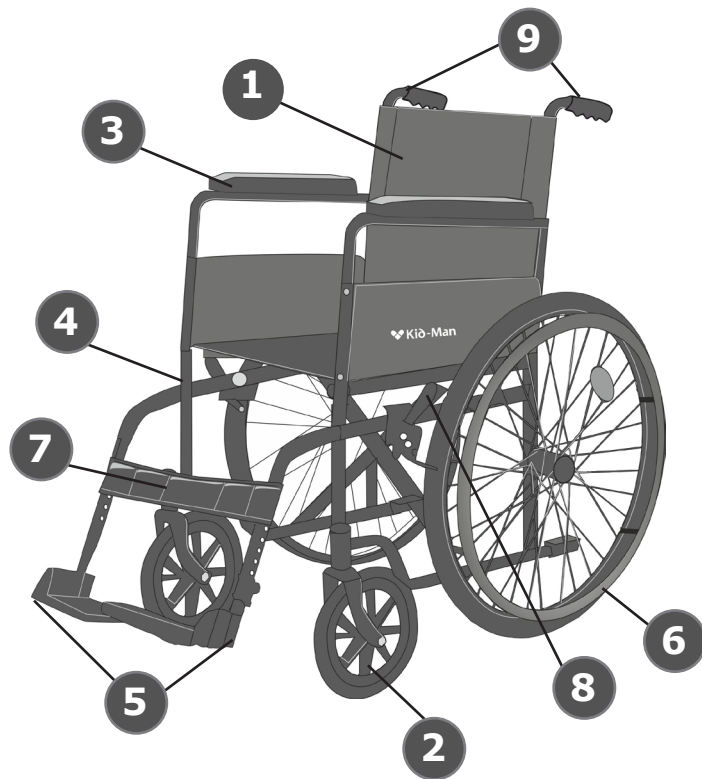
TOOLI KOOSTISOSAD



1. Seljatugi
2. Esiratas
3. Käetugi
4. Jalatõe fiksaator
5. Jalatugi
6. Tagumine iseliikuv ratas
7. Sääre toetusrihm
8. Pidurihoob
9. Tõukamiskäepidemed

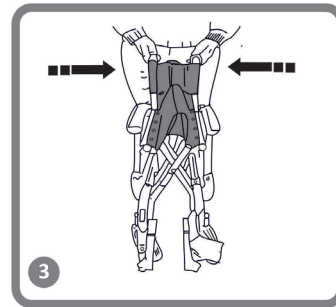
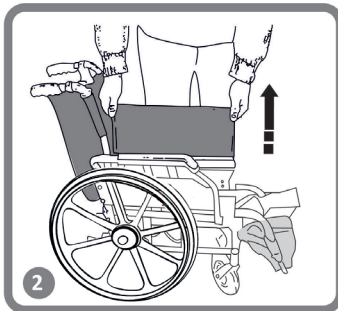
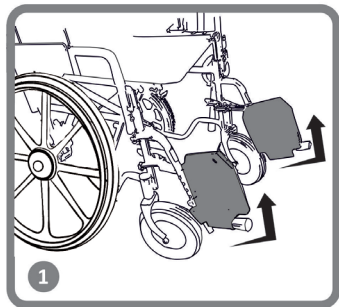

• **Hoiatus!** Ratastooli komplektus võib selles juhendis kirjeldatud ratastoolist pisut erineda, kuna tooli on pidevalt arendatud.

TOOLI KOKKUPANEK

Toolsi kokkupanekuks, võtke ära jalatoed (tõstke plaadid üles). Peale seda võib tooli kokku panna.

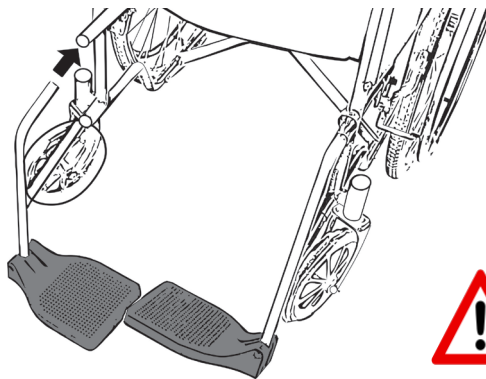
KOKKUPANEK

Tähelepanu! Enne kasutamist veenduge, et jalatoed oleks kindlalt ühendatud.

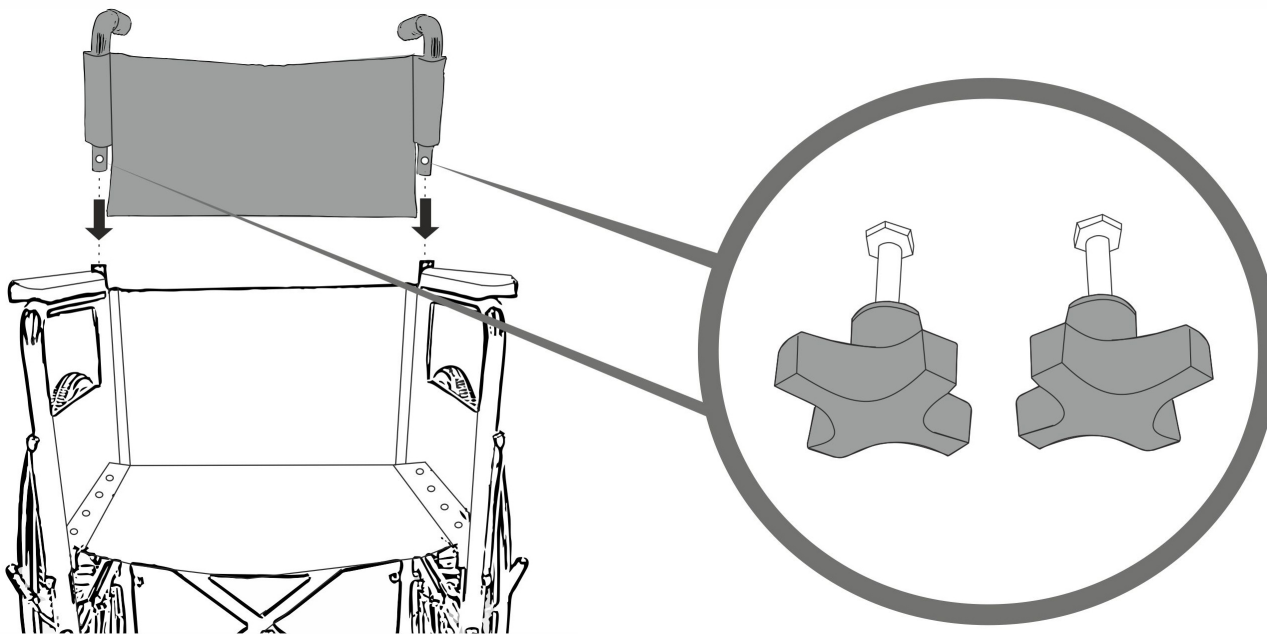

KASUTAMINE

Nõuetekohaseks ja ohutuks kasutamiseks soovitame ratastooli kasutamisel järgida ohutusjuhiseid. See ratastool on loodud stabiilsuse tagamiseks istudes. Iga liigutus ratastoolis mõjutab raskuspunkti, mis võib põhjustada ratastooli ümbermineku. Ohutuse suurendamiseks võite kasutada turvavööd.

RATASTOOLIST ESEME JÄRGI SIRUTAMINE

Ratastoolist võib välja sirutada ainult käed. Keha ja pea peaks jääma ratastooli istme piiridesse.

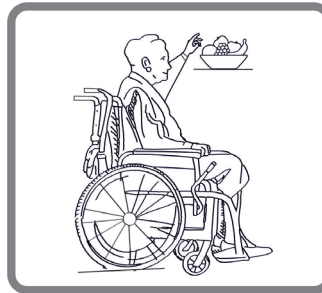

joon. 3

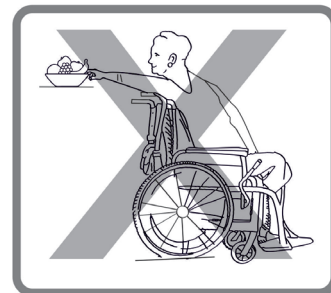

KÖNNITEE ÄÄREKIVIDE ÜLETAMINE

Äärekivide ületamiseks soovitame kasutada abilist. Esiteks saatja paigutab ratastooli selliselt, et äärekivid on otse selle ees, seejärel kallutab ratastooli taha poole ning lükkab kuni tagumised rattad puudutavad äärekive. Seejärel lükkab ta ratastooli üle äärekivide.



joon. 4

RATASTOOLIST VÄLJUMINE

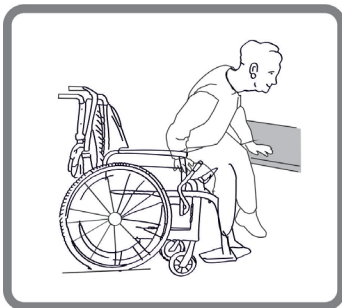

joon. 5

Väljumist ratastoolist on võimalik teha ka üksi, eeldusel, et olete selleks piisavalt tugev. Esmalt sättige ratastool võimalikult lähedale kohale kuhu tahate istuda ning jälgige, et esirattad oleksid otse. Aktiveerige pidurid ning liigutage keha soovitud koha suunas. Kui liikumise teele jääb koht kus puudub toetuspind, kasutage võimaluse korral libilauda. Voltige jalatoed üles ja lükake kõrvale, et teha ruumi. Kallutage keha ettepoole, samal ajal toetudes mõlemale käetoele ja tõuske püsti. Seejärel liigutage oma keha sinna kuhu soovite istuda, jaotage oma keharaaskus kätele.

Kui olete võimeline püsti tõusma ja iseseisvalt seisma, võite vahetada istumisasust toetudes ettepoole. Kui teil on selle liigutusega probleeme, soovime otsida abi saatjalt, et tagada ohutu ja kergem siirdumine. Esmalt, aktiveerige mõlemad pidurid ning veenduge, et esirattad oleksid otse. Pidage meeles, et te ei toetuks piduritele. Haarake kindlalt käetoest ja toetuge oma kätele, et kergemini püsti tõusta (enne veenduge, et käetoed oleks kindlalt oma kohale lukustatud). Abistaja saab teid aidata liikumise lõpetamisel. Seadke end võimalikult lähedale kohale kuhu tahate siirduda. Asukoha vahetamisel istuge nii taha kui võimalik, et vältida kruvide purunemist, istmepadja kahjustamist või ratastooli ümberminekut. Aktiveerige mõlemad pidurid, mida ei tohi kindlasti kasutada liikumise toetamiseks. Te ei tohi kunagi istudes või püsti tõustes end jalatugedele toetada.

TREPID

Soovitame abi otsida kahelt inimeselt, üks ratastooli ees ja teine selle taga, kuna treppidel liikumine on raskem ja ohtlikum. Ratastooli taga olev inimene kallutab ratastooli tahapoole, kuni see on tasakaalus. Seejärel surub ratastooli esimese astme vastu, haarates kindlalt käepidemest, et valmistuda ratastooli tõstmiseks. Ratastooli ees olev inimene haarab ratastooli ees olevatest raami külgedest ja tõstab tooli üle astmete, teine saatja astub aga järgmisele astmele, korrates esimest protsessi. Ärge laske ratastooli alla enne, kui olete ratastooli ees olev inimene on ületanud viimase astme. Ratastooli trepist alla kandmine on sama protsess, nagu eelnevalt selgitatud, vastupidises järjekorras. (joon. 6)

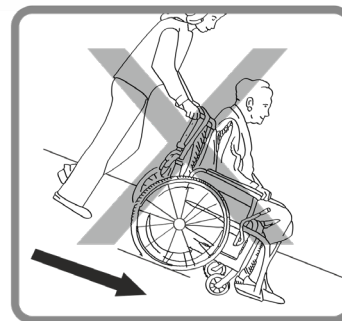
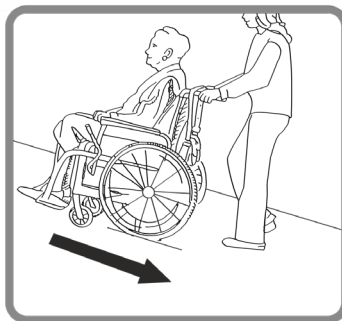

joon. 6

ÄÄREKIVIDE ÜLETAMINE KÖNNITEEL**OHUTUSJUHISED**

- Kallakutel liikuge aeglaselt. Ärge ületage maksimaalset märgitud kallakut. Ärge kasutage eskalaatoreid. Ärge sõitke kallakust taguripidi alla.
- Ratastool on mõeldud ainult ühe inimese jaoks.
- Liikumise ajal hoidke jalad jalatugedel. Ärge seiske jalatugede peal. Säilitage alati õige tasakaal. Kasutaja ei tohiks oma raskuskeset liigutada väljapoole istumise ala.
- Soovitame pöörduda oma tervishoiutöötaja poole, et saada nõu ratastoolile ja sealt väljumise kohta. Liikumisel tuleb alati kasutada seisupidureid. Ratastooli pidurid ja seisupidurid ei sobi ratastooli aeglustamiseks.
- Olge teadlik oma keskkonna ohtudest, nagu kitsad ukseavad, astmed, kodumasinad, laste mänguasjad jne. Ärge ulatuge esemete järgi kaugemale oma käe ulatusest.



- **Hoiatus!** Ärge tõstke ratastooli ühestki liikuvast osast. See võib tekitada vigastusi kasutajale või ratastoolile.



- **Hoiatus!** Ärge liikuge tõusust üles ega alla kui sellel on vesi, jää või õli.



- **Hoiatus!** Ärge üritage sõita üle äärekivide või takistuste. See võib põhjustada ratastooli ümbermineku ning võite saada viga või vigastada ratastooli.



- **Hoiatus!** Ärge jätke ratastooli tühjana kallaku peale või mujale kus see võib põhjustada kahju ümbritsevatele inimestele ning esemetele.



- **Hoiatus!** Ärge üritage peatada ratastooli kaldpinnal.



- **Hoiatus!** Ratastooli hooldus, puhastamine ja reguleerimine tuleb läbi viia ajal kui seda ei kasutata.



- **Hoiatus!** Keelatud on ületada ratastooli kasutamiseks lubatud maksimaalselt koormust



- Ratastooli ei tohi jätta pikemaks ajaks temperatuuri kätte mis ületab +40 °C. Vastasel juhul võib raam, iste, seljatugi, käetoed üle kuumeneda ning põhjustada põletust.

LIIKUMINE

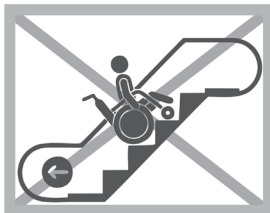

- Nii ratastooli kasutaja kui ka saatja saavad ratastooli käsitsi liigutada. Kui kasutaja liigutab ratastooli, peaks ta kasutama tagarataste külge kinnitatud käsituge. Kasutaja saab ratastooli aeglustada, surudes käepidemele käte abil. Ratastooliga ei tohiks kasutaja liikuda keskkonnas, kus kasutaja ei saa ratastooli kiiresti ja mugavalt peatada. Kui saatja liigutab ratastooli, peaks ta lükkama käepidemete abil. Me ei soovita eskalaatoritel ratastooli kasutada.

PIDURID

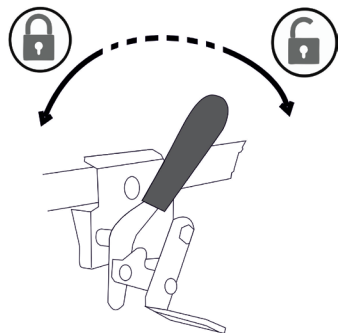
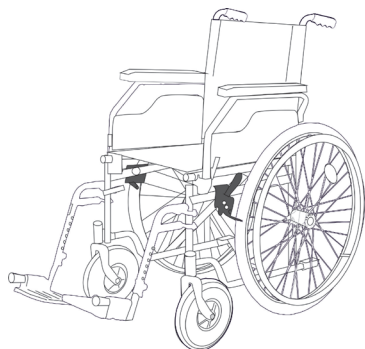

- Toolil on seisupidur mõlemal pool. Pidurdamiseks vajutage kangi endast eemale. Piduri lahti laskmiseks -tõmmake kangi enda poole.



- Enne igat ratastooli kasutamist peab kontrollida pidureid

HOOLDUS JA KORRASHOID

- Ratastooli peab hoidma puhtana ja tolmuwabana. Seda saab teha tolmuharja või niiske lapiga ning nõrga pesuvahendiga. Puhastage regulaarselt, kasutage neutraalset üldpesuvahendit ja sooja vett. Enne pesuvahendite kasutamist kontrollige nende sobivust. Ärge kasutage abrasiivseid puhastusvahendeid, kuna need kahjustavad püsivalt toote pindasid, valesi hooldatud tootele garantii ei kehti.

VARUOSAD

- Asendamiseks võib kasutada ainult originaalvaruosi. Esitage edasimüüjale ratastooli mudeli ja seerianumber või võtke otse ühendust tootjaga. Tootja ja edasimüüja ei vastuta toote ega kasutaja kahjustuste eest, kui kasutatakse mitteoriginaalseid varuosi ja (või) remonditi volitamata töökojas.

EN**PREFACE**

- Thank you for the confidence shown in Kid-Man. Every product is factory checked and left us in faultless condition. We wish you much success and we hope Kid-Man wheelchair will make a positive impact to your daily living.

INDICATIONS

- Intended to be used for persons having temporary or permanent mobility disorders. Suitable to be used both inside and outside.

SYMBOLS USED

- **Attention!** This sign is used for very important parts concerning your safety. Please look at the operating instructions.

CONTENT OF PACKAGE

1. 1 x folded wheelchair
2. 1 x pair of legrest
3. 1 x user manual
4. 1 x set of adjustment tools
5. 1 x backrest
6. 1 x calf strap

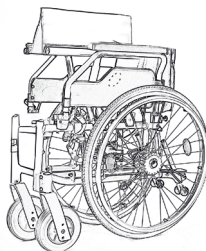
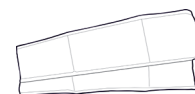
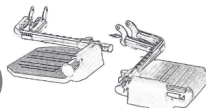
1**3****6****4****2****5**

GENERAL NOTES

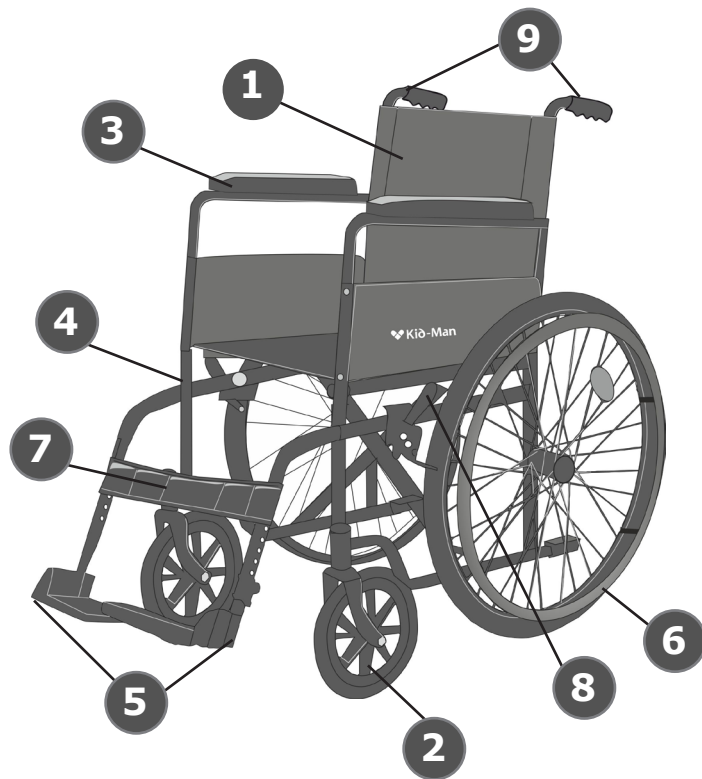

1. Name of product
2. Model
3. Maximum load
4. Manufacturer
5. Contact details
6. Serial number

PARTS OF THE PRODUCT

1. Backrest
2. Front Castor
3. Armrest
4. Legrest mounting mechanism
5. Legrest
6. Rear self propel wheel
7. Calf strap
8. Brake lever
9. Attendant push handles



Warning! Completion of your wheelchair can differ a little from a wheelchair described in this manual due to continuous development of the chair.

FOLDING THE WHEELCHAIR

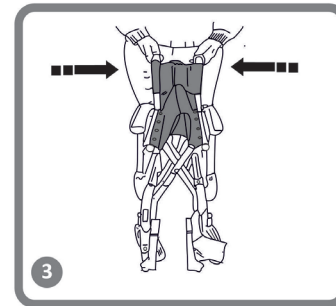
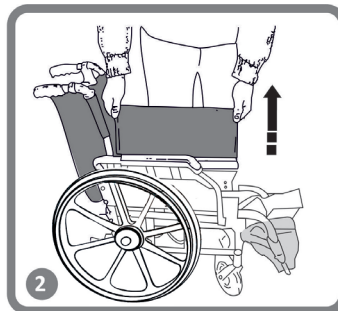
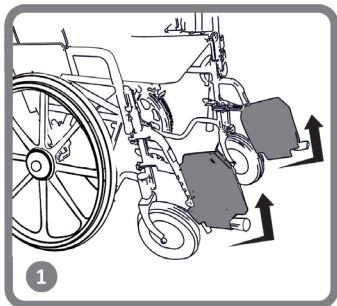

- Firstly, to fold the chair, ensure that the legrests are removed or the footplates flipped up. Once done, commode wheelchair could be folded.

SET UP

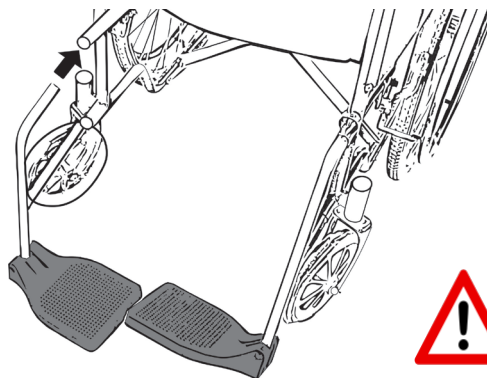

Warning! Always ensure the legrest is properly reinstalled and locked in position before use.

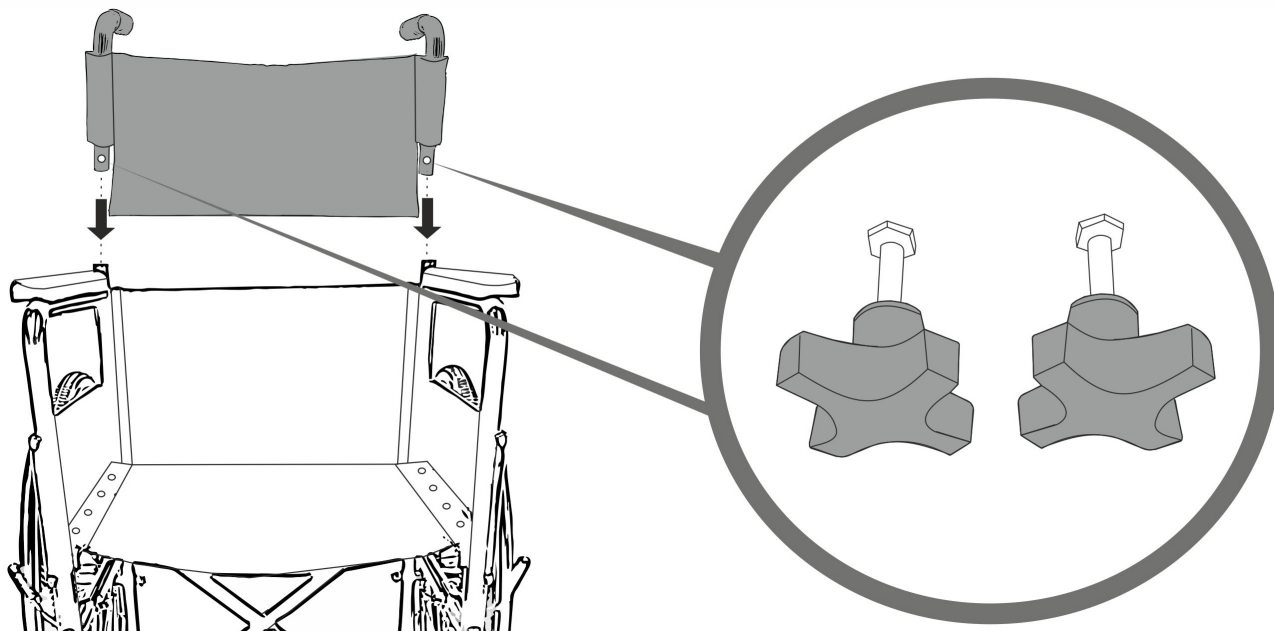

OPERATION

For proper and safe use, we recommend you to follow safety instructions while using your wheelchair. This wheelchair was designed to ensure stability while seated. Every movement on the wheelchair affects the point of gravity, which may cause the wheelchair to tip over. To increase your safety, you may use seatbelt.

REACHING AN OBJECT FROM THE WHEELCHAIR

Only the arms may be extended over the wheelchairs seat. The body and head should stay inside the limits of the seat. (Pav. Nr. 3)

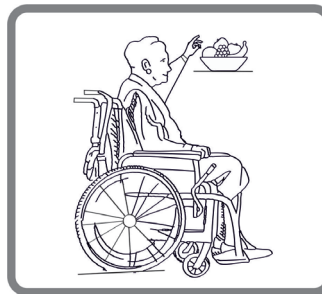

Nr. 3

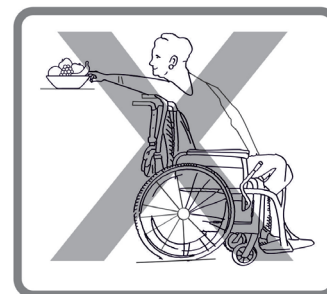

MOVING ONTO THE SIDEWALK

We recommend to have assistant to move onto sidewalk. Firstly, accompanying person positions the wheelchair straight in front of the curbside. After, tips the wheelchair backwards, until the steering wheels reach the curb. Lastly, pushes the wheelchair straight forward, until the back wheels hit the curb and when pushes the wheelchair again, until the back wheels go over the curbside. (Pav. Nr. 4)



Nr. 4

TRANSFER

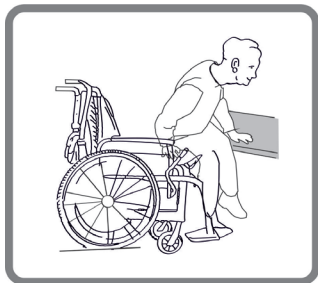

Nr.5

Transfer can be performed alone, assuming you are strong enough. Firstly, set the wheelchair as close to the place, which you want to sit on, as possible, whereby the steering wheels point forward. Activate the fixing brake and move your body towards the desired place. If there is no support beneath you while moving, please use a board if possible. Fold the legrest up and put them aside to make room. Bend your body forward, while leaning on the two armrests, and stand up. Then move your body toward the place, where you want to sit, while distributing your weight to your arms and hands.

If you are capable of getting up and standing on your own, you may change seats by leaning forward. If you have trouble with this movement, we advise you to seek assistance from an accompanying person to ensure an easy and safe transfer. Firstly, engage both brakes and make sure both steering wheels point towards the front.

Please bear in mind that you must not support yourself on the brakes. Grab the handle of the armrest firmly and support yourself on your arms, to stand up easily (before, make sure armrest are securely locked in place). The assistant may help you complete the transfer. Position yourself as close to the desired place as possible. When changing your position, please sit as far back as possible, to prevent screws from breaking, seat cushions from getting damaged, or the wheelchair from tipping over. Activate the two brakes; these brakes should in no way be used as support for the transfer. You must never support yourself on the footrests, while sitting or getting up.

STAIRS

We suggest seeking help from two people, one in front of the wheelchair and one behind it, due to the fact that hurdling stairs is more difficult and dangerous. The person behind the wheelchair, tips the wheelchair backwards until it is balanced. Then, pushes the wheelchair against the first step, grabbing the handle firmly, to prepare to lift the wheelchair. The person in front of the wheelchair grabs the sides of the frame in the front of the wheelchair and lifts the chair over the steps, while the other accompanying person steps on the next step, repeating the first process. Do not lower the wheelchair until you have hurdled the last step of the person in front of the wheelchair. Carrying a wheelchair down the stairs is the same process as explained previously, in reversed order.(Nr. 6)

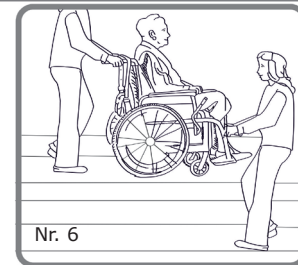

Nr. 6

ASCENDING/DESCENDING A RAMP

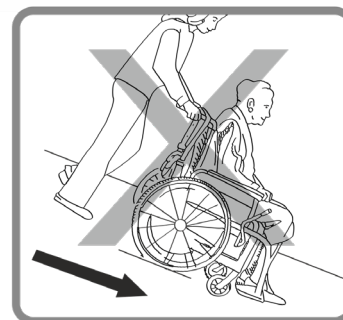
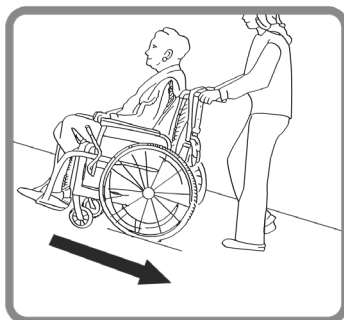

SAFETY WARNINGS



- Use slow speeds on gradients. Do not exceed the maximum gradient stated. Do not use escalators. Do not reverse down a gradient.
- The wheelchair is only suitable for single occupancy.
- Keep your feet on the footplates when moving. Do not stand on the footplates. Maintain proper balance at all times. Users should not move their centre of gravity out of the seating area.
- We recommend you consult your healthcare professional for advice about transferring to and from the wheelchair. The parking brakes should always be applied when transferring. The wheelchair brakes and parking brakes are not suitable for slowing the wheelchair down.
- Be aware of hazards in your environment, such as narrow doorways, steps, household appliances, children's toys, etc. Do not reach for items further than your arm will extend.



- **Warning!** Do not attempt to lift the wheelchair by any removable parts. Lifting by removable parts of the wheelchair may result in injury to the user or damage to the wheelchair.



- **Warning!** Do not attempt to move up or down an incline with a water, ice or oil film.



- **Warning!** Do not attempt to ride over curbs or obstacles. Doing so may cause your wheelchair to tip over and cause bodily harm to you or damage to the wheelchair



- **Warning!** Never leave an unoccupied wheelchair on an incline or other place which may cause injury to surrounded people or things.



- **Warning!** Do not attempt to stop the wheelchair while on a sloped surface.



- **Warning!** All service, cleaning and adjustment should be performed while the wheelchair is unoccupied.



- **Warning!** It is forbidden to exceed the maximum safe load of wheelchair.



- The wheelchair must not be permanently exposed to temperatures greater than +40°C. Otherwise the frame as well as seat, backrest and armrests can heat up, which might cause burns.

MOVING

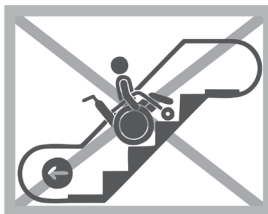

Either the wheelchair user or an attendant can manually propel the wheelchair. If the user is propelling the wheelchair, they should use the handrims attached to the rear wheels. The user can slow the wheelchair by applying pressure to the handrim using their hands. The wheelchair should not be propelled by the user in environments where the user cannot stop the wheelchair promptly and comfortably. If an attendant is propelling the wheelchair, they should push using the push handles.

We do not recommend to use wheelchair in escalators.

BRAKING

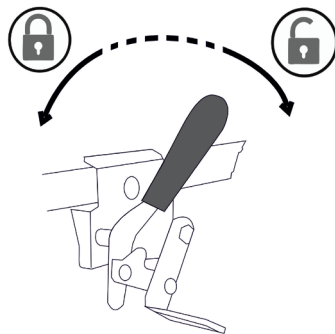
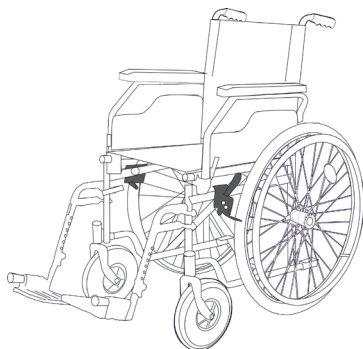

- The wheelchair comes with right and left parking brakes. To apply the brakes, push the handle in the direction shown by the arrow. To unlock the brakes, pull the handle back in the opposite direction.



- Before each use of the wheelchair, the brakes should be checked

CARE AND MAINTENANCE

- The wheelchair should be stored in a dry environment, away from direct sunlight. When in storage the wheelchair can be folded up. The wheelchair should be kept clean and dust free. This can be done with a duster or damp cloth and mild detergent. Clean regularly, use a general purpose, neutral detergent and warm water. Please check the suitability of the cleaners ordetergent before use. Do not use abrasive cleaners as this will permanently damage the surface and invalidate any warranty.
- The user/professional assistant should routinely check the chair. It is obligated to replace teared parts (seat and backupholstery, tires).

SPARE PARTS

- Only original spare parts can be used for replacement. Please provide model of wheelchair and serial number to dealer or contact manufacturer directly. Manufacturer and dealer is not responsible for any damage ocured to product or user if non original spare parts are used and (or) repair was done in unauthorized facility.

RU

ПРЕДИСЛОВИЕ

• Благодарим Вас за доверие, которое Вы оказали нам, приобретая коляску Kid-Man. Каждая коляска тестируется производителем и покидает завод в безупречном состоянии.

ПРИМЕНЕНИЕ

• Предназначен для использования лицами с ограниченными физическими возможностями. Предназначен для использования как в помещении так и снаружи.

ИСПОЛЬЗУЕМЫЕ СИВОЛЫ



• **Внимание!** Этот знак используется для важных моментов, касающихся вашей безопасности. Пожалуйста смотрите инструкцию по эксплуатации.

СОДЕРЖИМОЕ УПАКОВКИ

1. 1 x сложенное инвалидное кресло

1

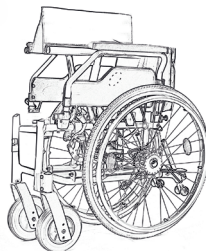

2. 1 x пара подножек

3. 1 x инструкция

4. 1 x набор инструментов для регулирования

5. 1 x спинка

6. 1 x ремень поддерживающий ступни

2

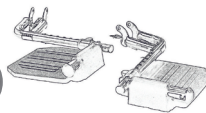

3



4



5



6



ОБЩАЯ ИНФОРМАЦИЯ

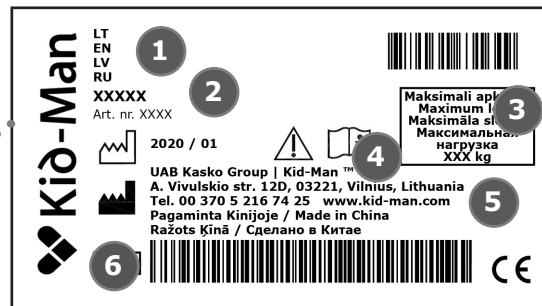

1. Наименование
2. Модель
3. Максимальная нагрузка
4. Производитель
5. Контактная информация
6. Серийный номер

КОМПОНЕНТНЫЕ ЧАСТИ

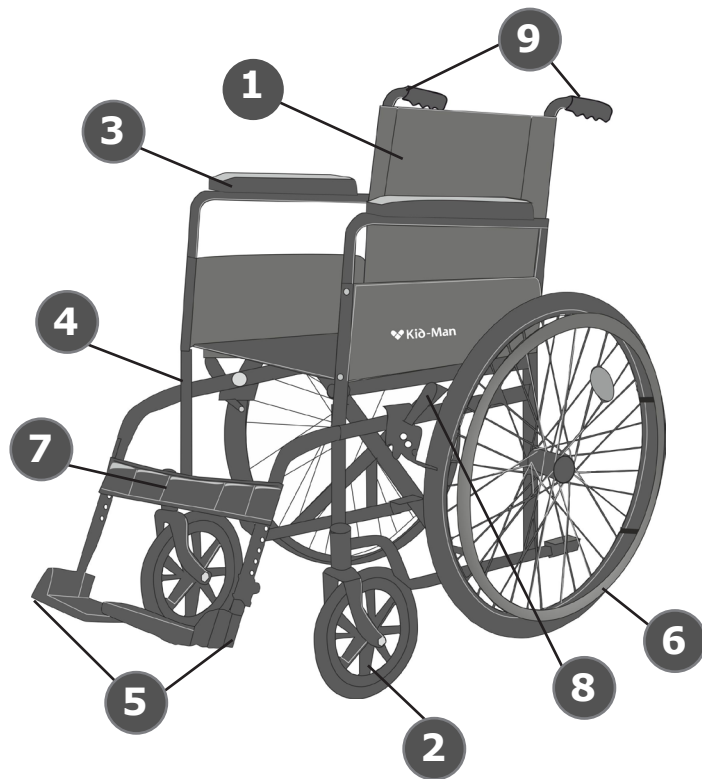

1. Спинка
2. Переднее колесо
3. Подлокотник
4. Фиксатор подножки
5. Подножка
6. Заднее колесо с ободом
7. Ремень поддерживающий ступни
8. Ручка стояночного тормоза
9. Ручки для толкания



Внимание! Комплектация Вашей коляски может незначительно отличаться от указанной в инструкции.

СКЛАДЫВАНИЕ КОЛЯСКИ

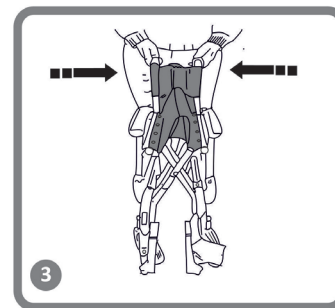
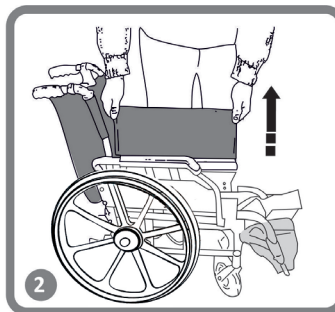
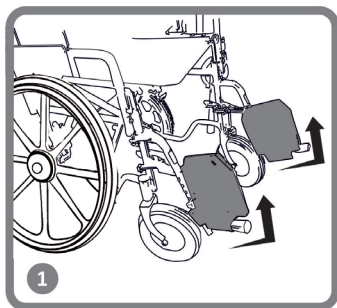

Для того чтобы сложить коляску, снимите подножки (или поднимите пластинки вверх). После этого коляску можно сложить.

ИНСТАЛЛЯЦИЯ

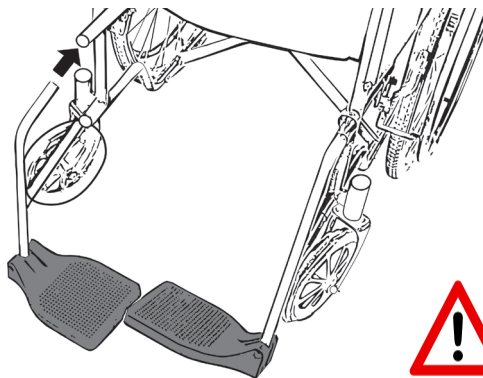

Внимание! Перед использованием убедитесь, что подножки надежно прикреплены.

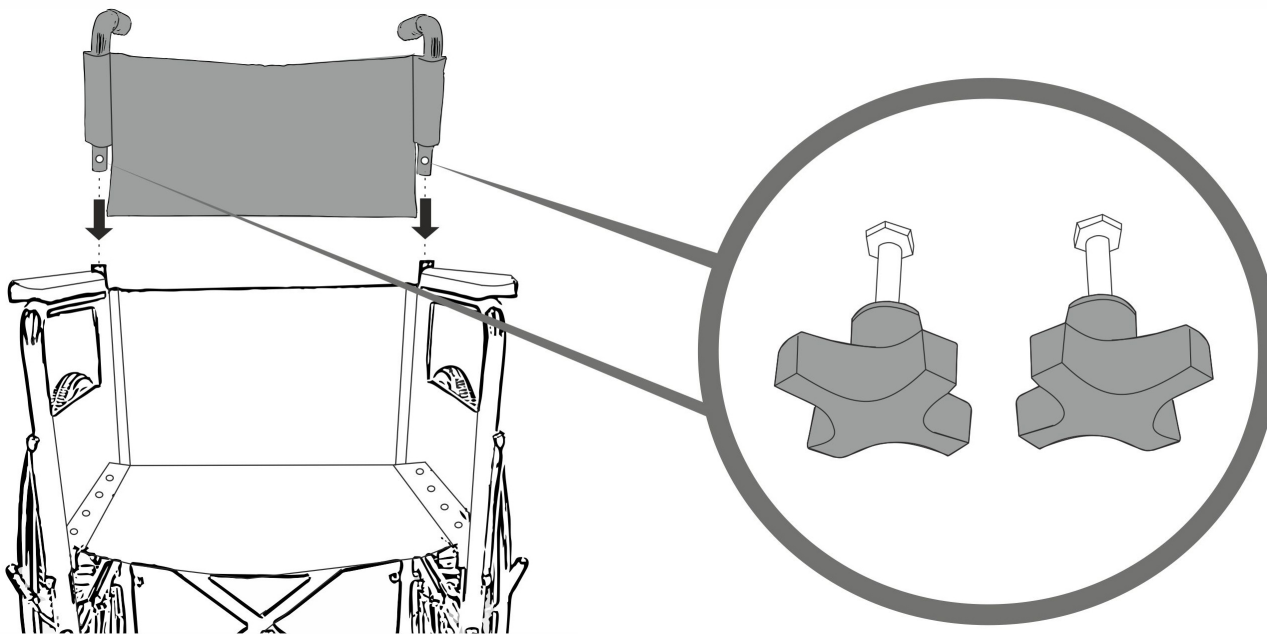

ИСПОЛЬЗОВАНИЕ

Для более безопасного использования, мы рекомендуем Вам следовать инструкции по безопасности во время использования кресла-коляски. Оно было разработано с целью обеспечить устойчивость во время нахождения в сидячем положении. Кресло-коляска постоянно воздействует на центр тяжести, что может привести к опрокидыванию. Чтобы повысить уровень своей безопасности, Вы можете использовать ремень безопасности.

ДОСТАТЬ ДО НЕОБХОДИМЫХ ОБЪЕКТОВ НАХОДЯСЬ В КРЕСЛЕ-КОЛЯСКЕ

За пределы кресла-коляски можно вытянуть только руки. Тело и голова должны оставаться в границах сиденья. (Рис. Но. 2)

Поставьте кресло-коляску настолько близко к необходимому объекту, чтобы вы могли легко достать его, протянув руки, сидя в обычном положении.

Выполнять наклон назад не рекомендуется, так как это может привести к опрокидыванию креслаколяски.

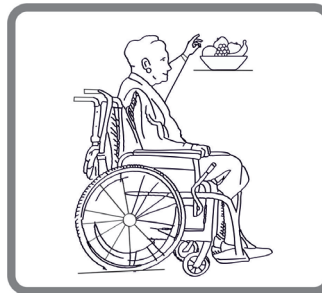

3.

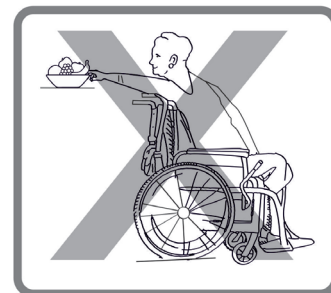

ВЪЕЗД НА ТРОТУАР

Советуем вам воспользоваться услугами сопровождающего лица для перемещения на тротуар.

Первым делом, сопровождающее лицо устанавливает кресло-коляску прямо около тротуара. Затем наклоняет кресло-коляску назад до тех пор, пока рулевые колёса не достанут тротуар. После этого, оно направляет кресло-коляску прямо, пока задние колёса не коснутся тротуара, и продолжает наклонять кресло-коляску до тех пор, пока задние колёса не окажутся полностью на тротуаре. (Рав. Nr. 4)

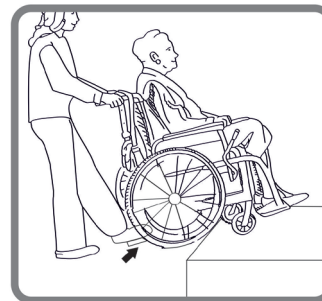

4.

ПЕРЕМЕЩЕНИЕ

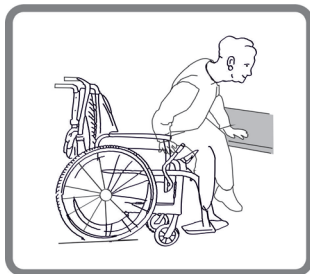

5.

Если вы располагаете достаточной физической силой, вы можете совершать движение самостоятельно. Прежде всего, поставьте кресло-коляску напольно близко к месту, куда вы хотели бы пересестись, насколько это возможно, в результате чего рулевые колёса устанавливаются прямо. Используйте стопорный тормоз и переместите своё тело на то место, куда вам необходимо пересестись. Если во время перемещения вам некому помочь, постарайтесь использовать подставку. Сверните подставку для ног и поставьте сбоку, создав, таким образом, дополнительное пространство. Наклоняйте своё тело вперёд, опираясь на оба подлокотника, что позволит вам приподняться. Затем переместите своё тело на то место, куда вам необходимо пересестись, перенося ваш центр тяжести на руки.

Если вы можете самостоятельно приподняться и стоять, вы можете пересестись наклоном вперёд. Если же у вас возникают проблемы с подобным типом перемещения, мы рекомендуем вам обратиться за помощью к сопровождающему лицу, дабы гарантировать легкое и безопасное перемещение. Первым делом, нажмите на оба тормоза и убедитесь, что оба рулевых колеса установлены в положении прямо. Просим вас учитывать тот факт, что вы не должны помогать себе с тормозами. Крепко возьмитесь за рукоятку подлокотника и руками помогите себе приподняться (предварительно убедитесь, что подлокотник надёжно установлен). Сопровождающее лицо может помочь вам завершить перемещение. Займите место настолько близкое к тому, куда вы хотите пересестись, насколько это возможно. В процессе пересаживания, сидите настолько глубоко в кресле, насколько это возможно, дабы исключить вероятность срыва с тормозов, повреждения подушек сидения, а также переворачивание кресла-коляски. Используйте два тормоза. Они ни в коем случае не должны использоваться как опора при перемещении. Никогда не используйте подставку для ног в качестве опоры, когда сидите или приподнимаетесь. (Рис. Но. 4)

ЛЕСТНИЦА

Советуем вам обратиться за помощью к двум людям, чтобы один находился спереди кресла-коляски, а другой сзади, так как перемещение по лестнице более сложное и опасное. Человек позади кресла-коляски наклоняет его так, чтобы сохранялся баланс кресла-коляски. Затем он толкает кресло-коляску по направлению первой ступеньки, крепко держа рукоятку и готовясь поднимать кресло-коляску. Человек впереди кресла-коляски держится за раму в передней части кресла-коляски и совершает подъём на ступеньку, в то время как второе сопровождающее лицо поднимается на ступеньку вверх, повторяя, таким образом, первое действие. Не опускайте кресло-коляску, пока человек впереди коляски не совершил последний шаг. Спуск коляски с лестницы осуществляется в том же режиме, что описан выше, но в обратном порядке. (Рис. Но 6)

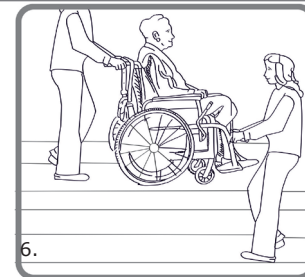

6.

ПОДЪЁМ/СПУСК С ПАНДУСА

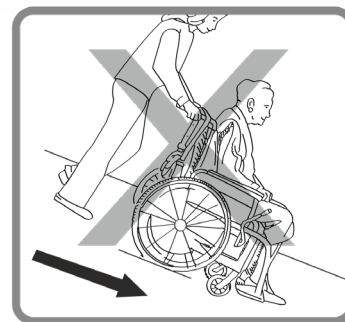
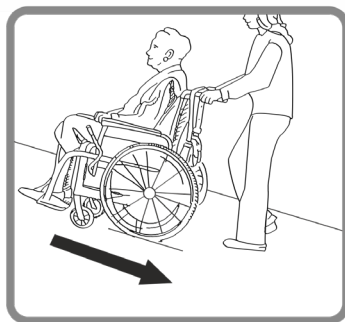

БЕЗОПАСНОСТЬ



- Выберите безопасную скорость при езде с наклона. Не пользуйтесь лифтами.
- Коляска предназначена для одного пользователя.
- Рекомендуем посоветоваться с лечащим врачом, как правильно пересест с и на коляску. Во время передвижения стояночный тормоз должен быть введен в действие. Стояночный тормоз не предназначен для снижения скорости езды, его можно использовать только при полной остановке.
- Будьте внимательны используя коляску, остерегайтесь бытовых препятствий, которые могут повредить коляску, таких как: узкий дверной проем, ступеньки, детские игрушки. Не тянитесь к предметам, находящимся дальше досягаемости руки.



- **Внимание!** Не поднимайте коляску удерживая за съёмные детали. Такие манипуляции могут привести к травме или повреждению коляски.



- **Внимание!** Не ездите коляской на мокрых, обледеневших, покрытых масляной пленкой поверхностях.



- **Внимание!** Запрещается ездить через препятствия и по неровным поверхностям. Пренебрежение этими правилами может привести к травмам.



- **Внимание!** Не оставляйте коляску на горке или в другом месте, где она может мешать движению.



- **Внимание!** Запрещается использовать стояночный тормоз для снижения скорости. Такое торможение может привести к различным травмам.



• **Внимание!** Ремонт, чистка или регулировка кресла-коляски должны выполняться уполномоченным обслуживающим персоналом, пока человек не сидит в кресле.



• **Внимание!** Запрещается превышать максимальную допустимую нагрузку.



• **Внимание!** Запрещено постоянно держать кресло-коляску в месте с температурой, превышающей +40°C. В противном случае, рама, сиденье, спинка и подлокотники могут нагреться, что может привести к ожогам.

ПЕРЕДВИЖЕНИЕ

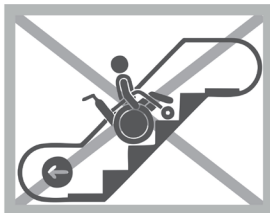

• Коляска предназначена для самостоятельного передвижения используя обода. Также коляска оснащена ручками для толкания. Запрещено использовать коляску в местах, где сложно безопасно и комфортно затормозить.

ТОРМОЗА

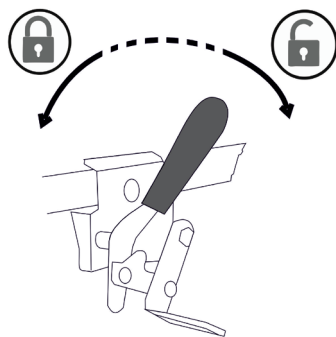
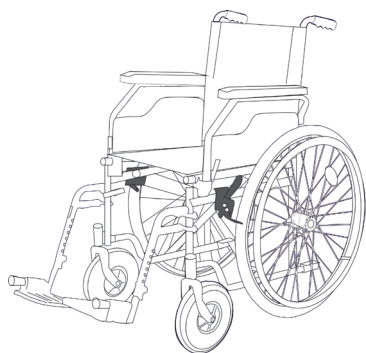

- Коляска оснащена стояночными тормозами с обеих сторон. Чтобы ввести тормоз, нажмите на рычаг от себя. Чтобы разблокировать - потяните рычаг на себя.



- Всегда перед использованием проверьте тормоза.

УХОД

- Коляску храните в сухом помещении, избегайте попадания прямых солнечных лучей. Защищайте коляску от пыли и грязи накрывая ее или периодически чистя. Это может быть сделано тряпкой или влажной тканью и мягким моющим средством. Очищайте регулярно, используйте для этого нейтральное моющее средство и теплую воду. Пожалуйста, проверьте пригодность моющих средств перед использованием. Не используйте абразивные чистящие средства, так как это может привести к необратимому повреждению поверхности и к потере гарантии.
- Коляска должна регулярно проверяться для обеспечения комфорта и безопасности пользователя. Изношенные детали должны быть заменены.

ЗАПАСНЫЕ ЧАСТИ

- Для ремонта используйте только оригинальные запасные части, которые можете приобрести у продавца или непосредственно у производителя. При запросе укажите данные с наклейки (тип и серийный нр. коляски). Производитель и продавец не несет ответственности за вред, возникший вследствие использования не оригинальных запасных частей или ремонт неуполномоченными лицами.

CZ**PŘEDMLUVA**

Děkujeme za zakoupení produktu Kid-Man. Každý produkt je kontrolován a opouští výrobu bez závad. Přejeme mnoho úspěchu a doufáme, že Kid-Man produkt bude mít pozitivní vliv na každodenní život.

INDIKACE

Určeno pro osoby s dočasným nebo trvalým pohybovým omezením. Vhodné pro použití v interiéru i exteriéru.

POUŽITÉ SYMBOLY

Pozornost! Tato značka se používá pro velmi důležité části týkající se vaší bezpečnosti. Přečtěte si prosím návod k obsluze.

OBSAH BALENÍ

1. 1 x složený invalidní vozík
2. 1 x pár stupaček
3. 1 x návod k použití
4. 1 x seřizovací nástroje
5. 1 x zádová opěrka
6. 1 x lýtkový pás

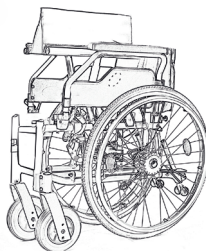
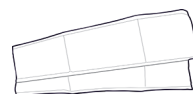
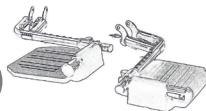
1**3****6****2****4****5**

VŠEOBECNÉ POZNÁMKY

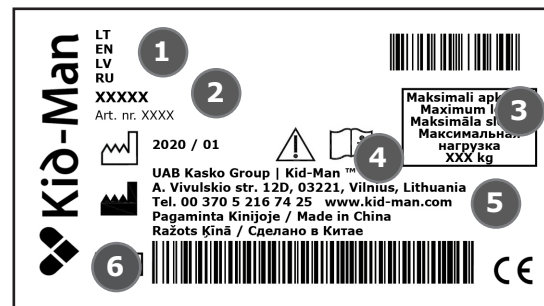

1. Název produktu
2. Model
3. Nosnost
4. Výrobce
5. Kontakt
6. Sériové číslo

ČÁSTI PRODUKTU

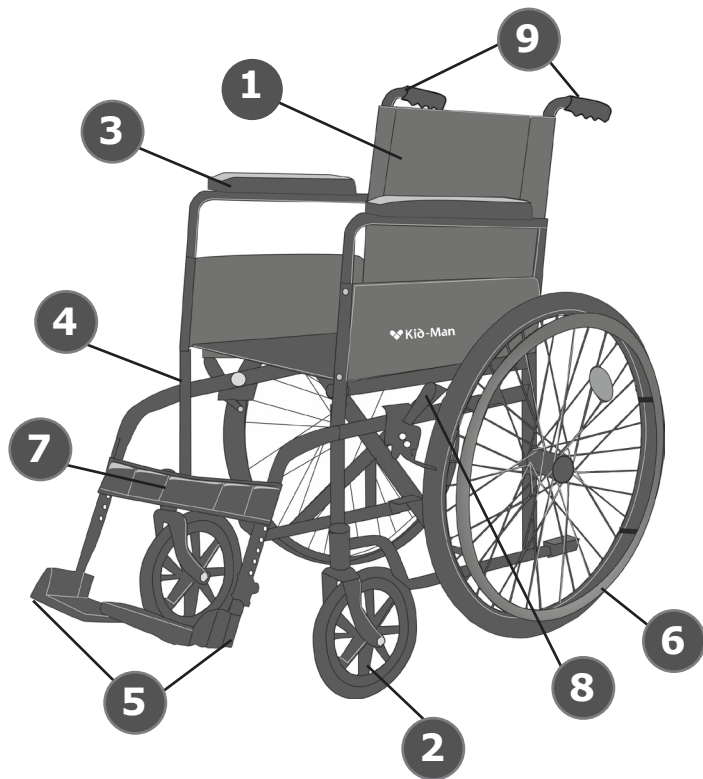

1. Zádová opěrka
2. Přední kolo
3. Loketní opěrka
4. Páka pro otočení stupačky
5. Stupačka
6. Zadní kolo s obroučí
7. Lýtkový pás
8. Páka brzdy
9. Vodící madla



Varování! Provedení vašeho vozíku se může mírně lišit od vozíku popsaného v této příručce kvůli neustálému vývoji vozíku.

SKLÁDÁNÍ VOZÍKU

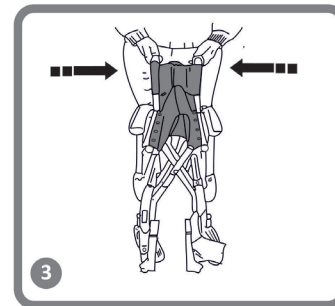
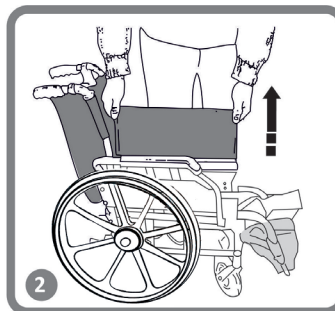
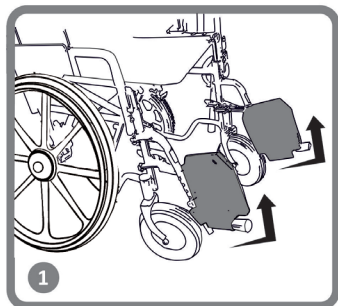

Nejprve se při skládání vozíku ujistěte, že jsou stupačky odstraněny nebo že jsou nožní desky vyklopeny nahoru. Zatáhněte za sedačku směrem nahoru a složte vozík pro přepravu.

NASTAVENÍ

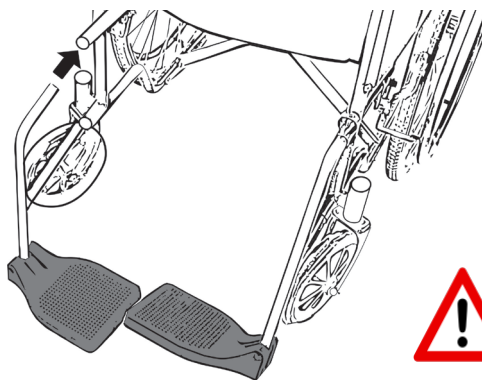

Varování! Před použitím vždy zkontrolujte, zda je stupačka správně nainstalována a zajištěna.

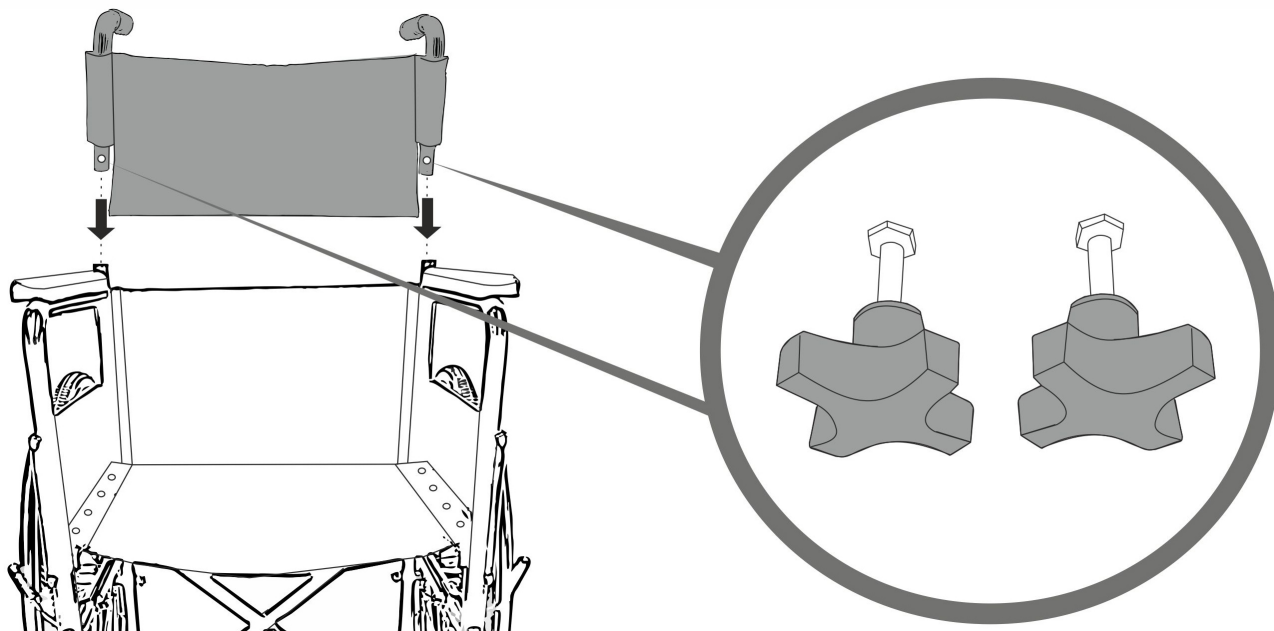

PROVOZ

Pro správné a bezpečné používání doporučujeme dodržovat při používání vozíku následující bezpečnostní pokyny. Tento invalidnívozik byl navržen tak, aby zajistil stabilitu vsedě. Každý pohyb na vozíku má vliv na celkové těžiště, což může vést převrácení vozíku. Pro větší bezpečnost doporučujeme používat bezpečnostní pás.

DOSAŽENÍ NA PŘEDMĚT Z VOZÍKU - VSEDE

Mimo sedadlo invalidního vozíku mohou být vysunuty pouze ramena. Tělo a hlava by měly zůstat v mezích sedadla (Obr. Č. 3)

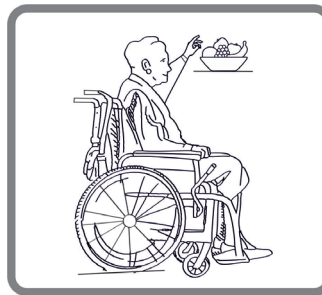

Obr. č. 3

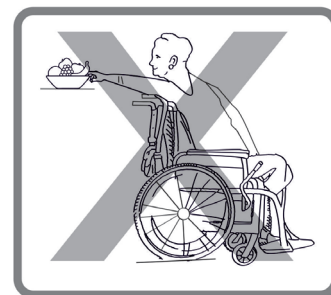

NAJETÍ NA CHODNÍK

Doporučujeme mít asistenci při pohybu na chodníku. Zaprvé, doprovázející osoba umístí vozík přímo před obrubník.

Po naklonění vozíku dozadu, dokud se kolečka nedostanou k obrubníku. Nakonec tlačí vozík rovně dopředu, dokud zadní kola nenarazí na obrubník a znovu neuvolní invalidní vozík, dokud zadní kola nepřekročí obrubník (Obr. Č. 4)

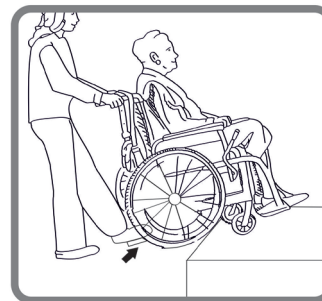

Obr. č. 4

PŘESUN

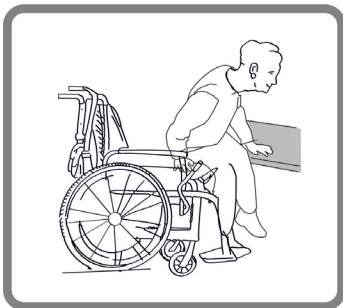

Obr. č. 5

Přenos může být prováděn sám, za předpokladu, že jste dostatečně silný. Nejprve nastavte invalidní vozík co nejbližší místu, na kterém chcete sedět. Aktivujte upevňovací brzdu a pohybujte tělem směrem k požadovanému místu. Pokud není pod vámi při pohybu žádná podpora, použijte, je-li to možné, desku. Stupačku odklopte nahoru a odložte je, aby bylo místo. Ohněte své tělo dopředu, opřete se o dvě loketní opěrky a postavte se. Pak přesuňte své tělo směrem k místu, kde chcete sedět, zatímco rozdělujete svou váhu na ruce.

Pokud jste schopni vstát a stát na vlastní pěst, můžete změnit sedadla nakloněním dopředu. Máte-li s tímto pohybem potíže, doporučujeme vám, abyste zajistili snadnou a bezpečnou přepravu. Nejprve zabrzděte obě brzdy a ujistěte se, že obě kolečka směřují dopředu.

Mějte na paměti, že se na brzdě nesmíte opírat. Pevně uchopte rukojeť loketní opěrky a opřete se o ruce, abyste se mohli snadno postavit (předtím, než se ujistíte, že loketní opěrka je bezpečně zajištěn na místě). Asistent vám může pomoci s přesunem. Umístěte se co nejbližší k požadovanému místu. Pokud měníte polohu, posadte se co nejvíc dozadu, aby se předešlo poškození šroubů, polštářům sedadel, aby se nepoškodily, nebo aby se vozík nemohl převrátit. Aktivujte obě brzdy; tyto brzdy by v žádném případě neměly být používány jako podpora pro přenos. Při sezení nebo vstávání se nesmíte nikdy opírat o stupačky.

SCHODY

Doporučujeme hledat pomoc dvou lidí, jeden před vozíčkářem a jeden za ním, vzhledem k tomu, že překážkové schody jsou obtížnější a nebezpečnější. Osoba, která stojí za vozíkem, sklopí vozík směrem dozadu, dokud není vyvážený. Pak se invalidní vozík postrčí proti prvnímu schodu, pevně uchopí držadlo a připraví se na zvednutí invalidního vozíku. Osoba před invalidním vozíkem uchopí boky rámu v přední části vozíku a zvedne vozík po schodech, zatímco druhá doprovodná osoba přistoupí k dalšímu schodu a opakuje první postup. Nespouštějte invalidní vozík, dokud nevidíte poslední schod před invalidním vozíkem. Nesení invalidního vozíku ze schodů je stejný proces, jak bylo vysvětleno dříve, v obráceném pořadí. (Obr. Č. 6)

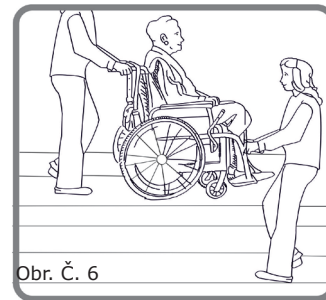

Obr. Č. 6

VYJETÍ A SJETÍ NÁJEZDU

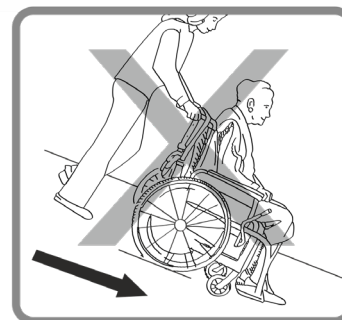
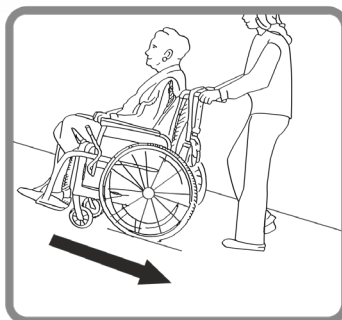

UPOZORNĚNÍ



- Na svažujícím se terénu jezděte pomalu. Nepřekračujte uvedený maximální svah terénu. Nepoužívejte eskalátory. Po svahu dolů necouvejte.
- Vozík je vhodný pouze pro jednu osobu.
- Při jízdě nechte chodidla na stupačkách. Nestoupejte na stupačky. Za všech okolností držte rovnováhu. Uživatelé by neměli přesouvat své těžiště mimo oblast sedu.
- Doporučujeme vám poradit se svým lékařem ohledně možností přesunu na a z vozíku. Při přesunu vždy zajistěte parkovací brzdu. Brzdy invalidního vozíku a parkovací brzda nejsou vhodné pro zpomalení jízdy vozíku z kopce.
- Uvědomte si možná rizika ve svém okolí, jako jsou úzké dveřní otvory, schody, domácí spotřebiče, dětské hračky atd. Nesnažte se dosáhnout na předměty, jež jsou dál, než kam dosáhnou vaše paže.



• **Varování!** Nezdvihejte vozík za jakoukoliv odnímatelnou část. Zdvížení vozíku za některou z jeho odnímatelných částí by mohlo mít za následek zranění uživatele či poškození invalidního vozíku.



• **Varování!** Nejezděte po svahu nahoru či dolů, je-li terén pokryt vrstvou vody, ledu či oleje.



• **Varování!** Nepřejíždějte přes okraje chodníku či jiné překážky. Mohli byste se s vozíkem převrátit a utrpět zranění či škodu na vozíku.



• **Varování!** Nikdy nenechávejte volný invalidní vozík na svahu nebo na jiném místě, kde by mohl způsobit zranění či škodu ostatním lidem.



• **Varování!** Nepokoušejte se invalidní vozík při jízdě dolů z kopce zastavit na místě.



• **Varování!** Opravy, čištění nebo nastavení vozíku by mělo být prováděno kvalifikovaným servisním pracovníkem, zatímco osoba nesedí na vozíku.



• **Varování!** Je zakázáno překračovat maximální bezpečné zatížení invalidního vozíku.



• **Varování!** Invalidní vozík nesmí být trvale vystaven teplotě vyšší než +40°C. V opačném případě se může rám, sedadla, opěrka zad a loketní opěrky rozpálit a způsobit popáleniny

JÍZDA



Uživatel invalidního vozíku nebo jeho obsluha může vozík ručně pohánět. Pokud uživatel pohání invalidní vozík, měl by používat držadla připevněná k zadním kolům. Uživatel může vozík zpomalit působením tlaku na držadlo rukou. Uživatel by neměl být poháněn uživatelem v prostředích, kde uživatel nemůže vozík rychle a pohodlně zastavit. Pokud obsluha pohání invalidní vozík, měl by tlačit pomocí tlačných držadel. Nedoporučujeme používat invalidní vozík v eskalátorech.

BRZDĚNÍ

Invalidní vozík přichází s pravými a levými parkovacími brzdami. Chcete-li zabrzdít, zatlačte na rukojeť ve směru znázorněném šipkou. Chcete-li brzdy odemknout, zatáhněte za rukojeť zpět v opačném směru.

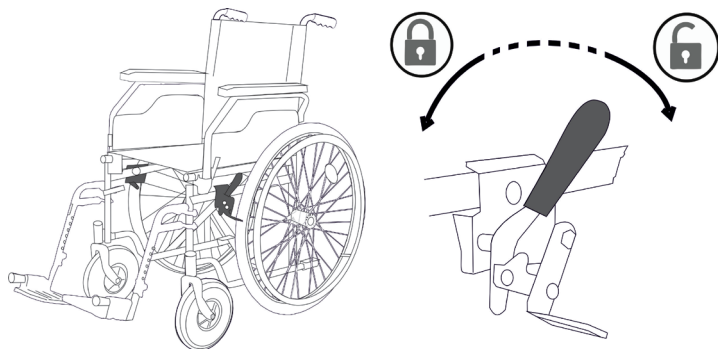

Před každým použitím vozíku zkontrolujte brzdy.

PÉČE A ÚDRŽBA

Invalidní vozík by měl být skladován v suchém prostředí, mimo přímé sluneční světlo. Při skladování lze vozík složit. Invalidní vozík by měl být udržován čistý a bez prachu. To lze provést pomocí prachovky nebo vlhkého hadříku a jemného saponátu. Pravidelně čistěte, použijte univerzální čisticí prostředek, neutrální čisticí prostředek a teplou vodu. Před použitím zkontrolujte, zda jsou vhodné čisticí prostředky nebo čisticí prostředky. Nepoužívejte abrazivní čisticí prostředky, protože by to trvale poškodilo povrch a zanikla by tím záruka.

NÁHRADNÍ DÍLY

K výměně lze použít pouze originální náhradní díly. Uvedte prosím model vozíku a sériové číslo přímo prodejci nebo se obraťte na výrobce. Výrobce a prodejce neodpovídají za škody na výrobku nebo uživateli, pokud by byly použity neoriginální náhradní díly a (nebo) oprava byla provedena v neoprávněném servisu.

RO

PREFAȚĂ

• Vă mulțumim pentru încrederea pe care ați arătat-o în raport cu Kid-Man. Fiecare produs este verificat din fabrică și pleacă de la noi în stare perfectă. Vă dorim mult succes și sperăm că scaunul cu roțile Kid-Man va avea un impact pozitiv asupra vieții dvs. de zi cu zi.

INDICAȚII

• Se adresează persoanelor cu tulburări de mobilitate temporară sau permanentă. Este potrivit pentru a fi utilizat atât în interior cât și în aer liber.

SIMBOLURI FOLOSITE



• **Atenție!** Acest semn este utilizat pentru piesele foarte importante privind siguranța dvs. Analizați instrucțiunile de operare.

CONȚINUTUL PACHETULUI

1. 1 x scaun cu roțile pliat
2. 1 x pereche de suporturi pentru picioare
3. 1 x manual de utilizare
4. 1 x set de instrumente de ajustare
5. 1 x Spătar
6. 1 x Bandă de prindere a gambelor

1

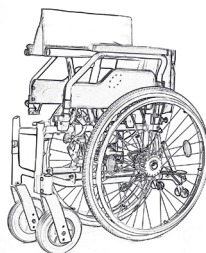

3



6



4

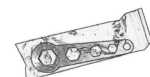

2

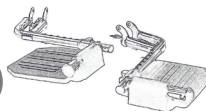

5



OBSERVAȚII GENERALE

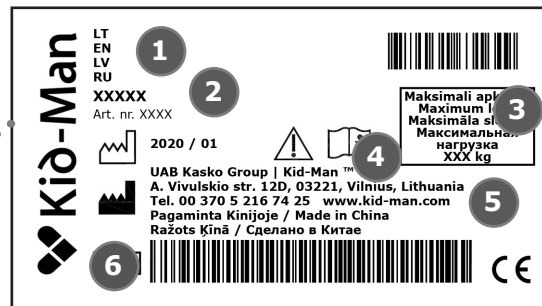

1. Denumirea produsului
2. Model
3. Greutatea maximă suportată
4. Producător
5. Detalii de contact
6. Număr de serie

PIESELE PRODUSULUI

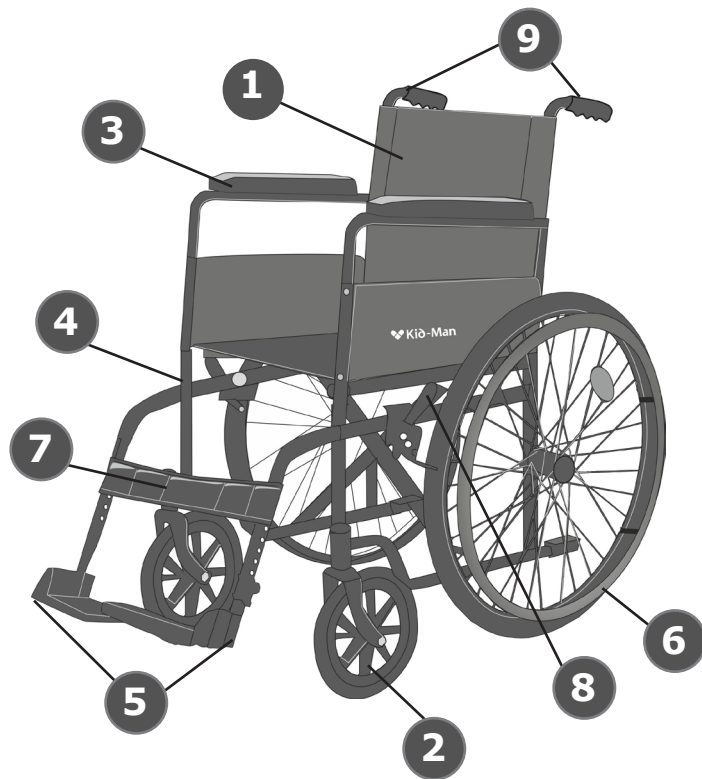

1. Spătar
2. Roată față
3. Cotieră
4. Mecanism de montare a suportului pentru picioare
5. Suport pentru picioare
6. Roată spate cu autopropulsie
7. Bandă de prindere a gambelor
8. Manetă de frână
9. Mânere de împingere asistate



Avertisment! Scaunul cu roțile pe care îl achiziționați poate diferi puțin de cel descris în acest manual întrucât ne străduim să aducem îmbunătățiri în permanență.

PLIEREA SCAUNULUI CU ROTILE

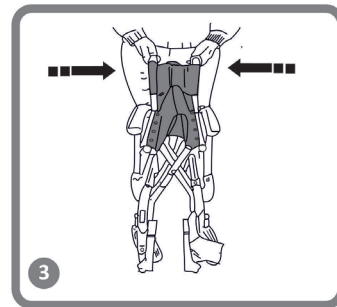
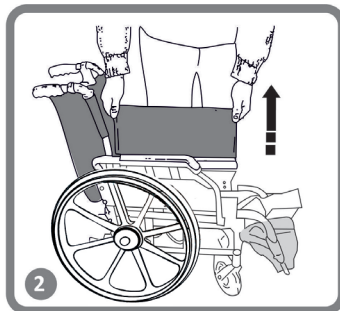
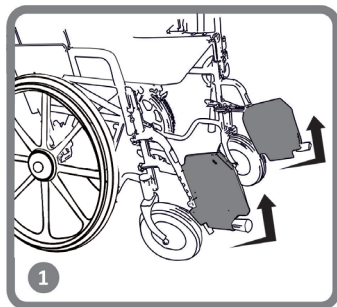

- În primul rând, pentru a plia scaunul, asigurați-vă că suporturile pentru picioare sunt scoase sau că plăcile de susținere a picioarelor sunt întoarse în sus. Odată ce ați făcut asta, puteți plia scaunul cu roțile.

CONFIGURAREA

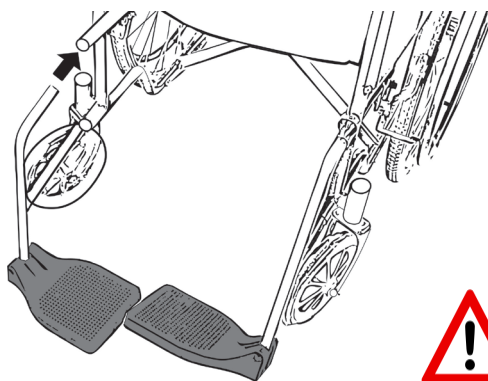

Avertisment! Asigurați-vă întotdeauna că suporturile pentru picioare sunt instalate corect și blocate în poziție înainte de utilizare.

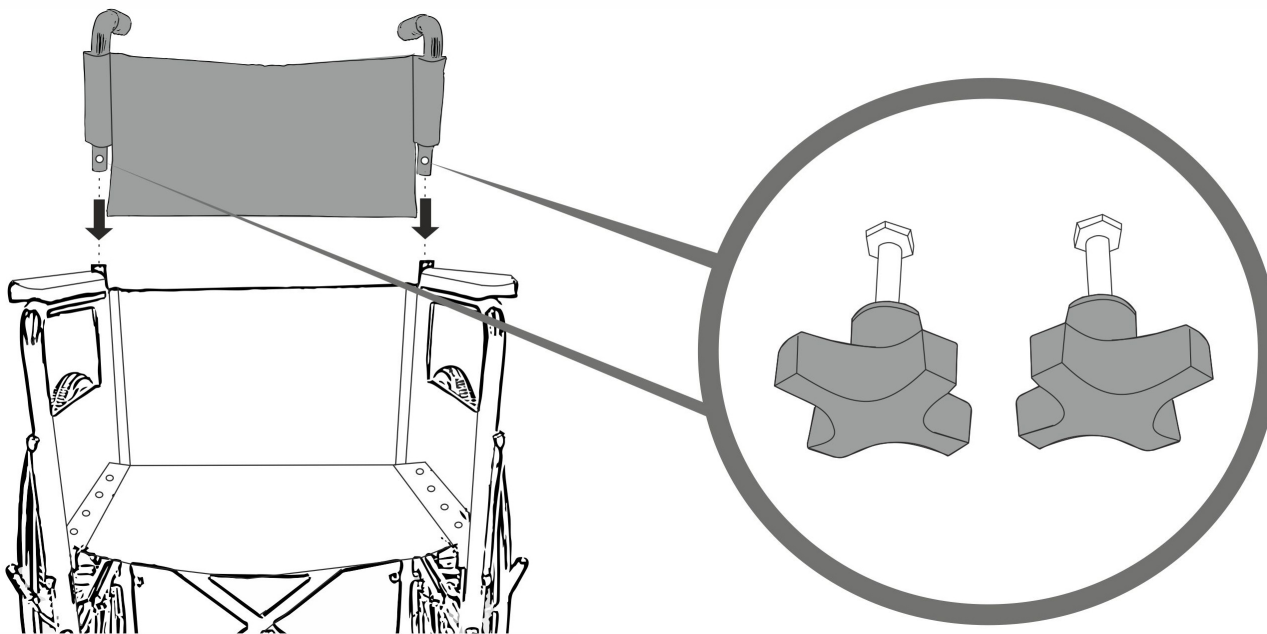

MODUL DE UTILIZARE

Pentru o utilizare corectă și sigură, vă recomandăm să urmați instrucțiunile de siguranță în timp ce utilizați scaunul cu roțile. Acest scaun cu roțile a fost proiectat pentru a vă asigura stabilitatea atunci când stați în el. Fiecare mișcare pe care o faceți atunci când vă aflați în scaunul cu roțile poate afecta punctul de gravitație, ceea ce poate duce la răsturnarea acestuia. Puteți folosi centura de siguranță pentru a spori siguranța.

CUM PUTEȚI AJUNGE LA UN OBIECT ATUNCI CÂND VĂ AFLAȚI ÎN SCAUNUL CU ROTILE

Atunci când vă aflați în scaunul cu roțile puteți întinde numai mâinile peste acesta. Corpul și capul trebuie să rămână în interiorul limitelor scaunului. (Imaginea Nr. 3)

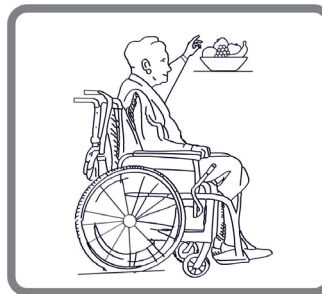

Nr. 3

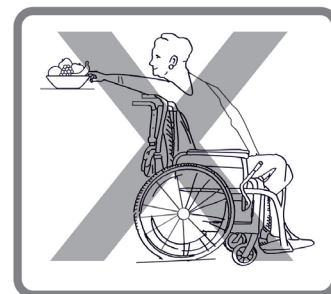

DEPLASAREA PESTE O BORDURĂ

Vă recomandăm să fiți însoțit de un asistent pentru a vă ajuta să treceți peste o bordură. În primul rând, persoana însoțitoare poziționează scaunul cu roțile drept în fața bordurii. După aceea, înclină scaunul cu roțile în spate până când roțile de direcție ajung la bordură. În cele din urmă, împinge scaunul cu roțile drept în față, până când roțile din spate ating bordura și atunci împinge scaunul cu roțile din nou, până când roțile din spate trec peste bordură. (Imaginea Nr. 4)



Nr. 4

TRANSFERUL

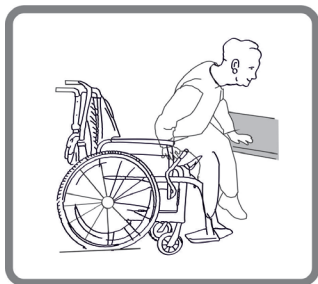

Nr.5

Vă puteți muta singur, dacă considerați că sunteți suficient de puternic. În primul rând, aduceți scaunul cu roțile cât mai aproape posibil de locul pe care doriți să stați, cu roțile de direcție orientate înainte. Activați frâna de fixare și deplasați corpul spre locul dorit. În cazul în care nu aveți de ce să vă țineți atunci când faceți acest lucru, folosiți o placă, dacă este posibil. Pliati suporturile pentru picioare în sus și puneți-le deoparte pentru a face loc. Aplecați-vă înainte, sprijinindu-vă pe cele două cotiere și ridicați-vă în picioare. Apoi îndreptați-vă corpul spre locul unde doriți să stați, în timp ce distribuiți greutatea pe brațe și mâini.

Dacă vă puteți ridica și sta singur în picioare, puteți schimba locul atunci când vă aplecați înainte. Dacă nu sunteți sigur că puteți face această mișcare, vă recomandăm să solicitați ajutorul unui însoțitor pentru ca transferul să fie ușor și în siguranță. În primul rând, cuplați ambele frâne și asigurați-vă că ambele roți de direcție sunt orientate înainte.

Rețineți că nu trebuie să vă sprijiniți pe frâne. Prindeți ferm mânerul cotierei și sprijiniți-vă pe brațe, pentru a vă ridica ușor (înainte, asigurați-vă că, cotierele sunt fixate în siguranță). Asistentul vă poate ajuta să finalizați transferul. Poziționați-vă cât mai aproape posibil de locul în care doriți să vă transferați. Când vă schimbați poziția, stați cât mai în spate posibil, pentru a preveni ruperea șuruburilor, deteriorarea pernelor scaunului sau răsturnarea scaunului cu roțile. Acționați cele două frâne; aceste frâne nu trebuie utilizate în niciun fel ca suport pentru transfer. Nu trebuie să vă sprijiniți niciodată pe suporturile pentru picioare, în timp ce stați sau vă ridicați.

SCĂRILE

Vă recomandăm să solicitați ajutorul a două persoane, una care să stea în fața scaunului cu roțile iar cealaltă în spate, datorită faptului că urcarea scărilor este mai dificilă și mai periculoasă. Persoana din spatele scaunului cu roțile, înclină scaunul cu roțile înapoi până când este echilibrat. Apoi, împinge scaunul cu roțile spre prima treaptă, ținând ferm mânerul pentru a se pregăti să ridice scaunul cu roțile. Persoana din fața scaunului cu roțile apucă părțile laterale ale cadrului din fața scaunului cu roțile și ridică scaunul peste trepte, în timp ce cealaltă persoană însoțitoare pășește pe treapta următoare, repetând primul proces. Nu coborâți scaunul cu roțile până când persoana aflată în fața scaunului cu roțile nu a trecut de ultima treaptă. Coborârea unui scaun cu roțile pe scări respectă procedurile menționate anterior dar în ordine inversă (Nr. 6).

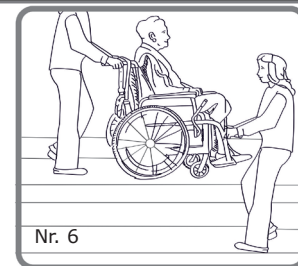

Nr. 6

URCAREA/COBORÂREA UNEI RAMPE

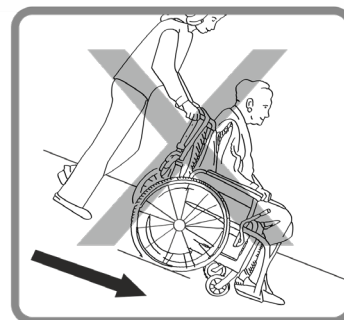
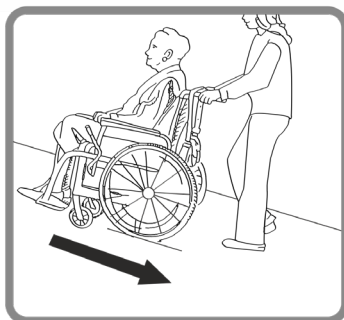

AVERTISMENTE DE SIGURANȚĂ



- Utilizați viteze reduse pe pante. Nu depășiți panta maximă indicată. Nu folosiți căruciorul cu roțile pe scări rulante. Nu vă deplasați cu spatele pe o pantă.
- Căruciorul cu roțile poate fi folosit de o singură persoană.
- Țineți picioarele pe suporturi atunci când vă deplasați. Nu stați pe suporturile pentru picioare. Păstrați un echilibru adecvat în orice moment. Utilizatorii nu trebuie să-și mute centrul de greutate din zona în care stau.
- Vă recomandăm să consultați un profesionist din domeniul sănătății pentru a vă consilia cu privire la transferul în și din scaunul cu roțile. Trebuie să acționați întotdeauna frânele de parcare atunci când vă transferați. Frânele scaunului cu roțile și frânele de parcare nu sunt recomandate pentru încetinirea scaunului cu roțile.
- Fiți conștienți de pericolele din mediul dvs., cum ar fi căile de acces, treptele, aparatele de uz casnic, jucăriile copiilor etc. Nu încercați să apucați obiecte aflate la o distanță mai mare decât vă puteți întinde brațele din scaunul cu roțile



• **Avertisment!** Nu încercați să ridicați scaunul cu rotile de piese detașabile. Ridicarea scaunului cu rotile de părțile detașabile poate duce la rănirea utilizatorului sau la deteriorarea acestuia.



• **Avertisment!** Nu încercați să urcați sau să coborâți o pantă pe care se află apă, gheață sau peliculă de ulei.



• **Avertisment!** Nu încercați să treceți peste borduri sau obstacole. Dacă faceți acest lucru, scaunul cu rotile se poate răsturna și vă puteți răni sau scaunul se poate deteriora.



• **Avertisment!** Nu lăsați niciodată un scaun cu rotile atunci când nu îl folosiți pe o pantă sau în alt loc din care ar putea provoca vătămări oamenilor sau lucrurilor din jur.



• **Avertisment!** Nu încercați să opriți scaunul cu rotile atunci când vă aflați pe o suprafață înclinată.



- **Avertisment!** Toate serviciile, curățarea și reglarea trebuie efectuate atunci când scaunul cu roțile este liber



- **Avertisment!** Este interzisă depășirea greutății maxime recomandate pentru scaunul cu roțile.



- Scaunul cu roțile nu trebuie expus permanent la temperaturi care depășesc +40°C. În caz contrar, cadrul, precum și scaunul, spătarul și cotierele se pot încălzi, ceea ce poate provoca arsuri

DEPLASAREA

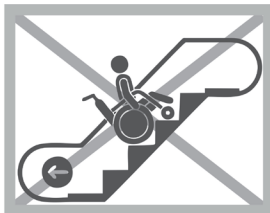

Utilizatorul scaunului cu roțile sau un însoțitor poate acționa manual scaunul cu roțile. În cazul în care utilizatorul împinge scaunul cu roțile, acesta trebuie să utilizeze jantele atașate la roțile din spate. Utilizatorul poate încetini scaunul cu roțile prin aplicarea presiunii pe jantă folosind mâinile.

Scaunul cu roțile nu trebuie acționat de utilizator în medii în care acesta nu poate opri scaunul cu roțile rapid și confortabil. În cazul în care un însoțitor împinge scaunul cu roțile, acesta trebuie să folosească mânerul de împingere.

Nu vă recomandăm să folosiți scaunul cu roțile pe scări rulante.

FRÂNAREA

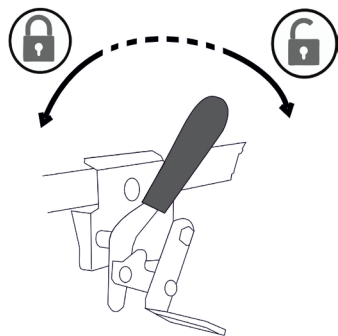
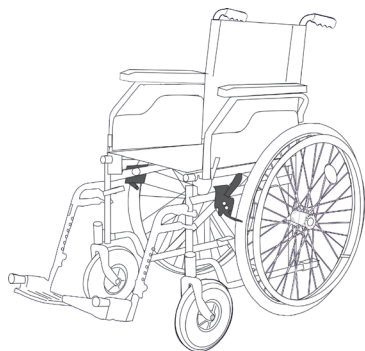

- Scaunul cu roțile este dotat cu frâne de parcare pe dreapta și stânga. Pentru a acționa frânele, împingeți mânerul în direcția indicată de săgeată. Pentru a debloca frânele, trageți mânerul înapoi în direcția opusă.



- Trebuie să verificați frânele înainte de fiecare utilizare a scaunului cu roțile.

ÎNGRIJIREA ȘI ÎNTREȚINEREA

- Scaunul cu roțile trebuie depozitat într-un mediu uscat, departe de lumina directă a soarelui. Scaunul cu roțile poate fi pliat pe durata depozitării. Scaunul cu roțile trebuie să fie păstrat curat și fără praf. Puteți face acest lucru cu un aspirator de praf sau cu o cârpă umedă și un detergent slab. Pentru uz general, curățați-l regulat, utilizând detergent neutru și apă caldă. Verificați dacă agenții de curățare sau detergenții sunt potriviți înainte de a-i folosi. Nu utilizați agenți de curățare abrazivi, deoarece aceștia vor deteriora permanent suprafața și vor anula orice garanție.
- Utilizatorul/asistentul profesional trebuie să verifice în mod regulat scaunul. Are obligația de a înlocui piesele uzate (scaunul și tapițeria, anvelopele)

PIESE DE SCHIMB

- Pentru înlocuire se vor folosi numai piese de schimb originale. Furnizați modelul scaunului cu roțile și numărul de serie direct distribuitorului sau producătorului. Producătorul și distribuitorul nu sunt responsabili pentru nicio deteriorare a produsului sau vătămare a utilizatorului dacă sunt utilizate piese de schimb neoriginale și (sau) dacă reparația a fost efectuată într-o unitate neautorizată.

BG

ПРЕДГОВОР

• Благодарим Ви за доверието в Kid-Man. Всеки продукт се проверява във фабриката и я напуска в безупречно състояние. Пожелаваме Ви много успехи и се надяваме, че количката на Kid-Man ще окаже положително въздействие върху Вашето ежедневие.

ПРЕДНАЗНАЧЕНИЕ

• Количката е предназначена за употреба от лица с временни или постоянни нарушение на подвижността. Количката е подходяща за употреба както на закрито, така и на открито.

ИЗПОЛЗВАНИ СИМВОЛИ



• **Внимание!** Този символ се използва за обозначаването на много важни части, свързани с Вашата безопасност. Вижте инструкциите за експлоатация.

СЪДЪРЖАНИЕ НА ОПАКОВКАТА

1. 1 x сгъната количка
2. 1 x чифт поставка за крака
3. 1 x ръководство на потребител
4. 1 x комплект инструменти за регулиране
5. 1 x облегалка
6. 1 x опорна лента за прасц

1

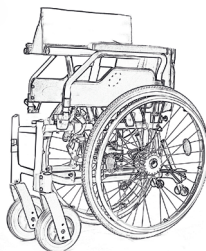

3



6

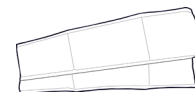

4



2

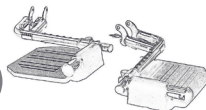

5



ОБЩИ БЕЛЕЖКИ

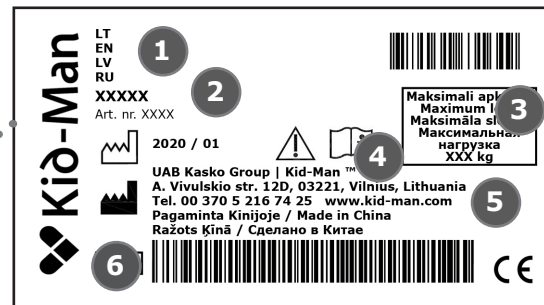

1. Име на продукта
2. Модел
3. Максимален товар
4. Производител
5. Данни за контакт
6. Сериен номер

ЧАСТИ НА ПРОДУКТА

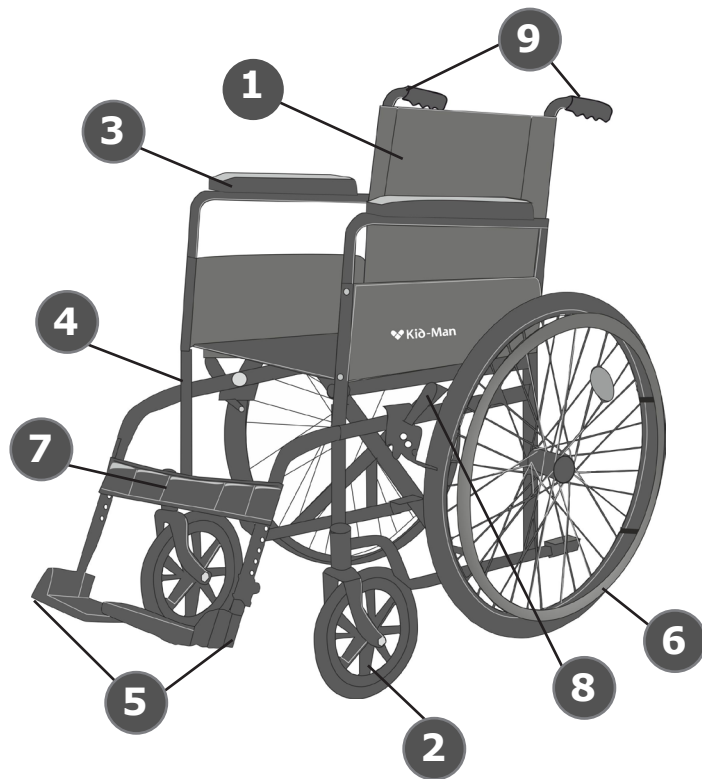

1. Облегалка
2. Предно колелце
3. Подлакътник
4. Механизъм за монтаж на поставка за крака
5. Поставка за крака
6. Задно самозадвижващо се колело
7. Опорна лента за прасци
8. Спирачен лост
9. Дръжки за бутане на количката от придружител



Предупреждение! Окомплектовката на Вашата количка може да се различава от количката, описана в настоящето ръководство, поради непрекъснатото подобрене на количката.

СГЪВАНЕ НА КОЛИЧКАТА

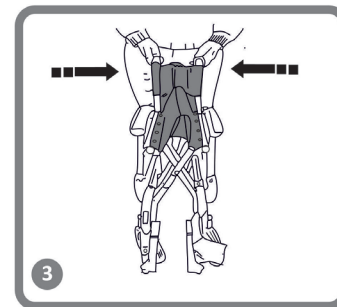
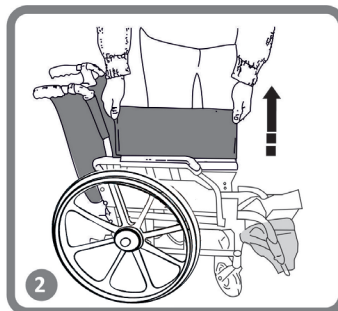
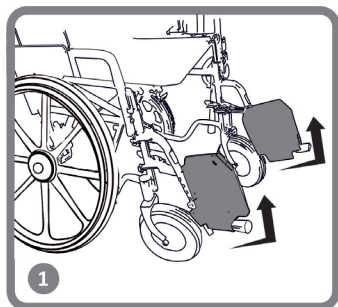

- Първо, за да сгънете количката, проверете дали поставките за крака са отстранени или опорите за крака са вдигнати нагоре. След това количката може да бъде сгъната.

НАСТРОЙКА

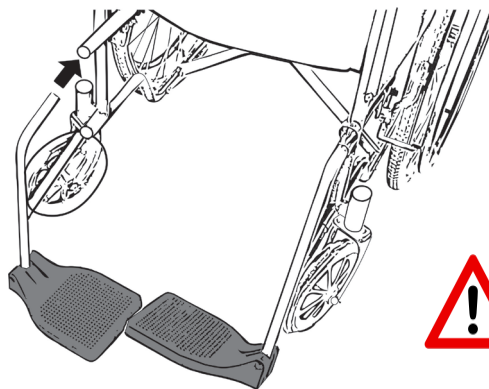

Предупреждение! Винаги проверявайте дали поставката за крака е поставена правилно и фиксирана преди употреба.

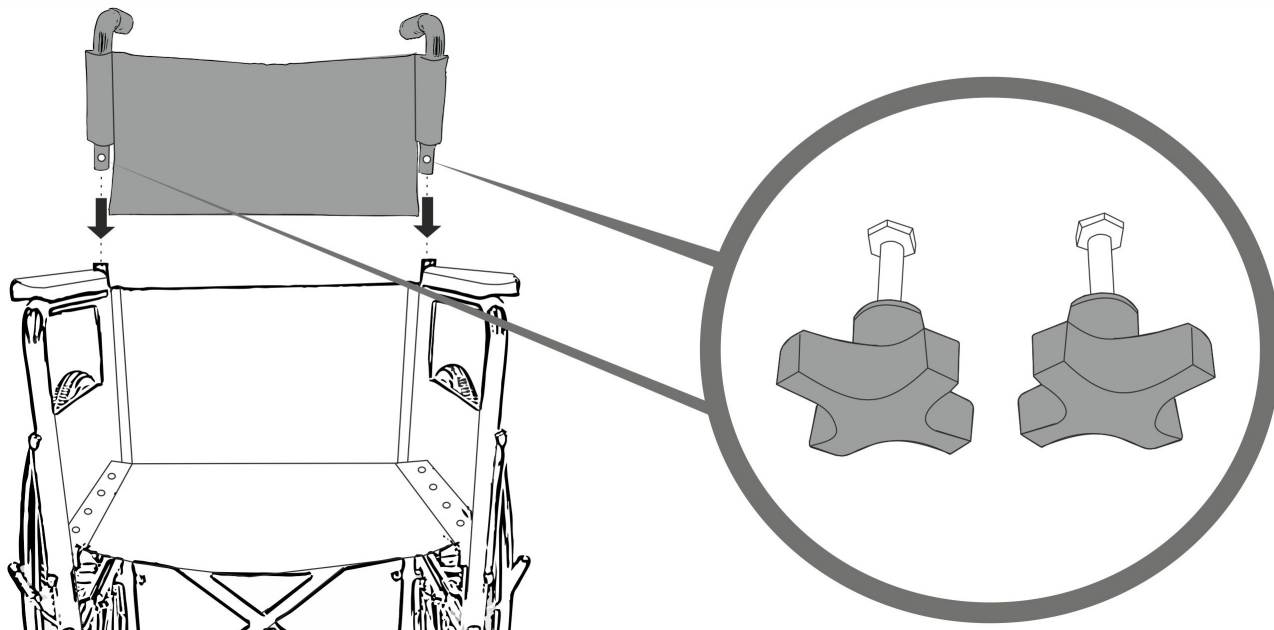

ЕКСПЛОАТАЦИЯ

За правилна и безопасна употреба препоръчваме по време на използване на количката да следвате инструкциите за безопасност. Тази количка е проектирана да осигури стабилност, докато нейният потребител седи в нея. Всяко движение в количката въздейства върху центъра на тежестта, което може да предизвика преобръщане на количката. С цел повишаване на Вашата безопасност може да използвате предпазен колан.

ДОСТИГАНЕ НА ОБЕКТ ОТ КОЛИЧКАТА

Докато седите в количката, може да протегнете само ръцете си. Вашето тяло и глава трябва да останат в рамките на седалката. (Изображение № 3)

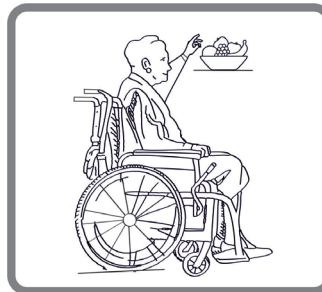

Nr. 3

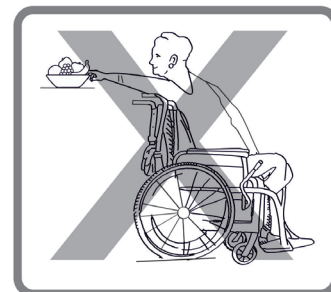

КАЧВАНЕ НА ТРОТОАР

Препоръчваме използването на асистент при качване на тротоар. Първо придружаващото Ви лице трябва да позиционира количката точно до бордюра. След това асистентът трябва да наклони количката назад, докато задвижващите колела достигнат до тротоара. И накрая асистентът избутва количката право напред, докато задните колела достигнат до бордюра, след което продължава да буца количката напред, докато задните колела се качат върху тротоара. (Изображение № 4)

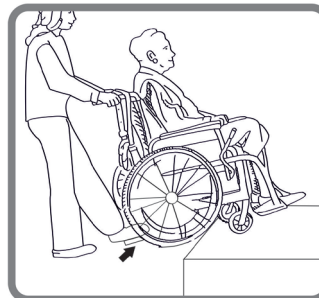

Nr. 4

ПРЕМЕСТВАНЕ

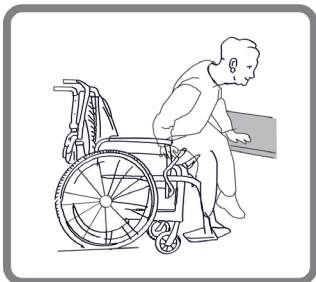

Nr.5

Можете да извършите преместването и самостоятелно, стига да сте достатъчно силни. Първо разположете количката възможно най-близо до мястото, на което желаете да седнете, като задвижващите колела са насочени напред. Задействайте спирачката и преместете тялото си към желаното място. Ако по време на предвижването Ви от количката до мястото, на което желаете да седнете, няма опора, ако е възможно, използвайте дъска. Сгънете поставките за крака нагоре и настрани, за да си осигурите пространство. Наклонете тялото си напред, като се опирате върху подлакътниците, и се изправете. След това придвижете тялото си към мястото, на което желаете да седнете, като разпределяте теглото си по ръцете и китките си.

Ако можете да се изправите и да застанете прави самостоятелно, ще можете да се преместите, като се наклоните напред. Ако имате проблем с осъществяването на това движение, препоръчваме да потърсите помощ от своя придружител, за да гарантирате лесно и безопасно преместване. Първо задействайте и двете спирачки и се уверете, че и двете задвижващи колела сочат напред.

Имайте предвид, че не трябва да използвате спирачките като опора. Хванете здраво ръкохватката на подлакътника и се опрете на ръцете си, за да можете да станете лесно (преди това проверете дали подлакътниците са фиксирани добре в позиция). Вашият придружител може да Ви помогне да завършите преместването. Разположете се възможно най-близо до мястото, на което да седнете. При смяна на позицията седнете колкото е възможно по-назад, за да предотвратите скъсването на винтовете, повреждането на подложката на седалката или преобръщането на количката. Задействайте двете спирачки; при никакви обстоятелства спирачките не трябва да се използват като опори за преместване. Никога не трябва да използвате поставките за крака като опора при сядане или ставане.

СТЪЛБИ

Препоръчваме при това движение да използвате двама помощници, единият трябва да застане пред количката, а другият - зад нея, тъй като преодоляването на стълби е по-трудно и опасно. Лицето, намиращо се зад количката, накланя количката назад, докато тя бъде балансирана. След това избутва количката към първото стъпало, като държи здраво ръкохватките, за да се подготви за повдигането на количката. Лицето, намиращо се пред количката, хваща предната част на страничната рамка на количката и я повдига по стъпалата, докато другото лице стъпи върху следващото стъпало, повтаряйки първоначалната стъпка. Не спускайте количката, докато лицето, намиращо се пред количката, не е преодоляло и последното стъпало. Придвижването на количката надолу по стълбище представлява същия процес, като описания по-горе, но изпълнен в обратен ред (№6).

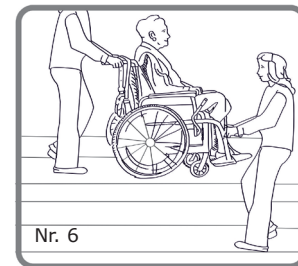

Nr. 6

КАЧВАНЕ ПО/СЛИЗАНЕ ОТ РАМПА

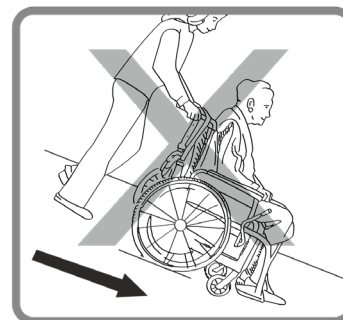
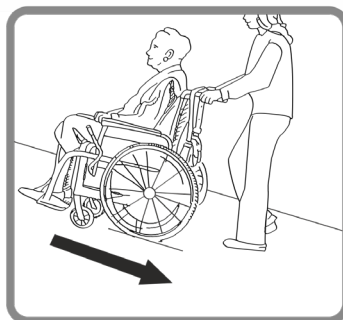

АПРЕДУПРЕЖДЕНИЯ ЗА БЕЗОПАСНОСТ



- Придвижвайте се по наклони с ниска скорост. Не надвишавайте максималния определен наклон. Не използвайте ескалатори. Не се движете назад по наклон.
- Количката е подходяща само за един седящ.
- При придвижване дръжте краката си върху поставките за крака. Не се изправяйте върху поставките за крака. Винаги поддържайте подходящ баланс. Потребители не трябва да изместват своя център на тежестта от зоната за сядане.
- Препоръчваме да се консултирате със своя здравен работник по отношение на преместването от и в количката. При преместване ръчните спирачки винаги трябва да бъдат задействани. Спирачките на количката и ръчните спирачки не са подходящи за понижаване на скоростта на движение на количката.
- Вземете предвид опасностите, налични в заобикалящата Ви среда, като тесни проходи, стъпала, битови уреди, детски играчки и др. Не се пресягайте към обекти, намиращи се по-далеч от изпънатата Ви ръка.



• **Предупреждение!** Не се опитвайте да повдигате количката, хващайки я за някоя от сменяемите ѝ части. Повдигането на количката чрез сменяемите ѝ части може да доведе до травма на потребителя или до повреда на количката.



• **Предупреждение!** Не се движете нагоре или надолу по наклон, по който има наличие на вода, лед или масло.



• **Предупреждение!** Не се опитвайте да преминете през бордюри или препятствия. Това може да доведе до обръщане на количката и да предизвика травми за Вас или да повреди количката



• **Предупреждение!** Никога не оставяйте незаета количка паркирана на наклон или на друго място, където тя може да представлява риск за заобикалящите я хора или предмети.



• **Предупреждение!** Не се опитвайте да спрете количката, когато се придвижвате по наклон.



- **Предупреждение!** Всички дейности по обслужване, почистване и регулиране трябва да бъдат извършвани, когато количката не е заета.



- **Предупреждение!** Забранява се надвишаването на максималния безопасен товар на количката.



- Количката не трябва да бъде излагана на температури, надвишаващи +40°C. В противен случай рамката, седалката, облегалката и подлакътниците могат да се нагорещят, което може да предизвика изгаряния.

ПРИДВИЖВАНЕ

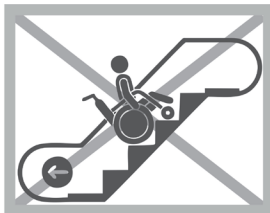

Количката може да бъде ръчно задвижвана или от своя потребител, или от придружаващото го лице. Ако количката се задвижва от потребителя, той/тя трябва да използва ринговете, прикрепени към задните колела. Потребителят може да понижи скоростта на количката, като приложи натиск върху ринговете, използвайки ръцете си.

Количката не трябва да се използва за придвижване в среда, в която потребителят не може да я спре незабавно и удобно. Ако количката се задвижва от придружител, той/тя трябва да бутне количката, използвайки и двете ръкохватки.

Не препоръчваме използването на количката по ескалатори.

СПИРАНЕ

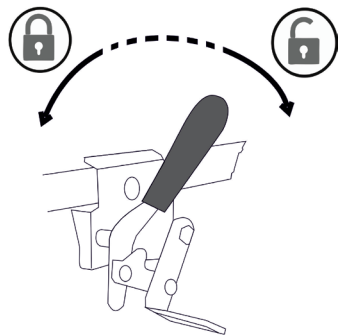
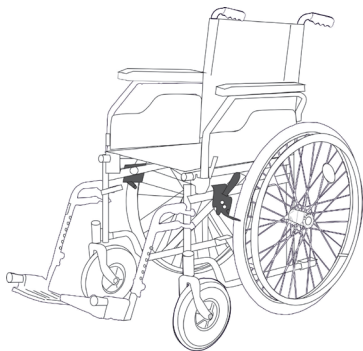

- Количката е оборудвана с дясна и лява ръчна спирачка. За да задействате спирачките, натиснете ръкохватката в посоката, показана от стрелката. За да освободите спирачките, дръпнете ръкохватката в обратната посока.



- Спирачките трябва да бъдат проверявани преди всяка употреба на количката.

ГРИЖА И ПОДДРЪЖКА

- Количката трябва да се съхранява на сухо място, далеч от пряка слънчева светлина. Количката може да бъде сгъната по време на съхранение. Количката трябва да се поддържа чиста и без наличие на прах. Това може да се постигне чрез прахосмукачка или влажна кърпа и мек почистващ препарат. Почиствайте редовно количката, като използвайте универсален, неутрален почистващ препарат и топла вода. Проверете пригодността на почистващите препарати преди употреба. Не използвайте абразивни почистващи препарати, тъй като това може да предизвика увреждане на повърхностите и ще анулира гаранцията.

- Потребителят/придружителят трябва да извършва рутинна проверка на количката. Той е задължен да заменя износените части (облицовка на седалка и облегалка, гуми).

РЕЗЕРВНИ ЧАСТИ

- За смяна могат да се използват само оригинални резервни части. За поръчка на резервни части предоставете модела и серийния номер на количката на търговеца или се свържете директно с производителя. Производителят и търговецът не са отговорни за щети или травми на продукта или потребителя, ако не се използват оригинални резервни части и/или ако ремонтът е извършен от неупълномощен сервиз.

SL

UVOD

- Zahvaljujemo se vam za zaupanje Kid-Manu. Vsak izdelek je tovarniško preverjen in odposlan v brezhibnem stanju. Želimo vam veliko uspeha in upamo, da bo invalidski voziček Kid-Man pozitivno vplival na vaše vsakdanje življenje.

NAMEN UPORABE

- Namenjen je za uporabo pri osebah z začasnimi ali trajnimi motnjami gibanja. Primeren je za uporabo tako znotraj kot zunaj.

UPORABLJENI SIMBOLI



- **Pozor!** Ta znak se uporablja za zelo pomembne dele, ki zadevajo vašo varnost. Poglejte navodila za uporabo.

VSEBINA PAKETA

1. 1 x zložen invalidski voziček
2. 1 x par naslona za noge
3. 1 x navodila za uporabo
4. 1 x komplet orodja za prilagajanje
5. 1 x naslon za hrbet
6. 1 x pas za meča

1

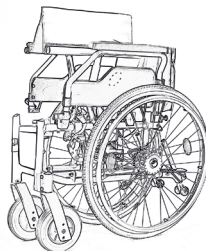

3



6



4

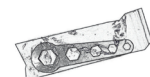

2

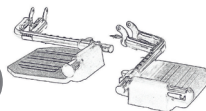

5



SPLOŠNE OPOMBE

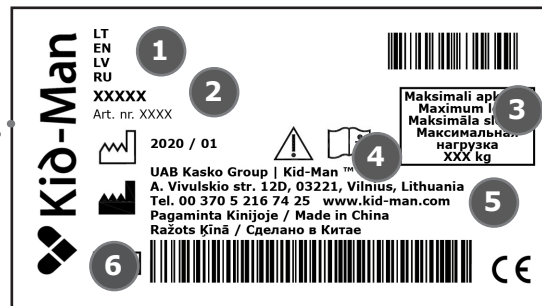

1. Ime izdelka
2. Model
3. Največja obremenitev
4. Proizvajalec
5. Podatki za stik
6. Serijska številka

DELI IZDELKA

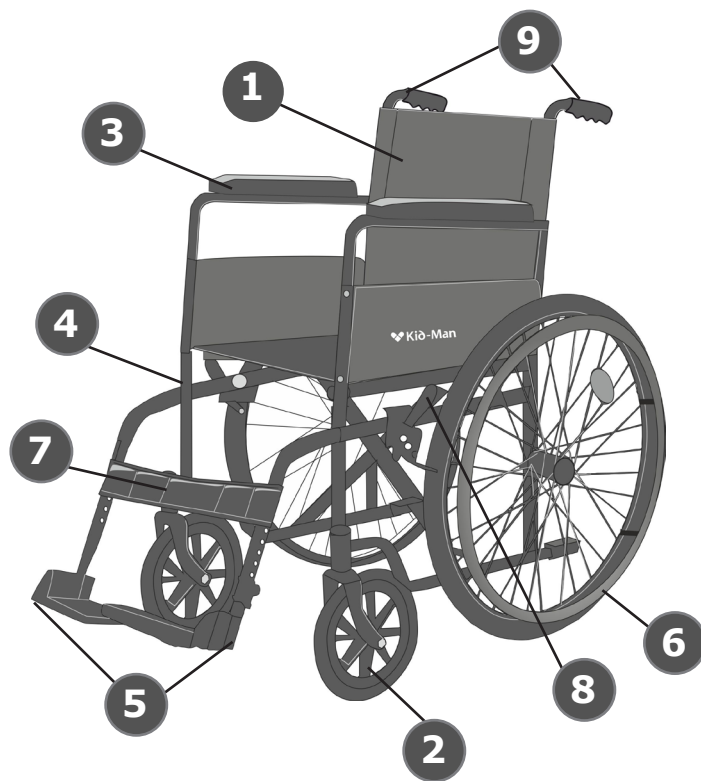

1. Naslon za hrbet
2. Sprednji kolesček
3. Naslon za roke
4. Mehanizem za pritrditev noge
5. Naslon za noge
6. Zadnje samopogonsko kolo
7. Pas za meča
8. Zavorna ročica
9. Potisna ročaja skrbnika



Opozorilo! Ker voziček stalno razvijamo, se lahko sestava vašega invalidskega vozička nekoliko razlikuje od invalidskega vozička, opisanega v tem priročniku.

ZLAGANJE INVALIDSKEGA VOZIČKA

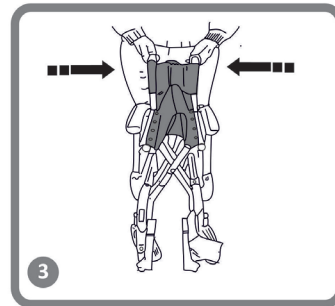
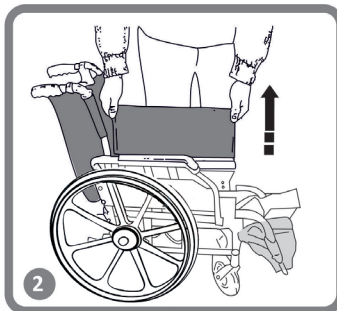
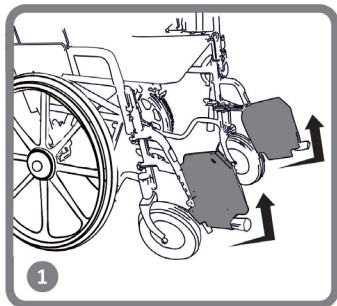

- Pri zlaganju vozička najprej poskrbite, da so nasloni za noge odstranjeni, ali da so podnožja obrnjena navpično. Nato lahko voziček zložite.

NASTAVITEV

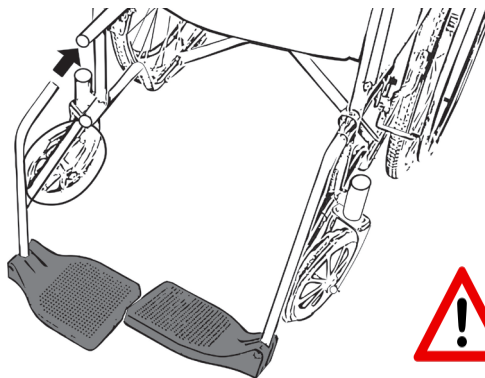

Opozorilo! Pred uporabo se vedno prepričajte, da je naslon za noge pravilno nameščen in zaklenjen.

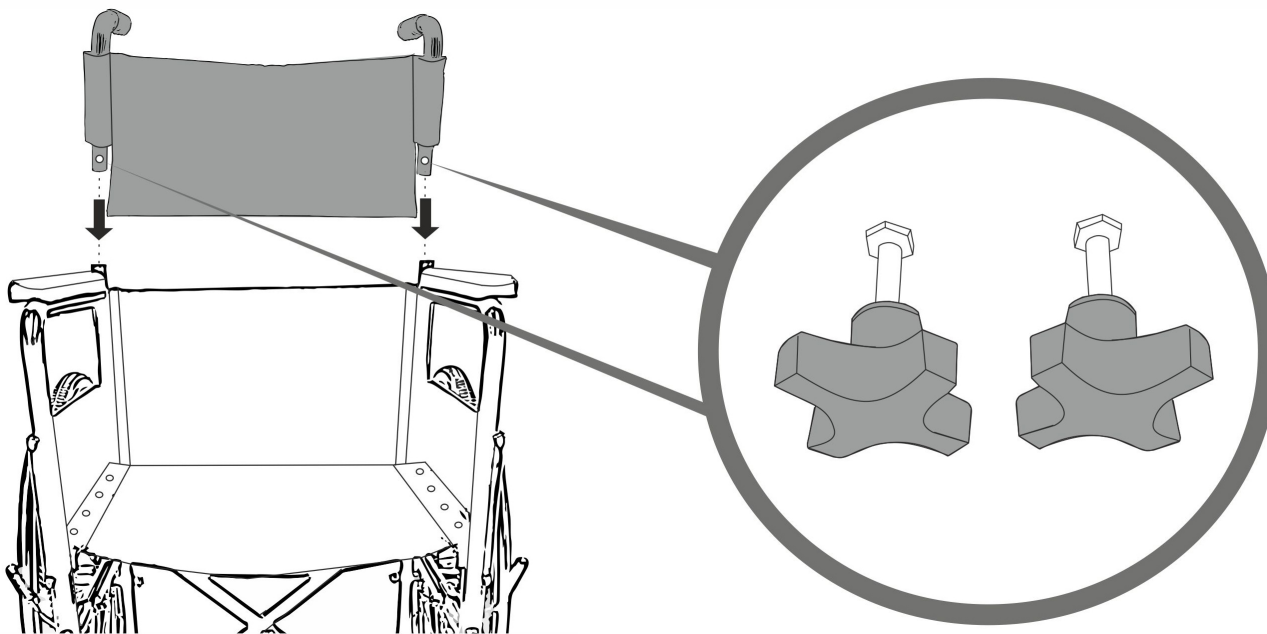

DELOVANJE

Za pravilno in varno uporabo priporočamo, da pri uporabi invalidskega vozička upoštevate varnostna navodila. Ta invalidski voziček je bil zasnovan tako, da zagotavlja stabilnost med sedenjem. Vsako gibanje na vozičku vpliva na točko težnosti, zaradi česar se lahko invalidski voziček prevrne. Za večjo varnost lahko uporabite varnostni pas.

DOSEGANJE PREDMETA Z INVALIDSKEGA VOZIČKA

Nad sedežem invalidskega vozička se smejo iztegniti samo roke. Telo in glava naj ostaneta znotraj meja sedeža.

(sl. št. 3)

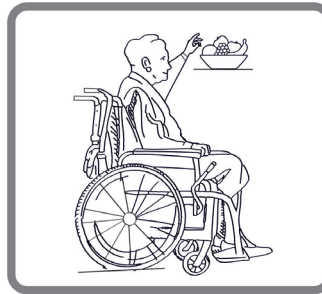

Št. 3

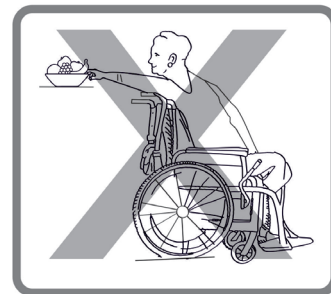
**PREHOD NA PLOČNIK**

Priporočamo, da se pri prehodu na pločnik obrnete na pomočnika. Ta naj najprej postavi invalidski voziček naravnost pred robnik. Nato nagne invalidski voziček nazaj, dokler sprednja kolesa ne sežejo preko robnika, ga potisne naravnost naprej, dokler zadnja kolesa ne zadenejo ob robnik in nazadnje potisne še zadnja kolesa preko robnika. (sl. št. 4)

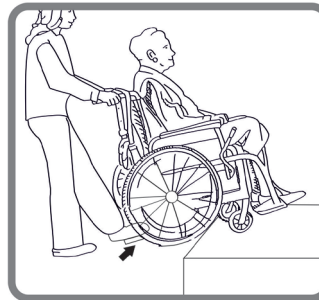

Št. 4

PREMEŠČANJE

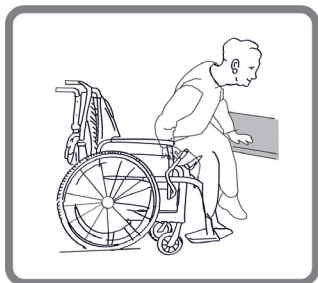

Št.5

Če ste dovolj močni, se lahko premeščate sami. Najprej namestite invalidski voziček čim bližje mestu, na katerem želite sedeti, pri čemer so prednja kolesa usmerjena naprej. Aktivirajte pritrdilno zavoro in premaknite svoje telo proti zelenemu mestu. Če med premikanjem nimate podpore pod seboj, po možnosti uporabite desko. Zložite naslona za noge in ju umaknite, da naredite prostor. Upognite telo naprej, se oprite na naslonjali za roke in vstanite. Nato premaknite svoje telo proti mestu, kjer želite sedeti, pri čemer svojo težo porazdelite na roke in dlani.

Če ste sposobni sami vstati in stati, lahko zamenjate sedež tako, da se nagnete naprej. Če imate pri tem gibanju težave, vam svetujemo, da poiščete pomoč spremljevalca, da zagotovite enostaven in varen premik. Najprej aktivirajte obe zavori in se prepričajte, da sta volana usmerjena naprej.

Pazite, da se ne opirate na zavore. Močno primite ročaj naslona za roke in se uprite na roke, da vstanete (pred tem se prepričajte, da je naslon za roke varno pritrjen na mestu). Pomočnik vam lahko pomaga dokončati prenos. Postavite se čim bližje zelenemu mestu. Ko spreminjate položaj, sedite čim bolj nazaj, da preprečite zlom vijakov, poškodbe sedežnih blazin ali prevrnitev invalidskega vozička. Aktivirajte dve zavori, vendar jih nikakor ne uporabite kot podporo za prenos. Pazite tudi, da se med sedenjem ali vstajanjem nikoli ne opirate na stojala za noge.

STOPNICE

Premagovanje stopnic je težko in nevarno, zato predlagamo pomoč dveh oseb, eno na sprednjem in eno na zadnjem delu vozička. Oseba za invalidskim vozičkom nagne invalidski voziček nazaj, dokler ni uravnovešen. Nato invalidski voziček potisne proti prvi stopnici in trdno prime za ročaj, da se pripravi na dvig invalidskega vozička. Oseba pred invalidskim vozičkom prime za stranice okvirja na sprednjem delu vozička in dvigne stol čez stopnice, drugi spremljevalec pa stopi na naslednjo stopničko in ponovi prvi postopek. Ne spuščajte invalidskega vozička, dokler oseba na prednjem delu ne stopi preko zadnje stopnice. Pri prenašanju vozička po stopnicah navzdol storite enako kot prej, le v obratnem vrstnem redu. (št. 6)

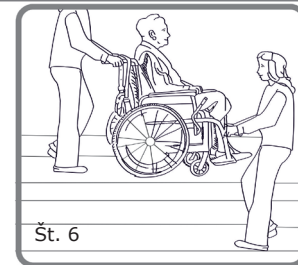

Št. 6

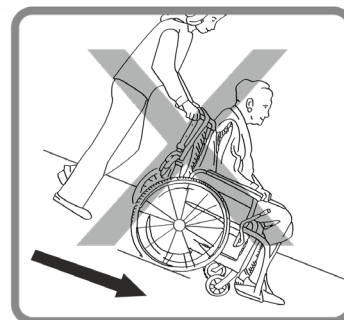
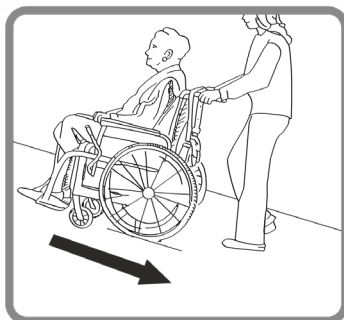
VZPENJANJE/SPUŠČANJE PO KLANČINI**VARNOSTNA OPOZORILA**

- Na naklonih vozite počasi. Ne prekoračite največjega dovoljenega naklona. Ne uporabljajte tekočih stopnic. Ne vozite vzvratno navzdol.
- Invalidski voziček je primeren samo za eno osebo.
- Med premikanjem držite noge na podstavkih. Ne opirajte se nanje. Ves čas vzdržujte pravilno ravnovesje. Svojega težišča ne smete premakniti s sedežne površine.
- Priporočamo, da se za nasvet glede prestavljanja na in iz invalidskega vozička posvetujete z zdravstvenim delavcem. Pri prestavljanju je treba vedno aktivirati parkirne zavore. Zavore invalidskega vozička in parkirne zavore niso namenjene za upočasnitev invalidskega vozička.
- Zavedajte se nevarnosti v vašem okolju, kot so ozka vrata, stopnice, gospodinjski aparati, otroške igrače in podobno. Ne segajte po predmetih, katerih ne morete zlahka doseči z iztegnjeno roko.



• **Opozorilo!** Pri dviganju invalidskega vozička ne prijemajte za odstranljive dele. Dviganje za odstranljive dele lahko povzroči poškodbe uporabnika ali invalidskega vozička.



• **Opozorilo!** Ne poskušajte se premikati navzgor ali navzdol po mokrem, ledenem ali oljnatem klancu.



• **Opozorilo!** Ne poskušajte voziti čez robnike ali ovire. Invalidski voziček se lahko prevrne in povzroči telesne poškodbe ali poškodbe vozička.



• **Opozorilo!** Nikoli ne puščajte prostega invalidskega vozička na pobočju ali drugem mestu, kjer lahko poškoduje osebe ali predmete v okolici.



• **Opozorilo!** Ne poskušajte ustaviti invalidskega vozička, ko ste na nagnjeni površini.



- **Opozorilo!** Pri vsakršnem servisiranju, čiščenju ali prilagajanju mora biti voziček prazen.



- **Opozorilo!** Preseganje največje dovoljene obremenitve vozička je prepovedano.



- Invalidski voziček ne sme biti trajno izpostavljen temperaturam, višjim od 40°C. V nasprotnem primeru se lahko okvir, sedež, naslon in nasloni za roke močno segrejejo, kar lahko povzroči opekline.

PREMIKANJE

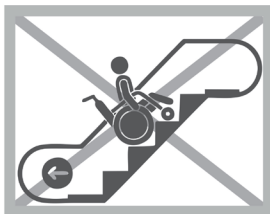

Invalidski voziček lahko ročno poganja pomočnik ali uporabnik. Uporabnik lahko voziček poganja s pomočjo obročev za roke, pritrjenih na zadnja kolesa. Upočasni ga tako, da z rokami pritisne na rob za roke.

Invalidskega vozička uporabnik ne sme sam poganjati v okoljih, kjer ga ne morete hitro in varno ustaviti. Spremljevalec lahko potiska voziček za ročaja.

Odsvetujemo uporabo invalidskega vozička na tekočih stopnicah.

ZAVIRANJE

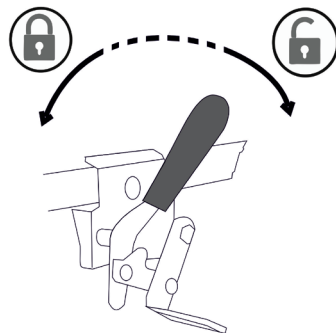
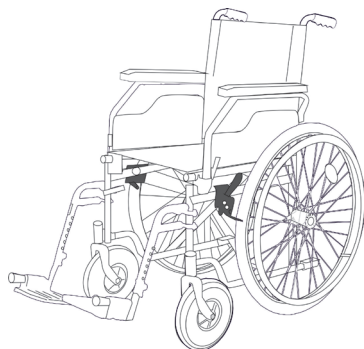

- Invalidski voziček ima desno in levo parkirno zavoro. Za uporabo zavore potisnite ročico v smeri, kot kaže puščica. Za odklepanje zavore potegnite ročico nazaj v nasprotni smeri.



- Pred vsako uporabo invalidskega vozička obvezno preverite zavore

NEGA IN VZDRŽEVANJE

- Invalidski voziček naj bo shranjen v suhem okolju, stran od neposredne sončne svetlobe. Hranite ga zloženega. Invalidski voziček mora biti čist in brez prahu. Obrišete ga lahko s krpo za prah ali vlažno krpo in blagim detergentom. Redno ga čistite z nevtralnimi detergenti za splošno uporabo in toplo vodo. Pred uporabo preverite primernost čistil ali detergenta. Ne uporabljajte abrazivnih čistil, saj lahko to trajno poškoduje površino in razveljavi garancijo.
- Uporabnik/strokovni pomočnik mora stol redno pregledovati. Obvezna je zamenjava potrganih delov (sedež in oblazinjenje, gume).

REZERVNI DELI

- Za zamenjavo lahko uporabite samo originalne nadomestne dele. Posredujte model invalidskega vozička in serijsko številko prodajalcu ali se obrnite neposredno na proizvajalca. Niti proizvajalec, niti prodajalec ne odgovarjata za škodo, nastalo na izdelku ali uporabniku, če so bili uporabljeni neoriginalni nadomestni deli in (ali) popravilo opravljeno v nepooblaščenem obratu.

HR**UVOD**

• Zahvaljujemo se na povjerenju koje ste ukazali tvrtki Kid-Man. Svaki proizvod pregledan je u tvornici i preuzet je u besprijekornom stanju. Želimo vam puno uspjeha i nadamo se da će invalidska kolica tvrtke Kid-Man pozitivno utjecati na vaš svakodnevni život.

NAMJENA

• Namijenjeno za osobe s privremenim ili trajnim smetnjama u kretanju. Prikladno za upotrebu u zatvorenim ili otvorenim prostorima.

KORIŠTENI SIMBOLI

• **Upozorenje!** Ovaj simbol se koristi za iznimno važne dijelove koji se odnose na vašu sigurnost. Pogledajte upute za upotrebu.

SADRŽAJ PAKIRANJA

1. 1 x sklopiva invalidska kolica
2. 1 x par oslonca za noge
3. 1 x korisnički priručnik
4. 1 x komplet podesivog alata
5. 1 x naslon za leđa
6. 1x remenje za listove

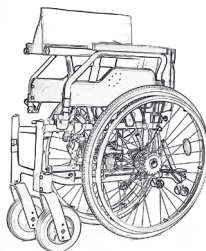
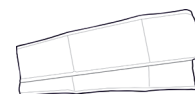
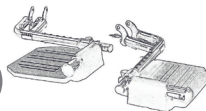
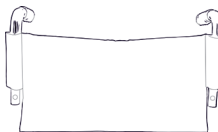
1**3****6****2****4****5**

OPĆE NAPOMENE

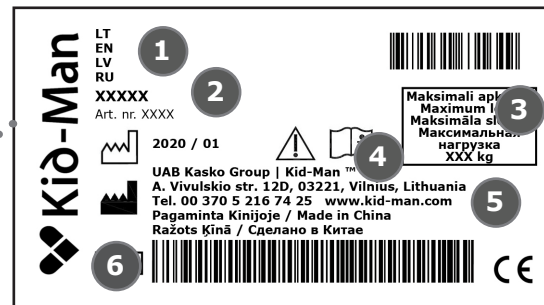

1. Naziv proizvoda
2. Model
3. Maksimalno opterećenje
4. Proizvođač
5. Kontakt podaci
6. Serijski broj

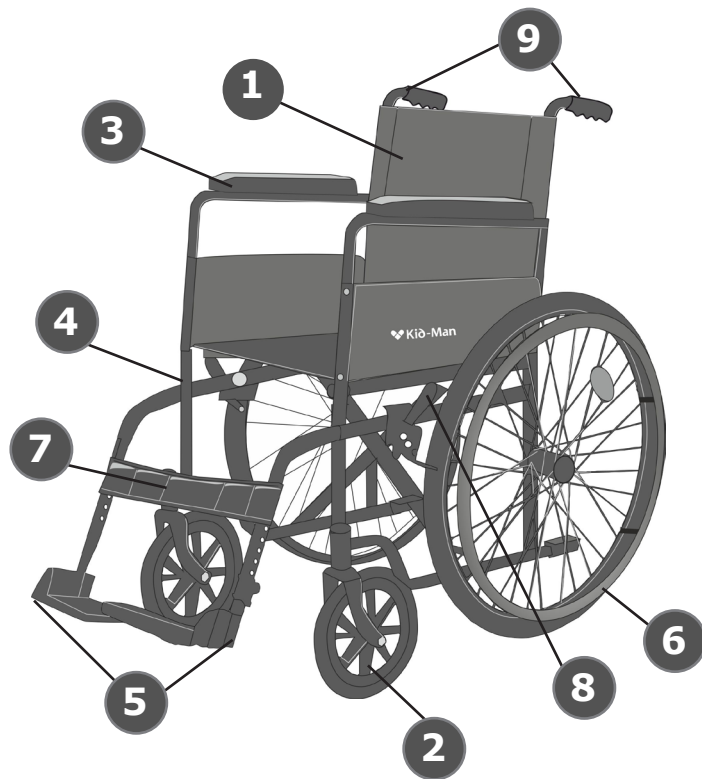
DIJELOVI PROIZVODA

1. Naslon za leđa
2. Prednji okretni kotač
3. Naslon za ruke
4. Mehanizam za montiranje oslonca za noge
5. Oslonac za noge
6. Stražnji samohodni kotač
7. Remenje za listove
8. Ručka kočnice
9. Ručke za guranje



Upozorenje! Vaša invalidska kolica mogu se razlikovati od invalidskih kolica opisanih u ovom priručniku zbog stalnog razvoja kolica.

SKLAPANJE INVALIDSKIH KOLICA

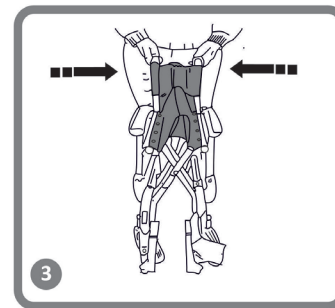
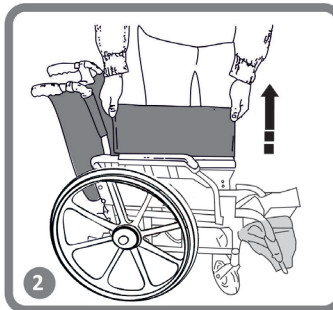
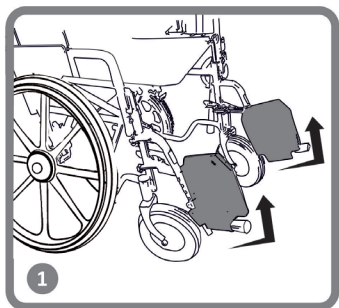

- Prvo, prilikom sklapanja kolica, pripazite je li oslonac za noge uklonjen ili je li oslonac za noge okrenut prema gore. Kada to napravite, invalidska kolica mogu se preklopiti.

POSTAVLJANJE

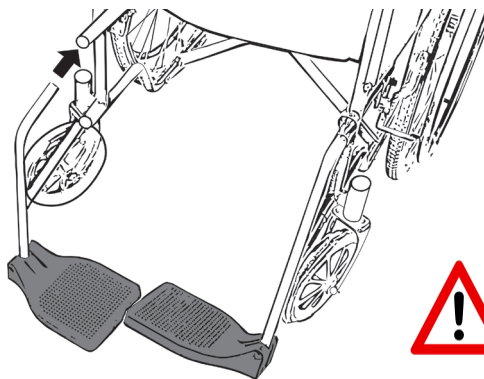

Upozorenje! Prije upotrebe uvijek pripazite je li oslonac za noge ispravno ponovno postavljen i blokiran u svom položaju.

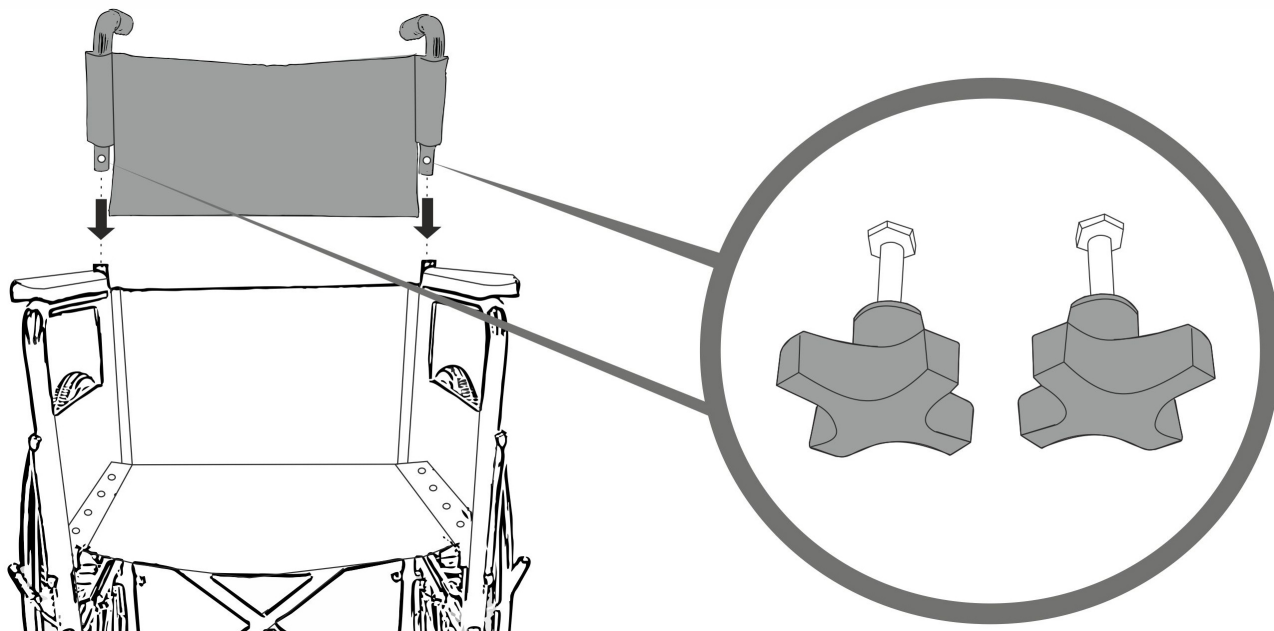

RUKOVANJE

Za ispravnu i sigurnu upotrebu preporučujemo vam pridržavanje sigurnosnih uputa prilikom upotrebe invalidskih kolica. Ova invalidska kolica dizajnirana su tako da osiguraju stabilnost dok sjedite. Svaki pomak invalidskih kolica utječe na težište, koje može izazvati prevrtanje kolica. Za povećanu sigurnost možete koristiti sigurnosni pojas.

DOHVAĆANJE PREDMETA IZ INVALIDSKIH KOLICA

Samo ruke možete ispružiti iznad invalidskih kolica. Tijelo i ruke trebaju ostati unutar granica sjedala. (Slika br. 3)

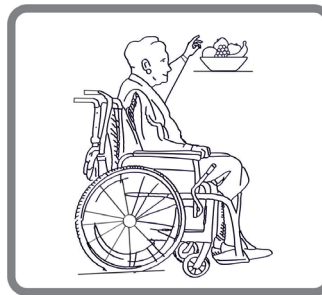

Br. 3

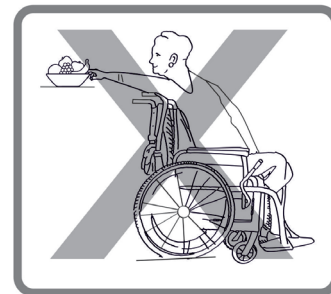

KRETANJE PO PLOČNIKU

Preporučujemo da vam prilikom kretanja po pločniku pomaže pomoćnik. Prvo, osoba u pratnji treba postaviti invalidska kolica ravno ispred ruba pločnika. Nakon toga, nagnite invalidska kolica unatrag, dok kotači ne dohvate rub. Nakon toga, gurnite invalidska kolica ravno naprijed, tako da se stražnji kotači podignu na rub pločnika, a zatim ponovno gurnite invalidska kolica tako da stražnji kotači pređu na pločnik. (Slika br. 4)

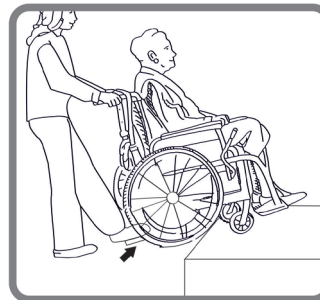

Br. 4

PREBACIVANJE

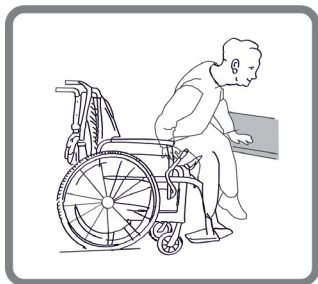

Br.5

Prebacivanje možete obaviti sami, pod pretpostavkom da ste dovoljno snažni. Prvo, postavite invalidska kolica što je bliže mjestu na koje želite sjesti, tako da kotači budu usmjereni prema naprijed. Aktivirajte kočnicu i pomaknite tijelo prema željenom mjestu. Ako ispod nemate potporu kada se pomičete, ako je moguće koristite dasku. Sklopite oslonac za noge i gurnite ga sa strane tako da imate dovoljno prostora. Nagnite se prema naprijed, dok se oslanjate na dva naslona za ruke i ustanite. Zatim pomaknite tijelo prema mjestu na koje želite sjesti i rasporedite težinu na ruke i dlanove.

Ako se možete ustati i samostalno stajati, mjesto sjedenja možete promijeniti tako da se nagnete naprijed. Ako imate problema s kretanjem, savjetujemo vam da potražite pomoć od osobe u pratnji koja će vam pomoći u lakšem i sigurnijem prebacivanju. Prvo, aktivirajte obje kočnice i pripazite jesu li oba kotača usmjerena prema naprijed.

Pripazite da se ne smijete oslanjati na kočnice. Uхватite ručke naslona za ruke čvrsto i oslonite se na svoje ruke, kako biste lakše ustali (prije toga, pripazite jesu li nasloni za ruke sigurno blokirani sa svom mjestu). Pomoćnik vam može pomoći da obavite prebacivanje. Postavite se što bliže moguće željenom mjestu. Prilikom promjene položaja, sjednite što dalje možete, tako ćete spriječiti lomljenje vijaka, oštećenje jastuka sjedala ili prevrtanje invalidskih kolica. Aktivirajte dvije kočnice; ove kočnice ne smije se nikako koristiti kao oslonac prilikom prebacivanja. Nikad se ne smijete oslanjati na oslonac za noge kada sjedite ili ustajete.

STEPENICE

Savjetujemo da potražite pomoć od dvije osobe, jedne koja će biti ispred invalidskih kolica i jedne iza, jer je preskakanje stepenica teško i opasno. Osoba koja stoji iza invalidskih kolica treba nagnuti kolica prema natrag dok se ne uravnoteže. Zatim, treba nagnuti invalidska kolica o prvu stepenicu, čvrsto uхватiti ručke i pripremiti se na podizanje kolica. Osoba koja je ispred invalidskih kolica treba uхватiti strane okvira s prednje stranice kolica i podignuti ih preko stepenica, dok druga osoba u pratnji staje na iduću stepenicu i ponavlja prvi postupak. Ne spuštajte invalidska kolica dok osoba koja je ispred invalidskih kolica ne pređe zadnju stepenicu. Nošenje invalidskih kolica niz stepenice obavlja se na isti način kako je prethodno objašnjeno, samo obrnutim postupkom (br. 6)

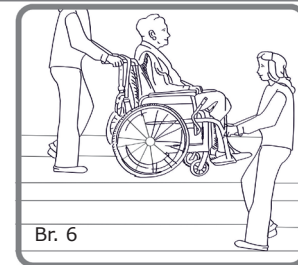

Br. 6

PENJANJE/SPUŠTANJE NIZ RAMPU

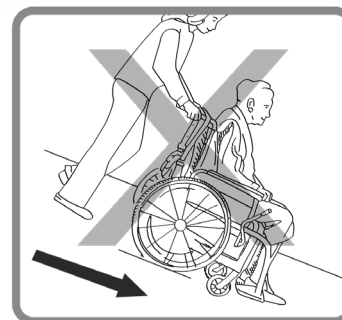
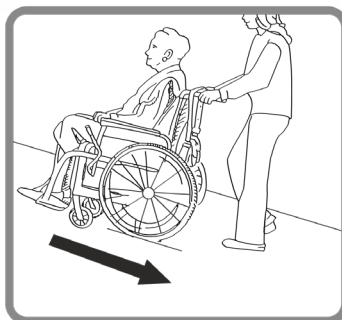

SIGURNOSNA UPOZORENJA



- Na nagibu koristite sporije brzine. Ne premašujte maksimalni nagib. Ne koristite pomične stepenice. Ne vozite unatrag na kosini.
- Invalidska kolica prikladna su samo za jednu osobu.
- Prilikom kretanja držite noge na osloncu za noge. Nemojte stajati na osloncu za noge. Uvijek održavajte ispravnu ravnotežu. Korisnici ne smiju pomicati težište izvan područja sjedala.
- Preporučujemo vam da se posavjetujete s liječnikom kako se prebaciti u i iz kolica. Parkirne kočnice treba uvijek aktivirati prilikom prebacivanja. Kočnice invalidskih kotača i parkirne kočnice nisu prikladne za usporavanje invalidskih kolica
- Budite svjesni opasnosti u svom okruženju, kao što su uska vrata, stepenice, kućanski aparati, dječje igračke itd. Nemojte posezati za predmetima koji su dalje od dosega vaše ruke.



• **Upozorenje!** Ne pokušavajte podići invalidska kolica za niti jedan odvojivi dio. Podizanje držeći odvojive dijelove invalidskih kolica može izazvati ozljede korisniku ili oštećenje invalidskih kolica.



• **Upozorenje!** Ne pokušavajte kretati se uz ili niz kosinu na kojoj je voda, led ili sloj ulja.



• **Upozorenje!** Ne pokušavate voziti preko ruba pločnika ili prepreka. To može izazvati prevrtanje invalidskih kolica te izazvati tjelesne ozljede vama ili oštećenje invalidskih kolica.



• **Upozorenje!** Invalidska kolica u kojima nitko ne sjedi nikad ne ostavljajte na kosini ili na drugim mjestima gdje mogu izazvati ozljede ljudima u blizini ili oštetiti predmete u blizini.



• **Upozorenje!** Ne pokušavajte zaustaviti invalidska kolica kada su na kosoj površini.



- **Warning!** Svaki servis, čišćenje i podešavanje treba obaviti kada u invalidskoj stolici nitko ne sjedi.



- **Warning!** Zabranjeno je premašiti maksimalno sigurno opterećenje invalidskih kolica.



- Invalidska kolica ne smiju se trajno izlagati temperaturama većim od +40°C. U protivnom se okvir te sjedalo, naslon za leđa i nasloni za ruke mogu zagrijati što može izazvati opekline.

KRETANJE

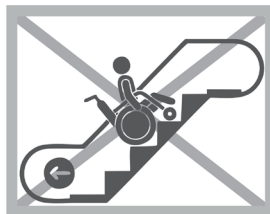

Korisnik invalidskih kolica ili pomoćnik mogu ručno pokretati invalidska kolica. Ako korisnik pokreće invalidska kolica, tada on treba koristiti rukohvate pričvršćene na stražnje kotače. Korisnik može usporiti invalidska kolica pritiskom ruku na rukohvate. Korisnik ne smije pokretati invalidska kolica u okruženjima u kojima korisnik ne može brzo i lako zaustaviti invalidska kolica. Ako invalidska kolica pokreće pomoćnik, tada ta osoba treba gurati kolica koristeći se ručkama za guranje.

Ne preporučujemo koristiti invalidska kolica na pomičnim stepenicama.

KOČENJE

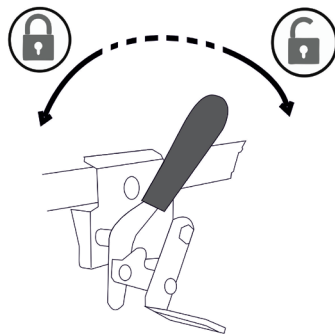
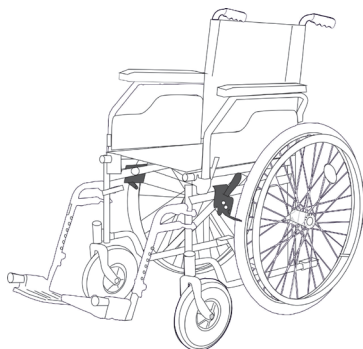

- Invalidska kolica opremljena su lijevom i desnom parkirnom kočnicom. Za aktiviranje kočnice, gurnite ručku u smjeru koji pokazuje strelica. Za odblokiranje kočnice, povucite ručku natrag u obrnutom smjeru.



- Prije svake upotrebe invalidskih kolica treba provjeriti kočnice

ČIŠĆENJE I ODRŽAVANJE

- Invalidska kolica trebaju se čuvati na suhom mjestu, podalje od izravnog sunčevog svjetla. Kada se čuvaju invalidska kolica mogu biti preklopljena. Invalidska kolica trebaju se čuvati čista i bez prašine. Ovo se može postići pomoću četke za čišćenje prašine ili vlažnom krpom i mlakim deterdžentom. Čistite ih redovito, koristite deterdžent opće namjene, neutralni deterdžent i toplu vodu. Provjerite prikladnost sredstava za čišćenje ili deterdženta prije upotrebe. Ne koristite abrazivna sredstva za čišćenje, jer će ona trajno oštetiti površinu i poništiti svako jamstvo.
- Korisnik/profesionalni pomoćnik treba rutinski pregledati kolica. Obavezna je zamjena pokidanih dijelova (sjedala i presvlake, guma).

REZERVNI DIJELOVI

- Prilikom zamjene smiju se koristiti samo originalni rezervni dijelovi. Dostavite model invalidskih kolica i serijski broj zastupniku ili izravno kontaktirajte proizvođača. Proizvođač i zastupnik nisu odgovorni za nikakvu štetu nastalu na proizvodu ili počinjenu korisniku ako se koriste neoriginalni rezervni dijelovi i (ili) ako je popravak obavljen u neovlaštenom servisu.

GR

ΕΙΣΑΓΩΓΙΚΑ

• Σας ευχαριστούμε για την εμπιστοσύνη που δείχνετε προς την Kid-Man. Κάθε προϊόν της ελέγχεται εργοστασιακά και εξάγεται σε άψογη κατάσταση. Σας ευχόμαστε τη μέγιστη επιτυχία και ελπίζουμε το αναπηρικό αμαξίδιο της Kid-Man να επιφέρει θετικό αντίκτυπο στην καθημερινότητά σας.

ΕΝΔΕΙΞΕΙΣ

• Ενδείκνυται για χρήση από άτομα που διαθέτουν προσωρινές ή μόνιμες κινητικές διαταραχές. Κατάλληλο για χρήση σε εσωτερικούς και εξωτερικούς χώρους.

ΣΥΜΒΟΛΑ ΠΟΥ ΧΡΗΣΙΜΟΠΟΙΟΥΝΤΑΙ



• **Προσοχή!** Αυτό το σύμβολο χρησιμοποιείται για κάθε σημαντικό μέρος σχετικό με την ασφάλειά σας. Παρακαλούμε δείτε τις οδηγίες χρήσεως.

ΠΕΡΙΕΧΟΜΕΝΑ ΣΥΣΚΕΥΑΣΙΑΣ

1. 1 x αναδιπλωμένο αναπηρικό αμαξίδιο
2. 1 x ζεύγος επέκτασης στήριξης ποδιών
3. 1 x εγχειρίδιο χρήσης
4. 1 x σετ εργαλείων συναρμολόγησης
5. 1 x πλάτη καθίσματος
6. 1 x ιμάντας γάμπας

1

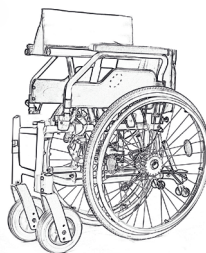

3



6



4



2

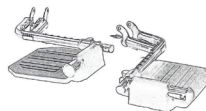

5



ΓΕΝΙΚΑ ΣΤΟΙΧΕΙΑ

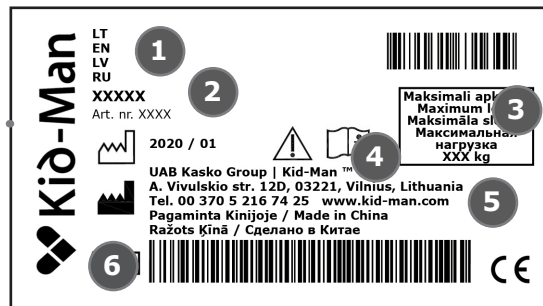

1. Όνομα προϊόντος
2. Μοντέλο
3. Μέγιστο φορτίο
4. Κατασκευαστής
5. Στοιχεία επικοινωνίας
6. Σειριακός αριθμός

ΜΕΡΗ ΤΟΥ ΠΡΟΪΟΝΤΟΣ

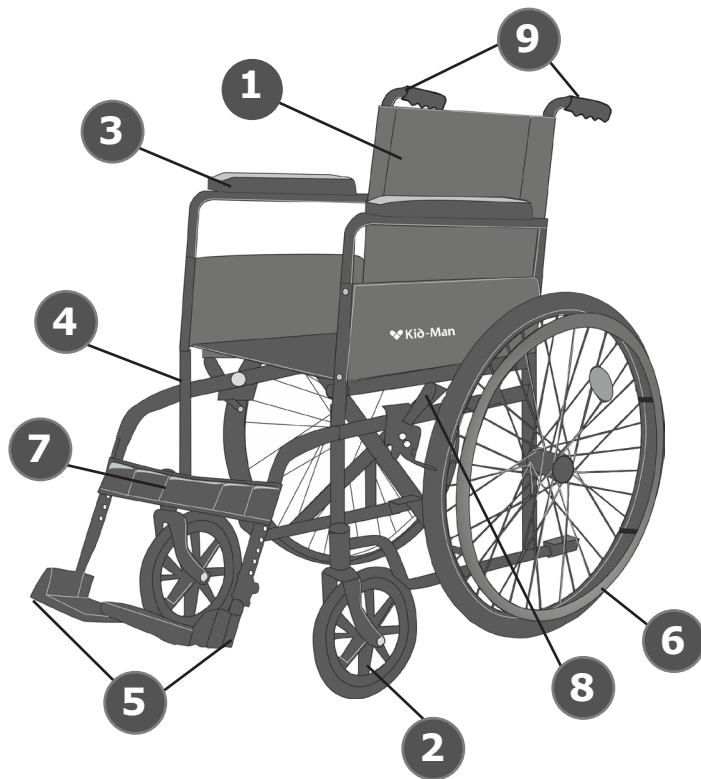

1. Πλάτη καθίσματος
2. Μπροστινή Ρόδα
3. Μπράτσο καθίσματος
4. Μηχανισμός τοποθέτησης επέκτασης στήριξης ποδιών
5. Επέκταση στήριξης ποδιών
6. Πίσω αυτοπροωθούμενη ρόδα
7. Ιμάντας γάμπας
8. Μοχλός φρένου
9. Βοηθητικές λαβές ώθησης



Προειδοποίηση! Η πολυπλοκότητα του αναπηρικού αμαξιδίου σας μπορεί να διαφέρει ελαφρώς από το αναπηρικό αμαξίδιο που περιγράφεται σε αυτό το εγχειρίδιο λόγω της συνεχιζόμενης εξέλιξης της καρέκλας.

ΔΙΠΛΩΣΗ ΑΝΑΠΗΡΙΚΟΥ ΑΜΑΞΙΔΙΟΥ

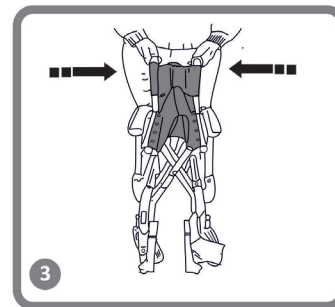
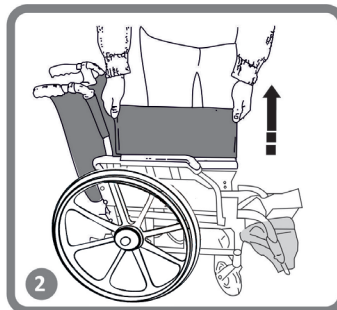
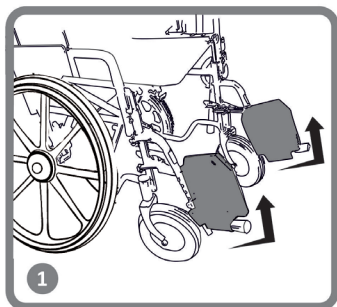

• Αρχικά, διπλώστε την καρέκλα, βεβαιωθείτε πως οι επεκτάσεις στήριξης ποδιών έχουν αφαιρεθεί ή οι πλατφόρμες ποδιών έχουν στραφεί προς τα πάνω. Μόλις συμβεί αυτό, το αναπηρικό αμαξίδιο μπορεί να διπλωθεί.

ΡΥΘΜΙΣΗ

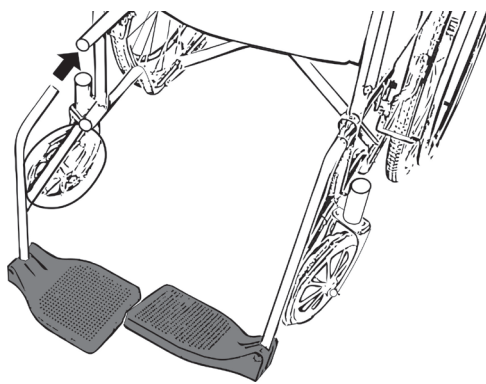

Προειδοποίηση! Πάντα να βεβαιώνετε πως η επέκταση στήριξης ποδιών είναι επιτυχώς εγκατεστημένη και έχει κλειδώσει στη θέση της πριν τη χρήση.

ΛΕΙΤΟΥΡΓΙΑ

Για κατάλληλη και ασφαλή χρήση, προτείνεται η ακολουθία των οδηγιών ασφαλείας κατά τη χρήση του αναπηρικού αμαξιδίου. Αυτό το αναπηρικό αμαξίδιο σχεδιάστηκε για να διαβεβαιώνεται η σταθερότητα όταν κάθεται κάποιος. Κάθε κίνηση πάνω στο αμαξίδιο επηρεάζει το σημείο βαρύτητας, πράγμα που μπορεί να προκαλέσει την ανατροπή του. Για αύξηση της ασφάλειάς σας, χρησιμοποιήστε την ζώνη ασφαλείας.

ΠΡΟΣΒΑΣΗ ΑΝΤΙΚΕΙΜΕΝΟΥ ΑΠΟ ΤΟ ΑΝΑΠΗΡΙΚΟ ΑΜΑΞΙΔΙΟ

Μόνο τα χέρια μπορούν να επεκτείνονται από το κάθισμα του αναπηρικού αμαξιδίου. Το σώμα και το κεφάλι θα πρέπει να παραμένουν εντός των ορίων του καθίσματος. (Εικ. Νο. 3)

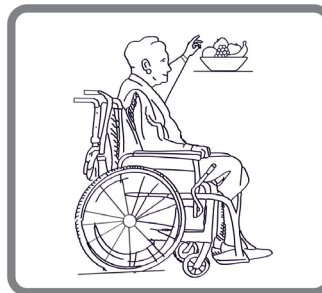

No. 3

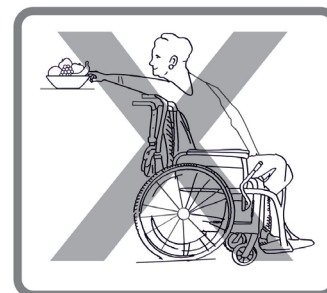

ΑΝΟΔΟΣ ΣΕ ΠΕΖΟΔΡΟΜΙΟ

Συνιστάται η ύπαρξη βοηθού για την άνοδο σε πεζοδρόμιο. Πρώτα, ο συνοδός τοποθετεί το αναπηρικό αμαξίδιο ευθεία μπροστά στο κράσπεδο. Έπειτα, γέρνει το αμαξίδιο προς τα πίσω, έως ότου οι ρόδες φτάσουν στα κράσπεδο. Τέλος, σπρώχνει το αναπηρικό αμαξίδιο ευθεία μπροστά, έως ότου οι πίσω ρόδες φτάσουν στο κράσπεδο και τότε σπρώχνει ξανά το αμαξίδιο, ώσπου οι πίσω ρόδες να τεθούν πάνω στο κράσπεδο. (Εικ. Νο. 4)

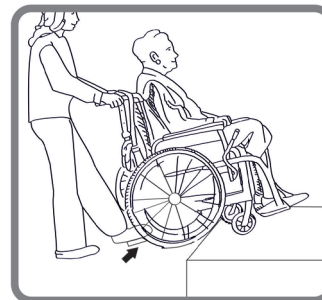

No. 4

ΜΕΤΑΦΟΡΑ

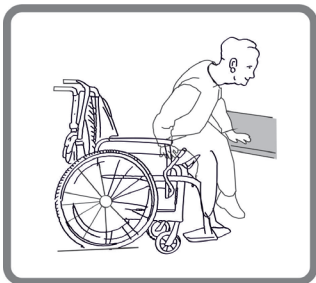

No.5

Μπορείτε να εκτελέσετε τη μεταφορά, με την προϋπόθεση πως είστε αρκετά δυνατός. Πρώτα, τοποθετήστε το αναπηρικό αμαξίδιο όσο το δυνατό πιο κοντά στο σημείο που επιθυμείτε να καθίσετε με τις ρόδες στραμμένες προς τα εμπρός. Ενεργοποιήστε το φρένο σταθεροποίησης και μετακινήστε το σώμα μας προς το επιθυμητό σημείο. Εάν δεν υπάρχει στήριγμα κάτω σας κατά τη μεταφορά, παρακαλούμε χρησιμοποιήστε ένα σανίδι εάν είναι δυνατό. Διπλώστε τις επεκτάσεις στήριξης ποδιών και βάλτε τις στην άκρη για να δημιουργήσετε χώρο. Λυγίστε το σώμα σας προς τα εμπρός, ενώ γέρνεται στα δύο μπράτσα και σηκωθείτε. Έπειτα, μετακινήστε το σώμα σας προς το σημείο όπου θέλετε να καθίσετε ενώ διαμοιράζετε το βάρος σας στα μπράτσα και τις παλάμες σας.

Εάν δεν βρίσκεστε σε θέση να σηκωθείτε ή να σταθείτε μόνοι σας, μπορείτε να αλλάξετε θέσει γέρνοντας προς τα εμπρός. Εάν έχετε κάποιο πρόβλημα με αυτή την κίνηση, σας συνιστούμε να ζητήσετε βοήθεια από έναν συνοδό για να βεβαιωθείτε για την εύκολη και ασφαλή μεταφορά. Πρώτα, ενεργοποιήστε και τα δύο φρένα και βεβαιωθείτε πως και οι δύο ρόδες δείχνουν προς τα εμπρός.

Παρακαλούμε μη ξεχνάτε πως δεν πρέπει να στηρίζεστε στα φρένα. Κρατήστε τη λαβή του μπράτσου του καθίσματος σταθερά και στηριχτείτε στα μπράτσα σας για να σηκωθείτε εύκολα (πριν, βεβαιωθείτε πως τα μπράτσα του καθίσματος έχουν ασφαλίσει). Ο βοηθός μπορεί να σας βοηθήσει για τη μεταφορά. Τοποθετηθείτε όσο πιο κοντά γίνεται στο επιθυμητό σημείο. Όταν αλλάξετε τη θέση σας, παρακαλούμε καθίστε όσο το δυνατό πιο μακριά, ώστε να μη σπάσουν οι βίδες, μη καταστραφούν τα μαξιλάρια του καθίσματος ή ανατραπεί το αμαξίδιο. Ενεργοποιήστε τα δύο φρένα. Αυτά τα φρένα δε θα πρέπει για κανένα λόγο να χρησιμοποιούνται ως στήριγμα κατά τη μεταφορά σας. Δεν πρέπει ποτέ να στηρίζεστε στις πλατφόρμες των ποδιών όταν κάθεστε ή όταν σηκώνεστε.

ΣΚΑΛΕΣ

Συνιστάται η βοήθεια από δύο ανθρώπους, έναν μπροστά από το αναπηρικό αμαξίδιο και ένα πίσω, καθώς η υπερπήδηση σκαλιών είναι δυσκολότερη και πιο επικίνδυνη. Το άτομο πίσω από το αμαξίδιο σηκώνει το αμαξίδιο προς τα πίσω μέχρι να ισορροπήσει. Έπειτα, το σπρώχνει προς το πρώτο σκαλοπάτι, κρατώντας σταθερά τη λαβή, ώστε να προετοιμαστεί να την ανύψωση του αμαξιδίου. Το άτομο μπροστά από το αμαξίδιο κρατά τις πλευρές του σκελετού από το μπροστινό μέρος του αμαξιδίου και σηκώνει την καρέκλα πάνω από τα σκαλοπάτια, ενώ το άλλο άτομο πατά στο επόμενο σκαλί ακολουθώντας την πρώτη διαδικασία. Μη κατεβάσετε το αμαξίδιο εάν δε υπερπηδήσετε το τελευταίο σκαλοπάτι στην πλευρά του ατόμου που βρίσκεται μπροστά από το αμαξίδιο. Η μεταφορά αμαξιδίου σε κατέβασμα σκάλας γίνεται με την ίδια διαδικασία όπως εξηγήθηκε παραπάνω, με αντίθετη σειρά. (No. 6)

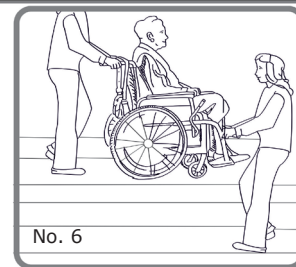

No. 6

ΑΝΑΒΑΣΜΑ/ΚΑΤΕΒΑΣΜΑ ΡΑΜΠΑΣ

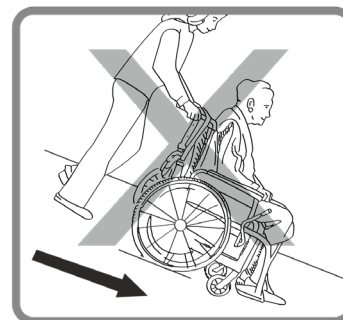
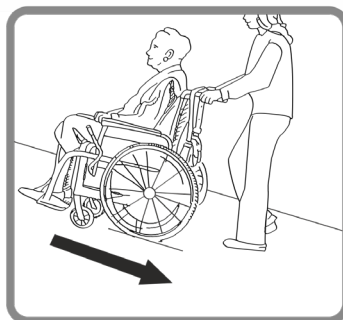

ΠΡΟΕΙΔΟΠΟΙΗΣΕΙΣ ΑΣΦΑΛΕΙΑΣ



- Χρησιμοποιήστε χαμηλές ταχύτητες στις κεκλιμένες επιφάνειες. Μην υπερβαινείτε τη μέγιστη κλίση που ορίζεται. Μη χρησιμοποιείτε κυλιόμενες σκάλες. Μην πάρετε φορά κλίσης προς τα κάτω.
- Το αναπηρικό αμαξίδιο είναι κατάλληλο για χρήση μόνο από ένα άτομο.
- Κρατήστε τα πόδια σας στις πλατφόρμες κατά την κίνηση. Μη στέκεστε όρθιοι στις πλατφόρμες. Διατηρήστε την κατάλληλη ισορροπία κάθε φορά. Οι χρήστες δεν θα πρέπει να μετακινούν το κέντρο βάρους τους εκτός του καθίσματος.
- Συνιστάται η συμβουλή του επαγγελματία υγείας σας για συμβουλές σχετικά με τη μετακίνηση προς και από το αναπηρικό αμαξίδιο. Τα φρένα στάθμευσης θα πρέπει πάντα να εφαρμόζονται κατά τη μεταφορά. Τα φρένα του αμαξιδίου και τα φρένα στάθμευσης δεν είναι κατάλληλα για μείωση ταχύτητας στο αμαξίδιο.
- Προσέχετε τους κινδύνους στο περιβάλλον σας, όπως στενές πόρτες, σκάλες, οικιακές συσκευές, παιδικά παιχνίδια κλπ. Μην προσπαθήσετε να φτάσετε σε αντικείμενα που βρίσκονται πιο μακριά από την έκταση του χεριού σας.



• **Προειδοποίηση!** Μη προσπαθήσετε να σηκώσετε το αναπηρικό αμαξίδιο από οποιοδήποτε αφαιρούμενο μέρος. Η ανύψωση από αφαιρούμενα μέρη του αμαξιδίου μπορεί να προκαλέσει τραυματισμό του χρήστη ή φθορά στο αναπηρικό αμαξίδιο



• **Προειδοποίηση!** Μην προσπαθήσετε να μετακινηθείτε πάνω ή κάτω σε κλίση με νερό, πάγο ή φιλμ λαδιού



• **Προειδοποίηση!** Μην επιχειρείτε να διαπεράσετε κράσπεδα ή εμπόδια. Αυτές οι πρακτικές μπορούν να οδηγήσουν σε ανατροπή του αναπηρικού αμαξιδίου σας και να προκαλέσουν σωματικές βλάβες σε εσάς ή να βλάψουν το αμαξίδιο



• **Προειδοποίηση!** Μην αφήνετε ποτέ ένα αναπηρικό αμαξίδιο που δε χρησιμοποιείται σε κλίση ή σε άλλο σημείο που μπορεί να προκαλέσει τραυματισμό σε ανθρώπους ή πράγματα τριγύρω



• **Προειδοποίηση!** Μην επιχειρήσετε να σταματήσετε το αναπηρικό αμαξίδιο σε κεκλιμένη επιφάνεια.



• **Προειδοποίηση!** Η συντήρηση, το καθάρισμα και η προσαρμογή θα πρέπει να λαμβάνουν χώρα ενόσω το αναπηρικό αμαξίδιο δε βρίσκεται σε χρήση.



• **Προειδοποίηση!** Απαγορεύεται να υπερβείτε το μέγιστο φορτίο ασφαλείας του αναπηρικού αμαξιδίου.



• Το αναπηρικό αμαξίδιο δεν πρέπει να εκτίθεται σε θερμοκρασίες μεγαλύτερες των +40°C. Διαφορετικά, ο σκελετός καθώς επίσης και το κάθισμα, η πλάτη καθίσματος και τα μπράτσα του καθίσματος μπορούν να υπερθερμανθούν, γεγονός το οποίο ενδέχεται να προκαλέσει εγκαύματα.

ΚΙΝΗΣΗ

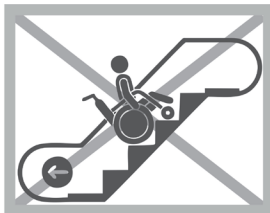

Είτε ο χρήστης του αναπηρικού αμαξιδίου είτε ο συνοδός μπορούν να κινήσουν χειροκίνητα το αμαξίδιο. Εάν ο χρήστης προωθεί το αμαξίδιο, θα πρέπει να χρησιμοποιεί τους μεταλλικούς τροχούς στο πίσω μέρος των ροδών. Ο χρήστης μπορεί να επιβραδύνει το αμαξίδιο ασκώντας πίεση στον μεταλλικό τροχό με τα χέρια του.

Το αμαξίδιο δεν πρέπει να κινείται από το χρήστη σε περιβάλλοντα όπου ο χρήστης δεν μπορεί να σταματήσει άμεσα και άνετα το αμαξίδιο. Εάν ο συνοδός κινεί το αμαξίδιο, θα πρέπει να πιέσει με τη χρήση των λαβών.

Δε συνιστάται η χρήση του αναπηρικού αμαξιδίου σε κυλιόμενες σκάλες.

ΦΡΕΝΑ

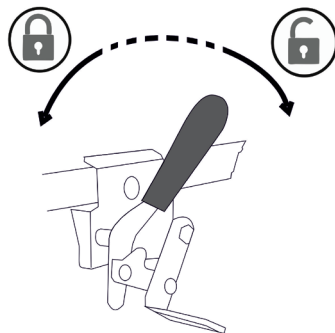
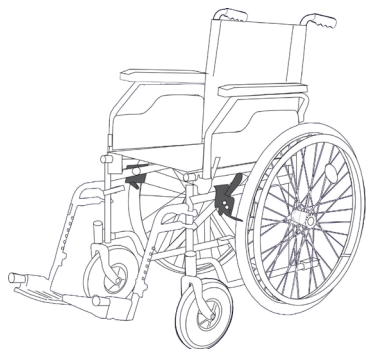

- Το αναπηρικό αμαξίδιο διαθέτει δεξί και αριστερό φρένο. Για εφαρμογή των φρένων, πιέστε τη λαβή προς την κατεύθυνση του βέλους. Για απασφάλιση των φρένων, τραβήξτε τη λαβή προς την αντίθετη κατεύθυνση.



- Πριν τη χρήση του αναπηρικού αμαξιδίου θα πρέπει να ελεγχθούν τα φρένα

ΦΡΟΝΤΙΔΑ ΚΑΙ ΣΥΝΤΗΡΗΣΗ

- Το αναπηρικό αμαξίδιο θα πρέπει να αποθηκεύεται σε ξηρό περιβάλλον, μακριά από το άμεσο ηλιακό φως. Κατά την αποθήκευση, το αμαξίδιο θα πρέπει να διατηρείται καθαρό και χωρίς σκόνη. Αυτό μπορεί να γίνει με ξεσκονόπανο ή υγρό πανί και ήπιο καθαριστικό. Καθαρίζετε τακτικά με τη χρήση ουδέτερου απορρυπαντικού γενικής χρήσης και χλιαρό νερό. Παρακαλούμε ελέγξτε την καταλληλότητα των απορρυπαντικών καθαρισμού πριν τη χρήση. Μη χρησιμοποιείτε διαβρωτικά καθαριστικά καθώς αυτό θα φθείρει μόνιμα την επιφάνεια και θα ακυρώσει οποιαδήποτε εγγύηση.
- Ο χρήστης/επαγγελματίας βοηθός θα πρέπει να ελέγχει το αμαξίδιο βάσει ρουτίνας. Υποχρεούστε να αντικαταστήσετε τα φθαρμένα μέρη (κάθισμα, οπίσθια ταπετσαρία, λάστιχα).

ΑΝΤΑΛΛΑΚΤΙΚΑ

- Μόνο τα αυθεντικά ανταλλακτικά μπορούν να χρησιμοποιηθούν για αντικατάσταση. Παρακαλούμε παρέχετε το μοντέλο και τον σειριακό αριθμό στον έμπορο ή επικοινωνήστε απευθείας με τον κατασκευαστή. Ο κατασκευαστής και ο έμπορος δεν φέρουν ευθύνη σε τυχόν φθορά του προϊόντος ή του χρήστη σε περίπτωση χρήσης μη αυθεντικών ανταλλακτικών ή/και σε περίπτωση επιδιόρθωσης σε μη εξουσιοδοτημένο κέντρο.

**GARANTIJOS SĄLYGOS | GARANTIJAS NOSACĪJUMI | GARANTIINGIMUSED | WARRANTY | УСЛОВИЯ ГАРАНТИИ
ZÁRUKA | CARDUL DE GARANȚIE | ГАРАНЦИОННА КАРТА | GARANCIJA | JAMSTVO | ЕГГΥНЄН**

LT Priemonei suteikiama 24 mėnesių garantija (išskyrus priekinius ir galinius ratus) nuo įsigijimo dienos. Gamintojas bei platintojas prisiima atsakomybę tik dėl defektų, kurie atsirado tiesiogiai dėl gamintojo proceso ar netinkamos kokybės medžiagų. Gamintojas bei platintojas nepriima atsakomybės dėl defektų:

- atsiradusių naudojant gaminį ne pagal paskirtį, nesilaikant naudojimo ir priežiūros instrukcijų;
- atsiradusių naudojant ne originalias gamintojo detales ar taisant priemonę gamintojo neapbruotoje vietoje;
- atsiradusių dėl gamtos stichijų ar naudotojo kompetencijos stokos ir neatsargumo.

Garantija galioja tik su užpildyta garantine kortele. Įvertinęs prekės gedimą, UAB „Kasko Group“ atstovas informuoja, ar gedimas garantinis. Jei gedimas garantinis, UAB „Kasko Group“ nusprendžia, ar sutaisyti prekę, ar pakeisti ją nauja. Prekės sutaisymas garantinio periodo nepratėsia.

Garantinio aptarnavimo terminas – 4 savaitės nuo prekės gavimo UAB „Kasko Group“. Jeigu prekės remontas nėra garantinis, visas remonto išlaidas apmoka pirkėjas.

LV Palīglīdzeklim garantija tiek piešķirta uz 24 mēnešiem no iegādāšanas datuma. Ražotājs un izplatītājs uzņemas atbildību tikai par defektiem, kas radās saistībā ar ražošanas procesu vai sliktas kvalitātes materiāliem. Ražotājs un izplatītājs neuzņemas atbildību par defektiem:

- kas radās palīglīdzekli lietojot neatbilstoši paredzētajam mērķim vai neieverbējot lietošanas un kopšanas instrukciju;
- kas radās lietojot neoriģinālas ražotāja detaļas vai remontējot palīglīdzekli ražotāja neapstiprinātā vietā;
- kas radās saistībā ar dabas stihijām vai lietotāja kompetences trūkumu un piesardzības dēļ.

Garantija ir spēkā tikai tad, ja tika uzpildīta garantijas karte. UAB „Kasko Group“ pārstāvis izvērtē preces bojājumu un informē, vai tas ir garantijas gadījums. Ja tas ir garantijas gadījums, UAB „Kasko Group“ nolemj, vai prece jāremontē, vai jānomaina ar jaunu preci. Preces saremontēšana

nepagarina garantijas termiņu. Garantijas apkalpošanas termiņš – 4 nedēļas no dienas, kad preci saņēma UAB „Kasko Group“. Ja tas nav garantijas gadījums, visus remonta izdevumus sedz pircējs.

EE Alates toote ostust kehtib garantii 24 kuud. Iga modifikatsioon mis on läbi viidud ilma tootja loeata muudab garantii kehtetuks. See hõlmab ka lubatud maksimaalse koormuse ületamise ja toote kasutamiset mitteeesmärgi päraselt. Garantii kehtib ainult täielikult täidetud garantii kaardi korral. UAB „Kasko Group“ otsustab 4 nädala jooksul pärast toote tagastust ostja poolt kas juhtum kuulub garantii alla. Juhul kui juhtum ei kuulu garantii alla siis UAB „Kasko Group“ parandab vea võimaluse korral ja kliendi nõusolekul. Kõik kulud, kaasaarvatud transpordikulud kuuluvad hüvitamisele kliendi poolt. Garantiiremont ei pikenda garantiid.

EN We issue a warranty of 24 months from date of purchase. Any unauthorized modifications carried out without approval of the manufacturer will make the liability null and void. This includes exceeding the maximum user loads and using product in improper way. Warranty is only valid with fully filled warranty card. UAB „Kasko Group“ after getting claimed item from purchaser within period of 4 weeks decides whether issue is treated under warranty. If issue is not covered under warranty and customer agrees, UAB „Kasko Group“, if possible, fixes issue. All costs, including costs of transportation, should be covered by customer. Warranty repair does not extend warranty.

RU Гарантия действительна в течении 24 месяцев с момента покупки. Гарантия действует, если возникшая неисправность вызвана дефектом, связанным с производством изделия или при использовании некачественных материалов.

Производитель и дистрибьютор не несет никакой ответственность за дефекты

- В результате использования изделия не по назначению, не придерживаясь инструкции по эксплуатации и техническому обслуживанию;

- Вызванные используя неоригинальные детали и ремонтируя в неутвержденных производителем местах;

- Вызванные стихийными бедствиями или по некомпетентности и халатности пользователя. Гарантия действительна только при наличии гарантийного талона. Представитель ЗАО Каско Груп оценивает неисправность и устанавливает действует ли гарантия. Если ремонт гарантийный, ЗАО Каско Груп принимает. Срок гарантийного обслуживания – 4 недели от получения товара на ремонт. Если ремонт не гарантийный – все расходы за ремонт оплачивает покупатель.

CZ Vystavujeme záruku 24 měsíců od data nákupu. Jakékoli neoprávněné úpravy provedené bez schválení výrobce učiní záruku neplatnou. To zahrnuje překročení maximálního zatížení uživatele a nesprávné používání produktu. Záruka je platná pouze s plně vyplněným záručním listem. UAB „Kasko Group“ po obdržení reklamované položky od kupujícího v období do 4 týdnů rozhodne, zda se problém řeší v rámci záruky. Pokud se na problém nevztahuje záruka a zákazník souhlasí, UAB „Kasko Group“, opraví závadu, pokud je to možné. Všechny náklady, včetně nákladů na dopravu, by měl hradit zákazník. Záruční oprava nerozšiřuje záruku.

RO Oferim o garanție de 24 de luni de la data achiziției. Orice modificări neautorizate efectuate fără aprobarea producătorului vor face ca răspunderea acestuia să fie nulă și neavenită. Acestea includ depășirea greutății maxime de către utilizator și utilizarea produsului în mod inadecvat. Garanția este valabilă numai împreună cu cardul de garanție completat integral. După ce a primit produsul reclamat de la cumpărător în termen de 4 săptămâni, UAB „Kasko Group” decide dacă problema poate fi rezolvată în baza garanției. Dacă problema nu este acoperită de garanție și clientul este de acord, UAB „Kasko Group” va rezolva problema, dacă este posibil. Toate costurile, inclusiv costurile de transport, trebuie suportate de către client. Reparațiile în baza garanției nu vor extinde garanția.

BG Ние предоставяме гаранция от 24 месеца от датата на покупка. Всички неупълномощени модификации, извършени без одобрението на производителя, ще анулират гаранцията. Това включва надвишаването на максималното тегло на потребителя и използването на продукта по неправилен начин. Гаранцията е валидна само с напълно попълнена гаранционна карта. UAB „Kasko Group” в рамките на 4 седмици след получаването на артикула от търговеца, за който артикул е предявена гаранционна претенция, взема решение дали ще бъдат приложени гаранционните условия. Ако проблемът не се покрива от гаранцията и клиентът е съгласен, UAB „Kasko Group”, ако е възможно, отстранява проблема. Всички разходи, включително разходите за транспорт, се поемат от клиента. Гаранционният ремонт не увеличава гаранцията.

SL Izdamo garancijo za 24 mesecev od datuma nakupa. Vsakršne nepooblaščne spremembe, izvedene brez odobritve proizvajalca, garancijo izničijo. To vključuje preseganje največjih dovoljenih obremenitev uporabnikov in uporabo izdelka na nepravilen način. Garancija velja samo ob docela izpolnjenem garancijskem listu. UAB „Kasko Group“ po prejemu reklamiranega artikla od kupca v roku 4 tednov odloči, ali garancija krije obravnavano težavo. Če garancija ne krije težave, lahko UAB „Kasko Group“ na željo stranke še vedno izvede popravilo, kolikor je to mogoče. Vse stroške, vključno s stroški prevoza, krije stranka. Popravilo pod garancijo ne podaljša garancije.

HR Izdajemo jamstvo koje traje 24 mjeseca od dana kupnje. Bilo kakva neovlaštena preinaka izvršena bez odobrenja proizvođača poništiti će jamstvo. Ovo uključuje premašivanje maksimalne težine korisnika te neodgovarajuća upotreba proizvoda. Jamstvo vrijedi samo s ispravno popunjenim jamstvenim listom. Tvrtka UAB „Kasko Group“ nakon što je od kupca primila reklamirani artikl u roku od 4 tjedna odlučuje hoće li rješenje problema biti obuhvaćeno jamstvom. Ako nije obuhvaćeno jamstvom, a kupac se slaže, tada će tvrtka UAB „Kasko Group“ riješiti problem ako je to moguće. Sve troškove, uključujući troškove transporta, snosit će kupac. Popravak pod jamstvom ne produžuje jamstvo.

GR Παραχωρείται εγγύηση 24 μηνών από την ημερομηνία αγοράς. Σε περίπτωση οποιασδήποτε μη εξουσιοδοτημένης τροποποίησης που λαμβάνει χώρα χωρίς την έγκριση του κατασκευαστή, η ευθύνη του κατασκευαστή κρίνεται μηδενική και άκυρη. Αυτό περιλαμβάνει την υπέρβαση του μέγιστου φορτίου χρήστη και τη χρήση του προϊόντος με ακατάλληλο τρόπο. Η εγγύηση βρίσκεται σε ισχύ μόνο με την πλήρως συμπληρωμένη κάρτα εγγύησης. Η UAB «Kasko Group» αφού λάβει το αντικείμενο από τον αγοραστή σε διάστημα 4 εβδομάδων αποφασίζει εάν το πρόβλημα θα διαχειριστεί βάσει της εγγύησης. Εάν το πρόβλημα δεν καλύπτεται από την εγγύηση και ο πελάτης συμφωνεί, η UAB «Kasko Group», εάν είναι εφικτό, επιδιορθώνει το πρόβλημα. Όλο το κόστος, συμπεριλαμβανομένου του κόστους μεταφοράς, θα πρέπει να καλύπτεται από τον πελάτη. Η εγγύηση της επιδιόρθωσης δεν επεκτείνει την εγγύηση.

**SPECIFIKACIJOS | SPECIFIKACIJAS | TEHNILISED ANDMED | SPECIFICATIONS | СПЕЦИФИКАЦИЯ
SPECIFIKACE | SPECIFICAȚII | СПЕЦИФИКАЦИИ | SPECIFIKACIJE | TEHNIČKI PODACI | ΠΡΟΔΙΑΓΡΑΦΕΣ**

Sėdynės plotis Sėdekļa platums Istme laius Seat width Ширина сидения Širė sedu Lățimea scaunului Ширина на седалка Širina sedeža Širina sjedala Πλάτος καθίσματος	460 mm
Bendras ilgis Korėjais garums Pikkus Overall length Длина Celková délka Lungimea ansamblului (totală) Lățimea ansamblului (totală) Обща дължина Celotna dolžina Ukupna dužina Συνολικό μήκος	1050 mm
Bendras plotis Korėjais platums Lius Overall width Ширина Celková šířka Înălțimea ansamblului (totală) Обща ширина Celotna širina Ukupna širina Συνολικό πλάτος	625 mm
Bendras aukštis Korėjais augstums Kõrgus Overall height Высота Hloubka sedu Celková výška Adâncimea scaunului Обща височина Celotna višina Ukupna visina Συνολικό ύψος	900 mm
Sėdynės gylis Sėdekļa dziļums Istme sūgavus Seat depth Глубина сидения Hloubka sedu Înălțimea ansamblului (totală) Дълбочина на седалка Globina sedeža Dubina sjedala Βάθος καθίσματος	400 mm
Sėdynės aukštis Sėdvietas augstums Istme kōrgus Seat height Высота сидения Výška sedu Adâncimea scaunului Височина на седалка Višina sedeža Visina sjedala Ύψος καθίσματος	480 mm
Nugaros atramos aukštis Atzveltnes augstums Seljatoe kōrgus Backrest height Высота спинки Výška zad Înălțimea spătarului Височина на облегалка Višina naslona za hrbet Visina naslona za leđa Ύψος πλάτης καθίσματος	400 mm
Priekinių ratų dydis Priekšėjo riteņu izmērs Esirataste suurus Size of front casters Размер передних колёс Velikost předních kol Dimensiunea roților din față Размер на предни колела Velikost sprednjih koles Veličina prednjih okretnih kotača Μέγεθος μπροστινών ροδών	8"*1"
Galinių ratų dydis Aizmugurejo riteņu izmērs Tagaratta suurus Size of rear wheel Размер задних колёс velikost zadních kol Dimensiunea roților din spate Размер на задни колела Velikost zadnjega kolea Veličina stražnjih kotača Μέγεθος πίσω ρόδας	24"
Svoris Svares Kaal Weight Bec Hmotnost Greutate Тегло Teža Težina Βάρος	19,5 kg
Maksimali apkrova Maksimālā slodze Maksimaalne ohutu koormus Maximum safe load Максимальная нагрузка Nosnost Greutatea maximă suportată în siguranță Максимален безопасен товар Največja varna obremenitev Maksimalno sigurno opterećenje Μέγιστο φορτίο ασφαλείας	120 kg

**GAРAHTINÉ KОРTELÉ | GAРAHTIJAS KАРTE | GAРAHTIJKАART | WARRA NTY CA RD | GAРAHTИЙHAЯ KАРTА
 AРUČNÍ KАРTА | CA RDUL DE GAРAHTIE | GAРAHTI OHHА KАРTА | GAРAHTIJKА KАРTICA | JAMSTVENI LIST
 I KАРTА EГГYHШHЗ**

Prekės pavadinimas Preces nosaukums Toote nimetus Products name Наименование товар Název produktu Denumirea produsului Име на продукт Ime izdelka Naziv proizvoda Ονομασία προϊόντος	Modelis Modelis Mudel Model Модель Model Model Model Model Model Model Μοντέλο	Pardavimo data (įrašyti) Pārdošanas datums (ierakstīt) Ostu kuupäev (kirjutada) Date of purchase (insert) Дата продажи (вписать) Datum prodeje (vložit) Data achiziției (inserare) Дата на закупуване (въведете) Datum nakupa (vstavite) Datum kupnje (umetak) Ημερομηνία αγοράς (εισάγετε)	Garantis terminas Garantijas termiņš Garantii periood Warranty period Гарантийный срок Záruční doba Perioada de garanție Гаранционен период Garancijska doba Jamstveno razdoblje Περίοδος εγγύησης
Universalus neįgaliojo vežimėlis Universālais ratīgrēslis Ratastool Manual wheelchair Инвалидна коляска Invalidní mechanický vozík Scaun cu rotile acționat manual Ръчна инвалидна количка Ročni invalidski voziček Invalidska kolica na ručni pogon Χειροκίνητο αναπηρικό αμαξίδιο			mėnesių mēneši kuud 24 months месяцев měsíců de luni месеца mesecev mjeseca μήνες

Place for UDI

Your dealer

Išleido | Izdevējs | Toodetud | Published by | Издатель | Publikováno | Publicat de | Публикувано от
| Objavil | Objavio | Εκδόθηκε από:

UAB Kasko Group

A. Vivulskio g. 12D, 03221 Vilnius, Lietuva

Tel. +370 52167425 • Faks. +370 52167425

www.kid-man.com • info@kid-man.com

Data / Datum / Kuupäev / Date / Дата / Datum / Дата / Datum / Datum / Ημερομηνία:

Paskutinio atnaujinimo data | Izdevuma datums | Viimase uuenduse kuupäev | Date of last update |
Дата последнего обновления | Datum poslední aktualizace | Data ultiemei actualizării | Datum zadnje
posodobitve | Datum zadnjeg ažuriranja | Ημερομηνία τελευταίας ενημέρωσης: 2022

