



INSTRUCTIUNI DE UTILIZARE: *PAT DE SPITAL TIP
ELECTRIC MULTICLUCH*

MANUAL DE UTILIZARE: *PAT DE SPITAL TIP ELECTRIC
3-FUNCTII*

REF

:0805425, 0805427

CE

UTILIZARE PREVENTATĂ:

Paturile 0805425 & 0805427 sunt folosite pentru pacienții care au probleme de sănătate și trebuie să stea în pat.

Sunt concepute pentru persoanele care trebuie internate din motive de sănătate sau dizabilitate în aziluri de bătrâni, instituții spitalicești sau chiar în instituții de îngrijire a sănătății. De asemenea, au fost concepute ca o soluție confortabilă pentru îngrijirea la domiciliu a persoanelor care au nevoie de îngrijire. Scopul lor este să sprijine această îngrijire.

ATENȚIE(!):

- În cazul în care apare o problemă **NU** utilizați produsul până când este restaurat și contactați dealerul dumneavoastră autorizat și instruit
- Utilizarea acestui produs în alte scopuri decât cele specificate în acest manual este interzisă
- MOBIAK S.A. respinge orice responsabilitate pentru daune rezultate din utilizarea necorespunzătoare a produsului sau alte utilizări decât cele menționate în acest manual.
- MOVIK SA își rezervă dreptul de a face modificări produsului și următorului manual fără notificare prealabilă, în scopul îmbunătățirii caracteristicilor acestuia.
- Există o posibilitate de abatere a dimensiunilor produselor din gama $\pm 3\%$.

AVERTISMENTĂRI GENERALE:

- NU utilizați acest produs sau orice echipament opțional disponibil decât dacă ați citit mai întâi și ați înțeles pe deplin acest manual de utilizare.
Dacă nu reușiți să înțelegeți avertismentele, avertismentele sau instrucțiunile, contactați un profesionist din domeniul sănătății, dealer sau personal tehnic înainte de a încerca să utilizați dispozitivul, în caz contrar se pot produce vătămări sau deteriorări.
- Țineți produsul departe de sursele de căldură.
- Păstrați acest formular pentru referințe viitoare.
- Aveți grijă când sunt copii în preajmă și NU lăsați copiii să se joace cu produsul.
- Nu depășiți sarcina utilă maximă.
- Este întotdeauna necesară o atenție sporită acolo unde există părți în mișcare care pot cauza blocarea membrelor și rănirea
- Nu încercați să ridicați produsul de nicio piesă de asamblare.

IMAGINI CU UTILIZAREA CORECTĂ ȘI INCORECTĂ A PRODUSULUI:

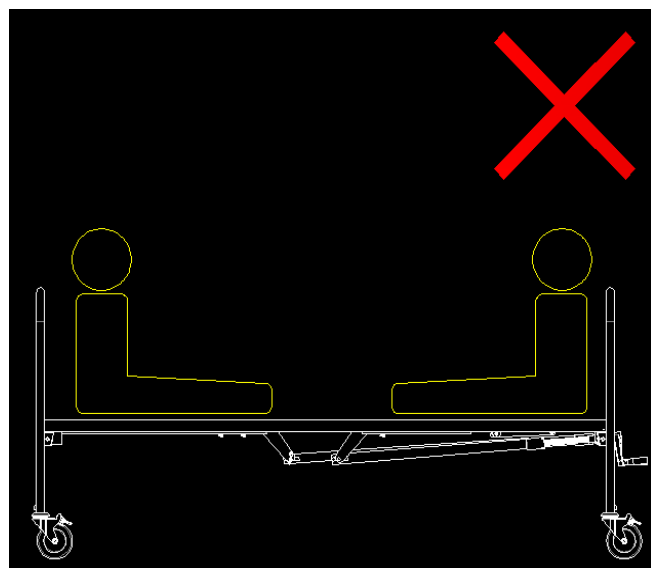
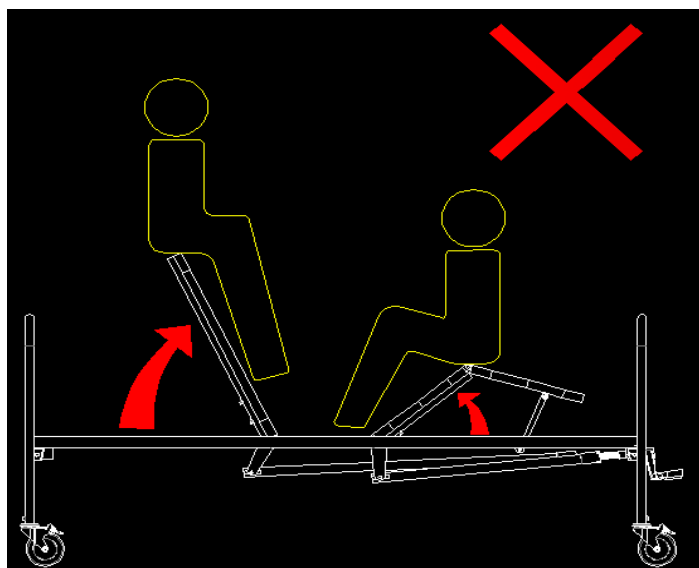
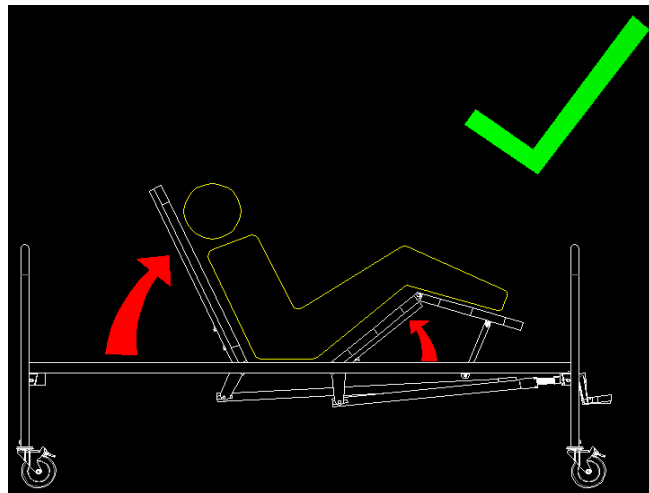
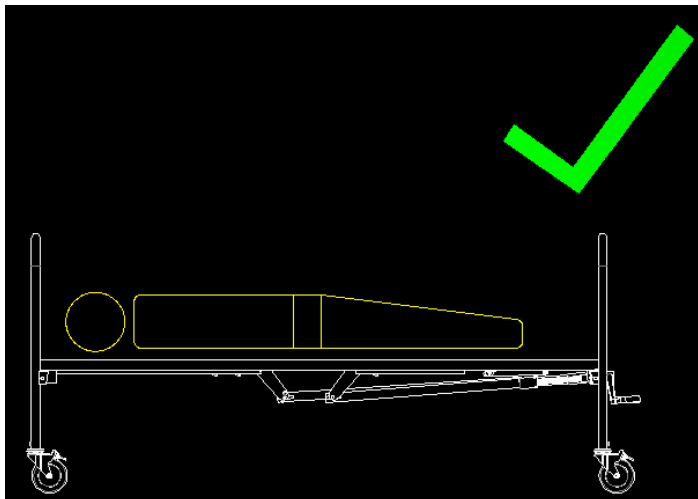

DECLARAȚIE DE CONFORMITATE:

Declarăm pe propria noastră răspundere că Produsele de Tehnologie Medicală menționate în această declarație sunt de Clasa de Risc scăzută (Clasa de Risc I) și îndeplinesc cerințele Regulamentului European 745/2017 și, după caz, standardele și legislația menționate.

PRECAUȚII DE UTILIZARE

- Nu depășiți capacitatea maximă de încărcare din niciun motiv.
- Când coborâți secțiunea capului sau piciorului, asigurați-vă că nimeni nu introduce mâinile, picioarele sau alte părți ale corpului sub baza patului.
- Asigurați-vă că suprafața podelei care susține patul este orizontală

ÎNAINTE DE UTILIZARE:

1. Verificați dacă cadrul este deteriorat pentru a asigura utilizarea în siguranță a produsului. Nu există fisuri sau rupturi în cadru,
2. În caz de deteriorare, nu utilizați produsul și contactați distribuitorul autorizat și instruit
3. Verificați dacă produsul este asamblat corect și dacă toate șuruburile sunt sigure și strânse.
4. Verificați întotdeauna starea de uzură a pieselor mecanice pentru a asigura utilizarea absolut sigură a produsului pentru persoane și obiecte.

ALEGEREA SALTELEI:

Folosiți saltele sau saltele pneumatice conform avizului medicului curant.

Dimensiunea saltelei nu trebuie să fie mai mare decât cea a cadrului patului.

Toate saltelele și saltelele pneumatice MOBIAK sunt potrivite pentru paturi.

- 1) Statul serului
- 2) Fața capului
- 3) Controler
- 4) Roți (cu frână)
- 5) Mâner pentru laturile de urcare și coborâre protectori
- 6) Picioare din față
- 7) Laturile de protecție Balustrade

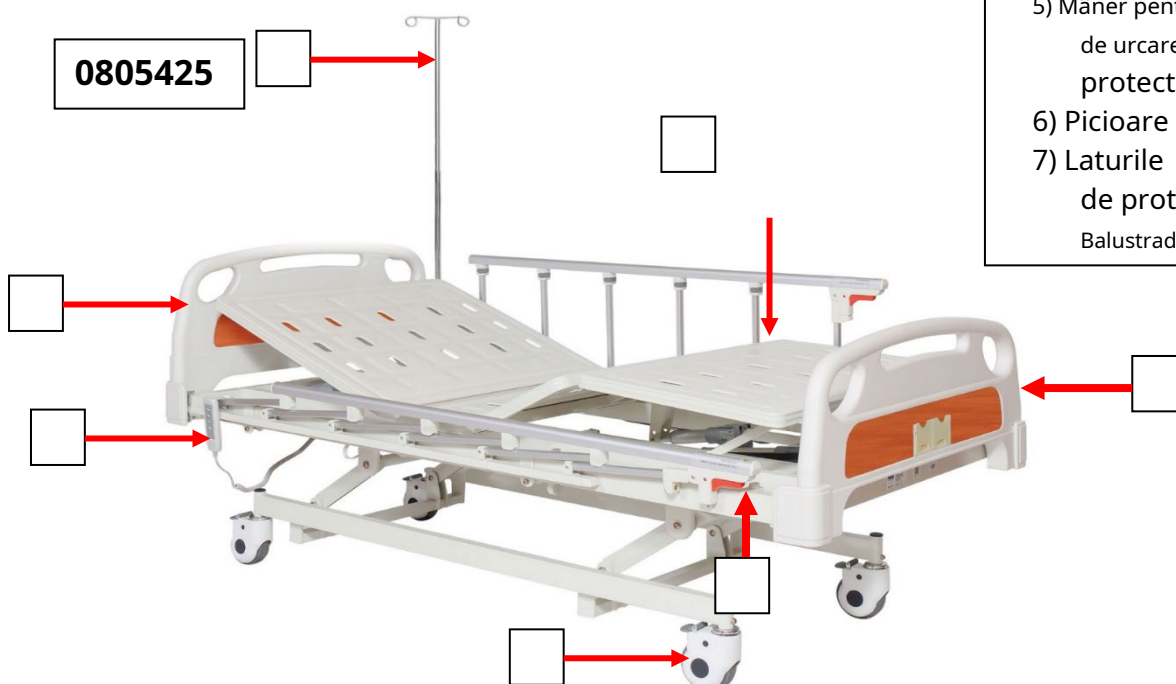

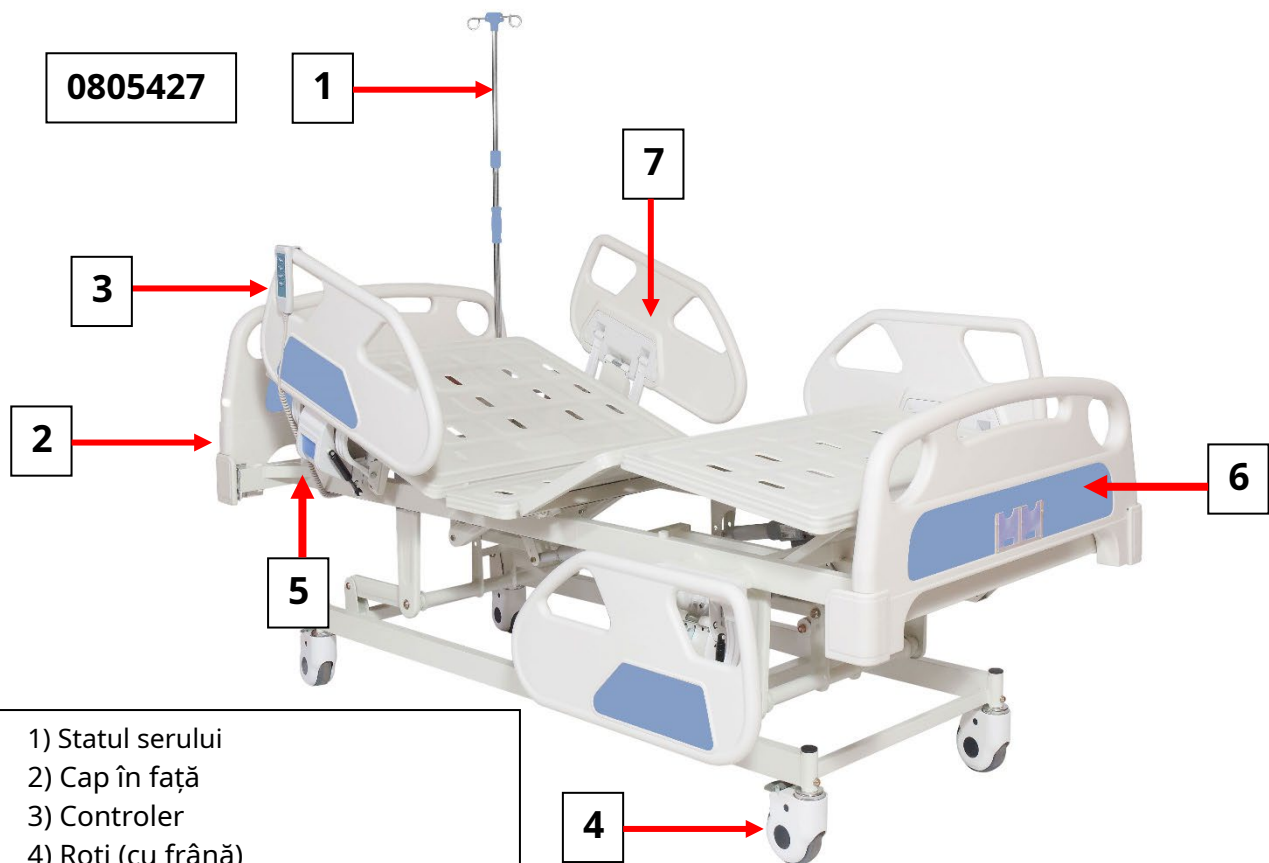

- 0805427
- 1) Statul serului
 - 2) Cap în față
 - 3) Controler
 - 4) Roți (cu frână)
 - 5) Mâner pentru apărători laterale de urcare și coborâre
 - 6) Picioare din față
 - 7) Șine de protecție laterale

MONTAJ:

- Produsul vine asamblat gata de utilizare.
- Scoateți produsul din cutie.
- Eliberați toate conexiunile și hamurile de legături.
- Introduceți ștecherul într-o sursă de alimentare 220 volți.
- Apăsați butoanele corespunzătoare de pe telecomandă pentru a regla înclinarea în spate, picioare și genunchi precum și înălțimea dorită a patului de la podea.
- Poate fi necesar să instalați șinele și părțile laterale din plastic (tăblie și picior) pt produs 0805425 sau 0805427.

NOTĂ: Ilustrațiile de asamblare sunt orientative pentru a face asamblarea mai ușoară și pot diferi de realitate. Pachetul include unelte pentru asamblare

PENTRU A INSTALA TÂNTIA ȘI PITULUI:

1) Toașezați Cadrele laterale din plastic (tăblie și tăblie) în fantele speciale de fier ale patului situate în secțiunile corespunzătoare.

2) Apăsați ușor în jos pentru a fixa.

3) Întoarceți siguranța.

După cum arată imaginile alăturate, de la #1 la #5

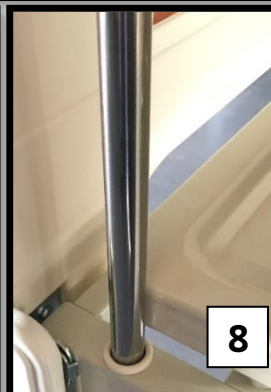
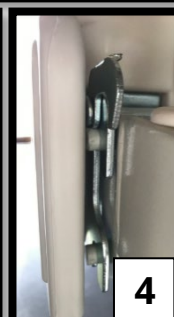

STARE STARE:

Așezați suportul pentru ser inclus în pachet în fantele speciale de pe marginile patului.

După cum arată imaginile alăturate, de la #6 la #8

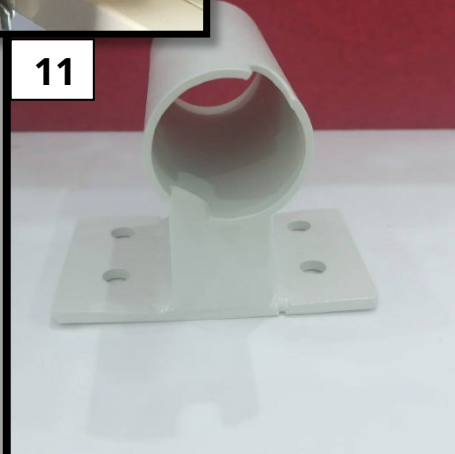

Pentru a pune umerașul cu plastic mâner pe pat***:

1. Trebuie procura separa-l cuier [0805423](#) și baza [0805432](#).
2. Asamblați-l cuier [0805423](#) unde vine în trei părți,
3. Înșurubați ei Baza [0805432](#) în special receptie pat, dreapta sau stânga.
4. Treceți umerașul în țevă cu creștăturile la fix.

După cum arată imaginile: #9 până la #14

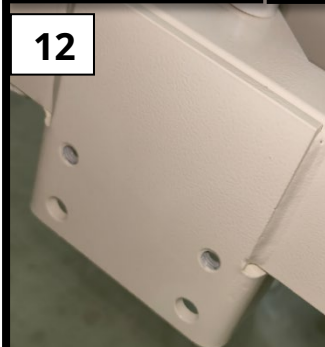

***** NUMAI PENTRU PATUL 0805425. Putem monta o bază cu umeraș pe pat cu o dată de producție începând cu 15 martie 2021. Patul 0805427 NU are fanta pentru a integra un cuier.**

DACĂ SINE NECESITĂ MONTARE:

1. Pentru produsul 0805425, Așezați șinele la înălțimea dorită cu mânerul de siguranță pe partea piciorului.

2. Înșurubați șuruburile & cu uneltele care

3. sunt incluse în pachet până la se aude osul.
4. Pentru a elibera pentru a debloca și

5. The 5 până la #21

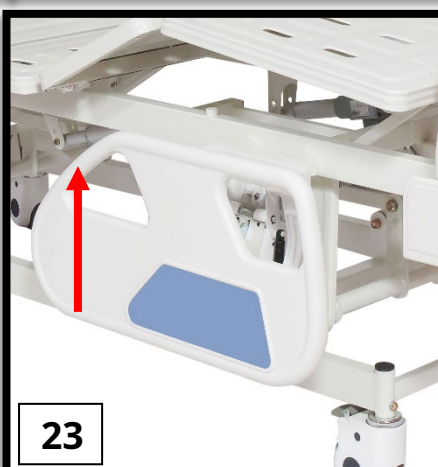
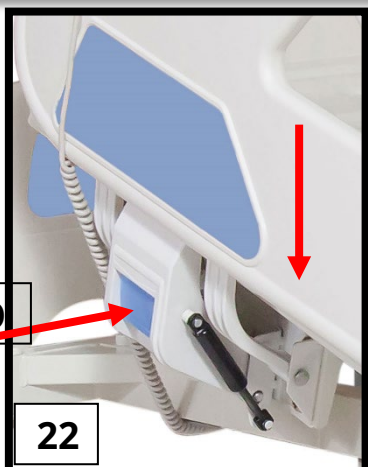
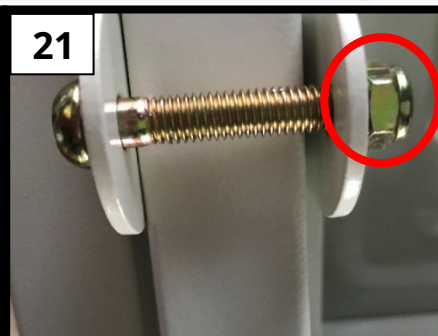
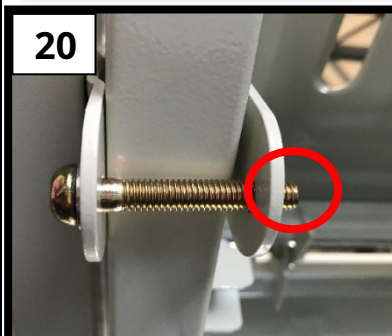
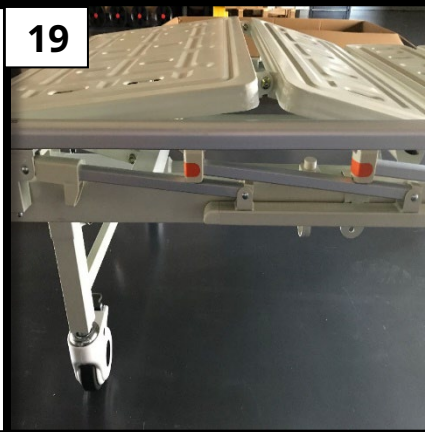
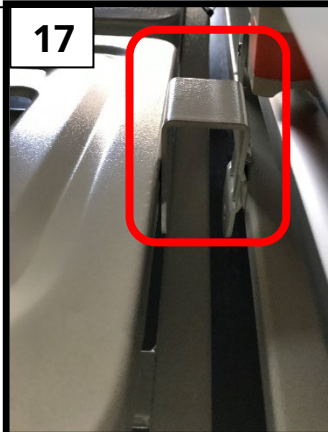
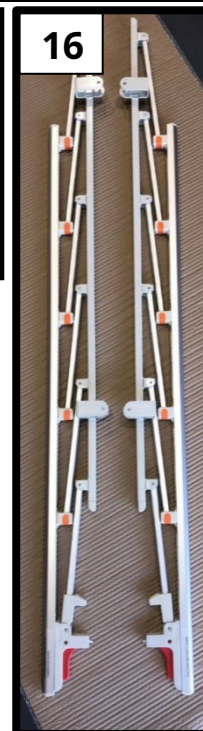

PENTRU SINE 0805427:

1. Trageți mânerul „A” din partea laterală a patului și împingeți în jos pentru a coborî.
2. Faceți mișcarea inversă pentru a ridica.

După cum arată imaginile: #22 to # 23

DEMONTARE:

Urmați pașii descriși mai sus în ordine inversă.

Activarea frânei: apăsați maneta de frână în jos cu piciorul.

Eliberarea frânelor: apăsați maneta de eliberare a frânei în jos cu piciorul.

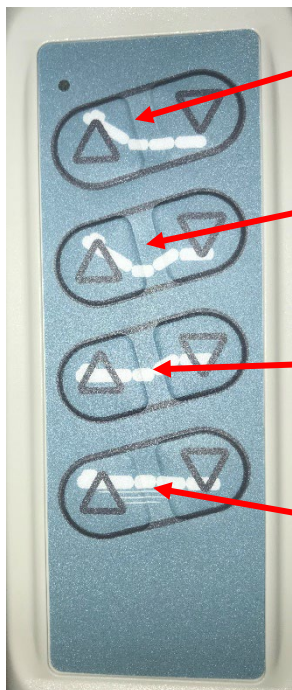

Urcare și coborâre înapoi

& Coborare
nume

de drumuri

minciună

MANIPUL:

Pentru a opera controlerul, după conectarea produsului la o sursă de alimentare de 220 volți, apăsați butonul cu „săgeata în sus” pentru a seta anodul și „săgeata în jos” pentru a seta catodul, așa cum se arată în imaginea alăturată.

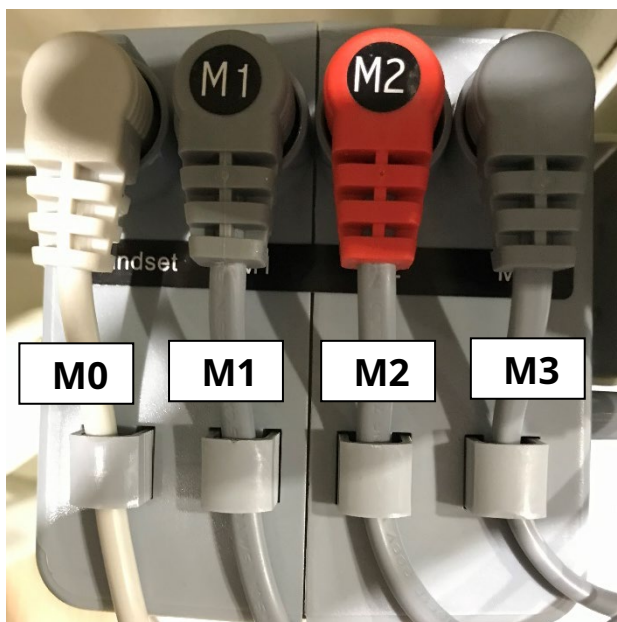

INTERPRETAREA RECEPTACELOR UNITĂȚII CENTRALE

M0: Controler

M1: Motor de reglare a înclinării spatelui

M2: Motor de reglare a înclinării picior-genunchi

M3: Motor de reglare a înălțimii patului de la podea.

CURĂȚARE ȘI DEZINFECȚIE:

Folosiți doar o cârpă umedă și săpun ușor pe suprafețele care necesită curățare. Apoi uscați bine înainte de a utiliza produsul.

NU lăsați produsul umed.

Nu utilizați substanțe de curățare chimice pentru a curăța cadrul. Acest lucru poate deteriora suprafața învelișului patului.

Dacă trebuie să dezinfecțați produsul, utilizați un dezinfectant obișnuit, ușor Protejați produsul de abraziuni, tăieturi și înțepături



PROTECȚIA MEDIULUI: ΑΝΤΟΞ:

Dacă descoperiți că produsul dvs. trebuie înlocuit sau nu vă mai este util, luați în considerare protejarea mediului:

- 1) Nu aruncați produsul împreună cu restul deșeurilor municipale (acesta este și semnificația simbolului de reciclare indicat).
- 2) Contactați autoritatea municipală pentru a indica punctele de eliminare a produsului dumneavoastră pentru reciclare.
- 3) Aruncând produsul dvs. acum nefolositor la punctul corect de reciclare, contribuiți la protejarea mediului, precum și la reexploatarea materialelor produsului dumneavoastră.
- 4) Produsele electrice datorate materialelor lor de construcție, dacă nu sunt eliminate în mod corespunzător, pot duce la riscuri suplimentare pentru mediu și pentru sănătate.

GARANTIE:

Produsul este garantat să funcționeze timp de doi (2) ani de la data achiziției.

Garanția acoperă defectele din fabrică și NU acoperă daunele rezultate din utilizare greșită, întreținere defectuoasă, modificare, abuz sau nerespectare a instrucțiunilor de utilizare ale produsului.

De asemenea, NU acoperă piesele de uzură precum tapițeria, roțile, frânele, piesele din lemn sau plastic și care se pot uza în timpul utilizării sau în timp.

Deteriorări sau defecte cauzate de: dezastre naturale, întreținere sau reparații neautorizate, probleme de alimentare cu energie electrică (acolo unde este prevăzut), companiile de transport de asemenea nu sunt acoperite de garanție.

Nicio lucrare sau piese nu sunt acoperite decât dacă au fost inspectate de un centru de service autorizat sau de producătorul produsului. Costurile de transport pentru inspecție sunt plătite de către utilizator sau client sau de către comerciant.

FORMUL DE GARANȚIE:

DETALII CUMPARATOR			
NUMELE COMPLET:			
DATA CUMPĂRĂRII:		TELEFON:	
SERIAL NUMĂR:			
Lot:			
DETALII MAGAZIN			
NUME:			
ADRESA:			
TELEFON:			
			SIGILUL ȘI SEMNATURA MAGAZINULUI

REPORT DE EVENIMENT:

Orice incident grav apărut în legătură cu utilizarea dispozitivului trebuie raportat producătorului și autorității competente din statul membru în care își are reședința utilizatorul și/sau pacientul.

UTILIZARE PREVENTATĂ:

Paturile 0805425 și 0805427 sunt folosite pentru pacienții care au probleme de sănătate și trebuie să stea întinși în pat. Ele sunt concepute pentru persoanele care trebuie tratate din motive de sănătate sau dizabilitate în aziluri de bătrâni, spitale sau chiar în unități de îngrijire medicală.

ATENȚIE (!):

- În caz de deteriorare sau defecțiune a produsului dumneavoastră NU utilizați produsul și vă rugăm să contactați reprezentantul autorizat și instruit.
- Nu utilizați produsul într-un scop care nu este indicat în acest manual
- MOBIK SA își declină orice responsabilitate pentru orice consecințe rezultate dintr-o utilizare incorectă a acestui produs și din modificarea neautorizată a cadrului produsului.
- MOBIK SA își rezervă dreptul de a modifica informațiile conținute în acest document fără notificare prealabilă
- Există un $\pm 3\%$. Abateri pentru dimensiunile produselor.

AVERTISMENTĂRI GENERALE:

- Dacă nu citiți acest manual de utilizare, este de preferat să nu utilizați acest produs sau o altă piesă disponibilă. Dacă nu înțelegeți modul de utilizare sau măsurile de precauție, vă rugăm să contactați dealerul sau persoana tehnică adecvată înainte de a utiliza produsul, deoarece pot fi cauzate daune.
- Păstrați produsul departe de sursele de căldură.
- Salvați acest document pentru referințe ulterioare.
- Aveți grijă când copiii sunt în apropiere și nu permiteți copiilor să se joace cu produsul.
- Nu depășiți sarcina utilă maximă.
- Este întotdeauna necesară o atenție specială acolo unde există părți în mișcare care pot cauza blocarea membrilor și rănirea.

- Nu încercați să ridicați produsul cu ajutorul niciunei părți detașabile

IMAGINI CU UTILIZARE CORECTĂ ȘI GRESITĂ A PRODUSULUI:

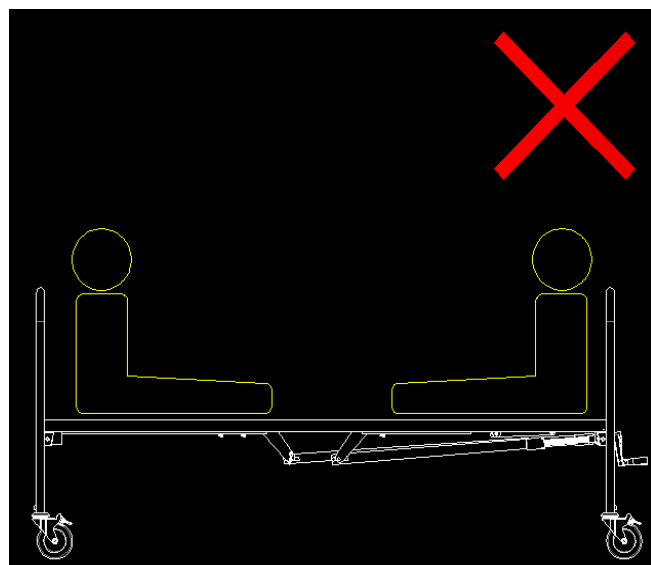
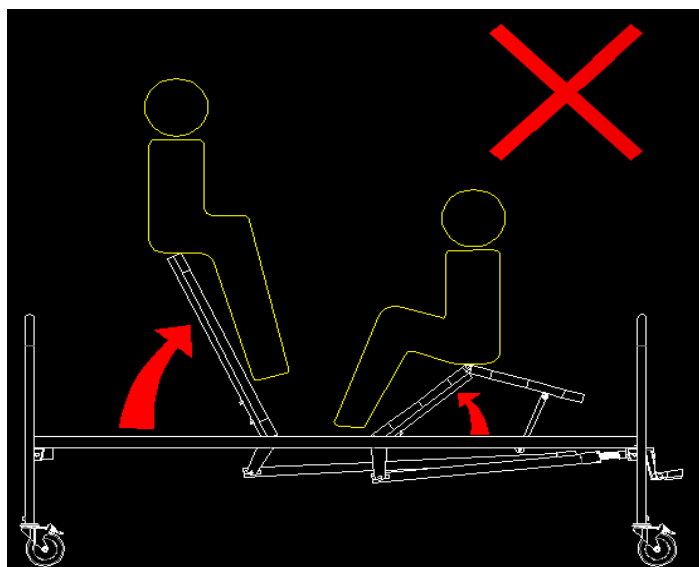
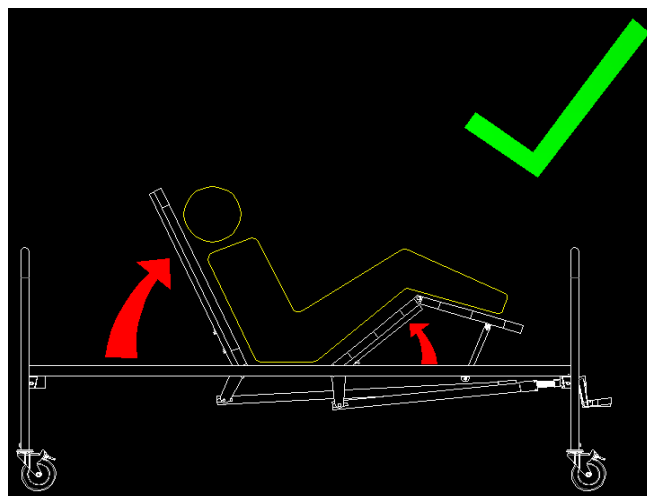
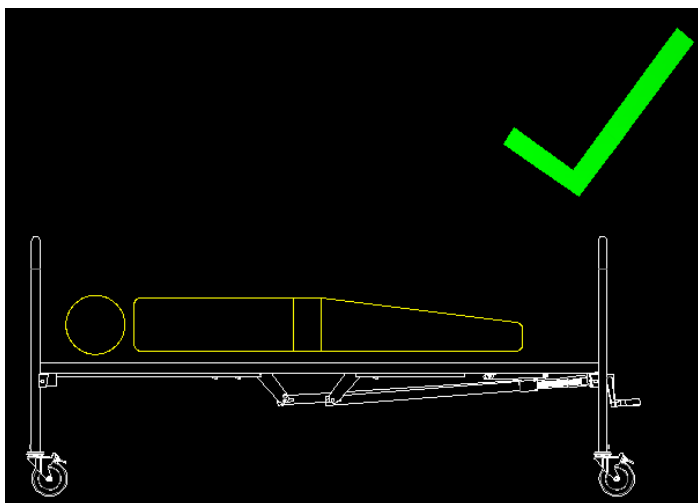

DECLARAȚIE DE CONFORMITATE:

Suntem singurii responsabili pentru a declara că Dispozitivele Medicale menționate în această declarație sunt de Clasa de Risc Scăzut (Clasa I) și respectă cerințele Regulamentului European 745/2017 și, după caz, standardele și legislația la care se face referire.

PRECAUȚII DE UTILIZARE

- Nu depășiți capacitatea maximă de încărcare din niciun motiv.
- Când coborâți secțiunea capului sau piciorului, asigurați-vă că nimeni nu introduce mâinile, picioarele sau alte părți ale corpului sub soclul patului
- Asigurați-vă că suprafața podelei care susține patul este plană.

ÎNAINTE DE UTILIZARE:

1. Verificați dacă cadrul este deteriorat pentru a garanta o utilizare în siguranță a produsului. (Nu există fisuri sau fracturi în cadru).
2. În caz de deteriorare, nu utilizați produsul și contactați distribuitorul pentru instrucțiuni suplimentare.
3. Verificați dacă produsul este asamblat corect și dacă toate șuruburile sunt sigure și bine înșurubate.
4. Verificați întotdeauna starea de uzură a pieselor mecanice pentru a asigura utilizarea în siguranță absolută a produsului pentru persoane și obiecte

SELECTAREA SALTEILOR

Utilizați saltele sau saltele antidecubit conform prescripției medicului curant. Dimensiunea saltelei nu trebuie să fie mai mare decât cadrul patului.

Toate saltelele și antidecubit MOBIAC sunt potrivite pentru paturi.

0805425

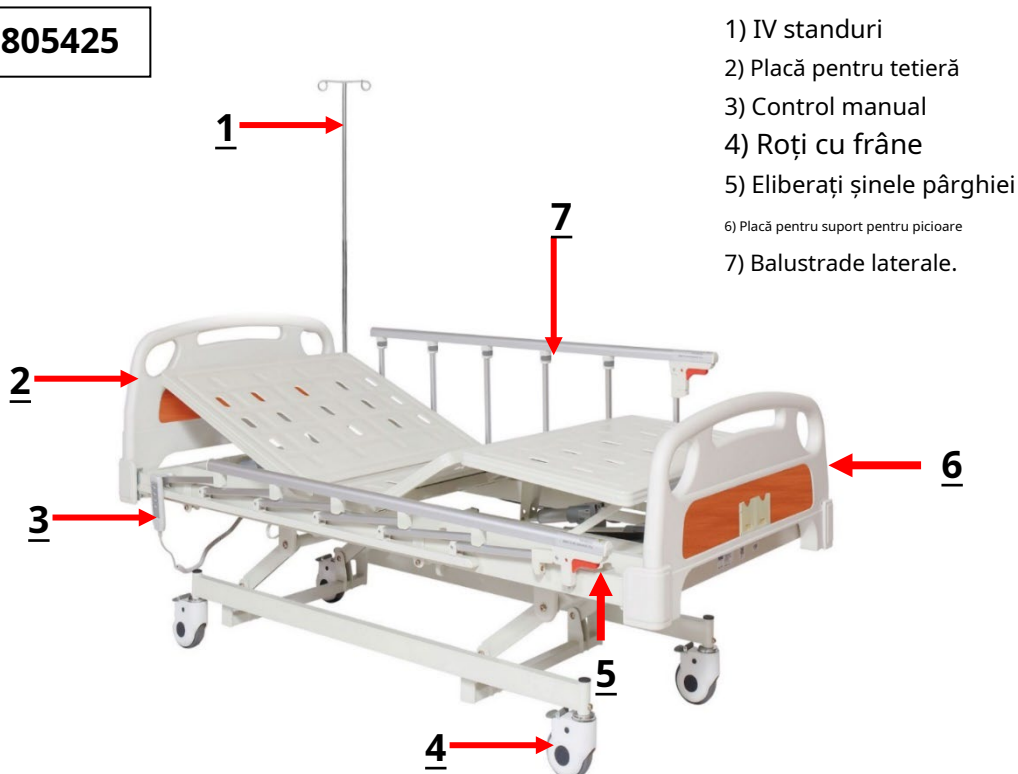

0805427

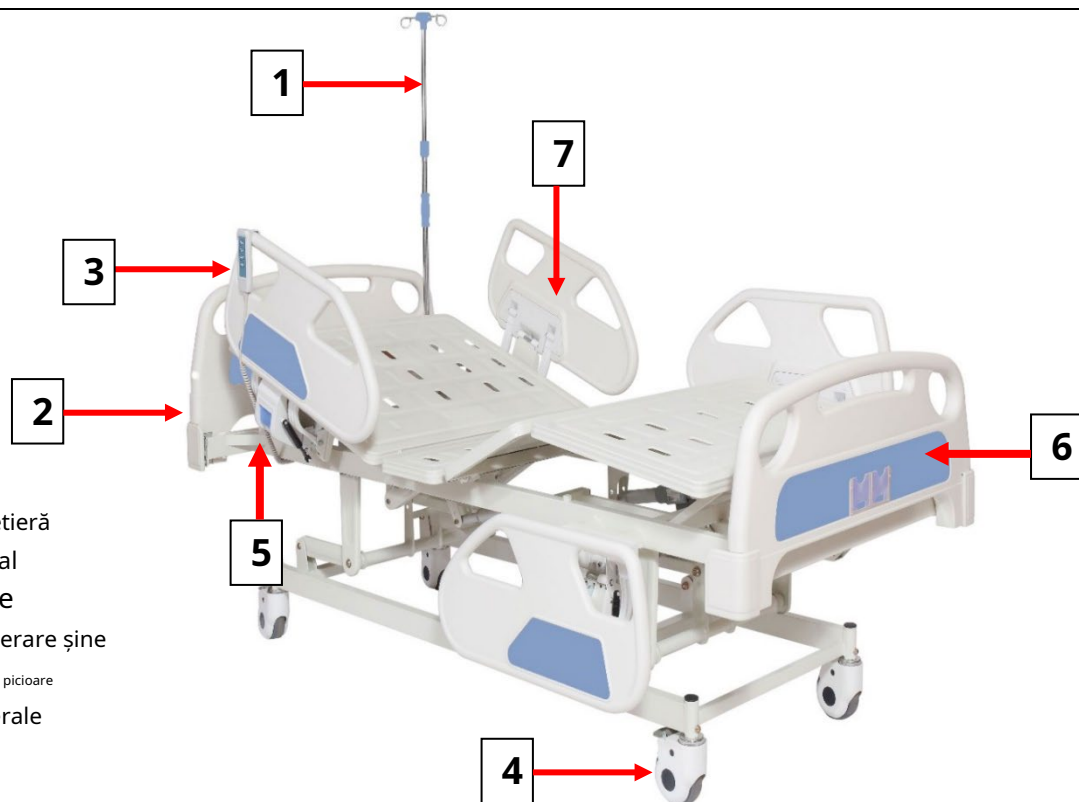

- 1) IV standuri
- 2) Placă pentru tetieră
- 3) Control manual
- 4) Roți cu frâne
- 5) Pârghie de eliberare șine
- 6) Placă pentru suport pentru picioare
- 7) Balustrade laterale

ASAMBLARE:

- Produsul este asamblat gata de utilizare
- Scoateți produsul din cutie.
- Eliberați toate conexiunile care au rupte.
- Conectați sursa de alimentare de 220 de volți.
- Apăsăți butonul corespunzător de pe telecomandă pentru a regla înclinarea spatelui, picioarelor și genunchilor, precum și înălțimea dorită a patului față de podea.
- Poate fi necesar să instalați șinele și placa de plastic (tăblie și suport pentru picioare) pentru produsul 0805425 sau 0805427.

NOTA: Ilustrațiile pentru asamblare sunt orientative pentru a ușura asamblarea. Pot fi diferențe față de realitate. Instrumentele de asamblare sunt incluse în pachet.

PENTRU A INSTALĂ PLACILE LATERALE DE PLASTIC (TETIERĂ ȘI TETIERA PENTRU PICIOARE):

1) Instalați plăcile laterale din plastic (tetieră și suport pentru picioare) în prizele speciale de fier ale patului.

2) Apăsați ușor în jos pentru a fixa.

3) Puneți încuietoarea de siguranță.

După cum arată imaginile de la #01 la #05.

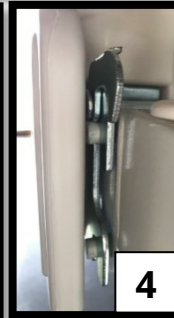

STANDUL IV:

Introduceți IV. Stand "7" care sunt în pachet, în fantele speciale de pe marginea patului.

După cum arată imaginile de la #06 până la #08.



Pentru a așeza stâlpul de maimuță cu mâner de plastic pe pat***:

5. Trebuie să cumpărați separat Monkey Pole 0805423 și Base 0805432.
6. Asamblați stâlpul de maimuță 0805423 care vine în trei părți.
7. Înșurubați baza 0805432 pe priza specială de pat care se află în dreapta sau în stânga.
8. Introduceți stâlpul Monkey 0805423 în tubul crestat pentru a-l stabiliza.

După cum arată imaginile de la #9 la #14.

***** NUMAI PENTRU PATUL 0805425. Putem instala baza de stalp Monkey 0805432 pe paturi cu data de productie din 15 martie 2021 si dupa. Patul 0805427 NU are priza pentru instalarea bazei stâlpului maimuță.**

ÎN CAZUL CĂ SINE NECESITĂ MONTARE:

1. Pentru articolul 0805425, Instalați șinele la înălțimea dorită, cu mânerul de siguranță pe partea laterală a picioarelor.
2. Înșurubați și fixați șinele cu șuruburi și cu to

3
S
O
O

blocarea caracteristică este butonul pentru a le debloca

ws.

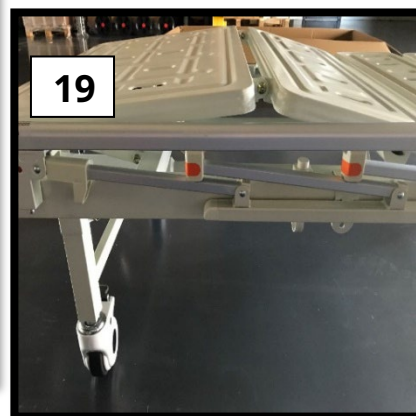
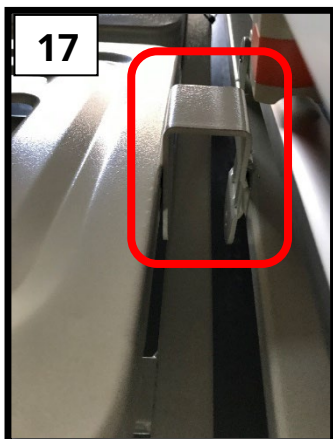

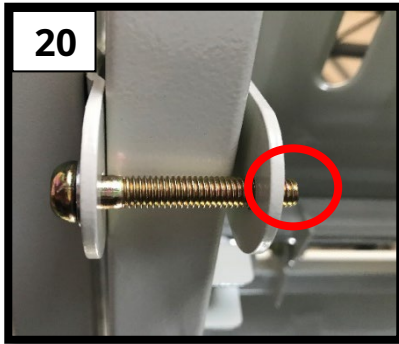

20

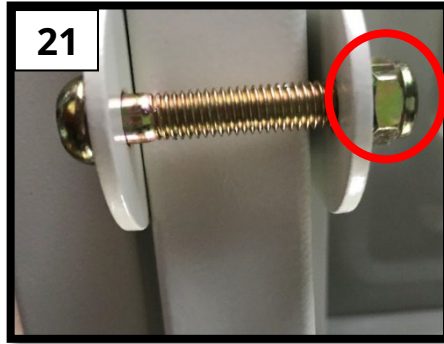

21

PENTRU SINE LATERALE 0805427:

3. Trageți mânerul „A” din partea laterală a patului și împingeți în jos pentru a coborî.
4. Efectuați procedura inversă pentru a vă deplasa în sus.

După cum arată imaginile de la #22 la #23.

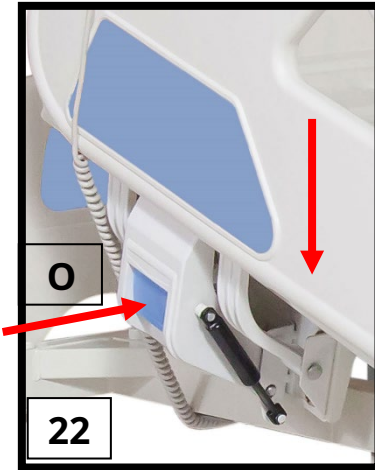

22

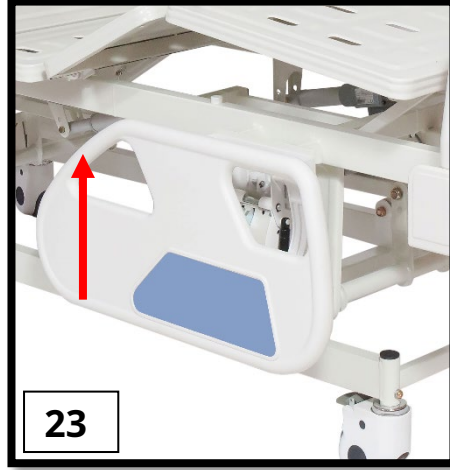

23

Activarea frânei : împingeți în jos maneta de activare a frânei cu piciorul.

Dezactivare frână : împingeți în jos maneta de dezactivare a frânei cu piciorul.

DEMONTARE:

Urmați pașii descriși mai sus în ordine inversă.



Buton sus și jos pentru poziționarea spătarului

Buton sus și jos pentru poziționarea spătarului și a piciorului (împreună).

Buton sus și jos pentru sprijinul picioarelor

Buton sus și jos pentru poziționarea înălțimii patului

CONTROLUL MÂNILOR

Pentru funcționarea controlerului manual, după conectarea produsului la o sursă de alimentare de 220 de volți, apăsați butonul „săgeată sus” pentru a regla mișcarea în sus și „săgeata în jos” pentru a regla mișcarea în jos, așa cum se arată în imaginea laterală.

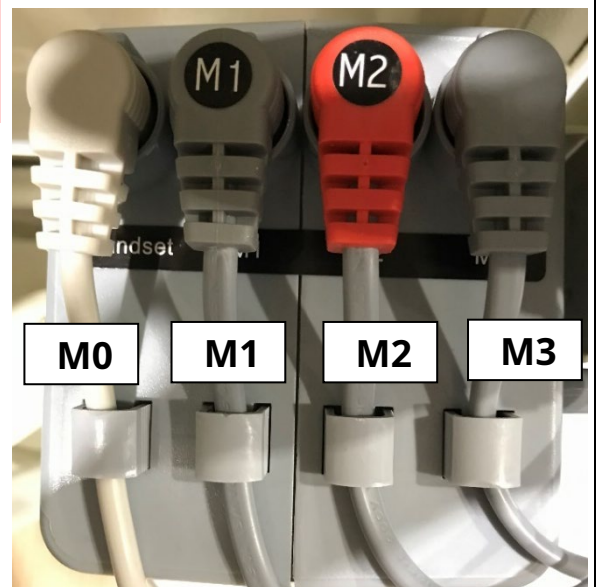

UNITATEA DE CONTROL MAIM EXPLICAȚIA:

- M0: Control manual
- M1: Motor de reglare a înclinării spătarului
- M2: Motor de reglare a înclinării suportului pentru picioare
- M3: Motor de reglare a înălțimii totale.

CURĂȚARE ȘI DEZINFECȚIE:

Folosiți doar o cârpă umedă și săpun ușor pe suprafețele pe care necesită curățare. Apoi uscați bine înainte de a utiliza produsul.

NU lăsați produsul umed.

Nu utilizați substanțe de curățare chimice pentru a curăța cadrul. Acest lucru ar putea cauza deteriorarea suprafeței.

Dacă trebuie să dezinfectați produsul, utilizați un dezinfectant obișnuit, ușor.

Protejați articolul de zgârieturi, tăieturi și înțepături.



PROTECȚIA MEDIULUI

Dacă într-o zi descoperiți că produsul dvs. trebuie înlocuit sau nu mai funcționează pentru dvs., luați în considerare protejarea mediului:

- 1) Nu aruncați produsul împreună cu restul deșeurilor publice (acesta este și semnificația semnului de reciclare afișat).
- 2) Contactați autoritățile publice și acestea vă vor informa cu privire la centrele de reciclare în care trebuie aruncat produsul dumneavoastră.
- 3) Eliminarea corectă a produsului contribuie la protecția mediului, precum și la reciclarea componentelor produsului.
- 4) Produsele electrice datorate materialelor lor de construcție, dacă nu sunt eliminate corect, pot duce la pericole pentru mediu și pentru sănătate.

RAPORTAREA INCIDENTELOR:

Orice incident grav care are loc în legătură cu utilizarea dispozitivului trebuie raportat producătorului și unei autorități competente din statul membru în care își are reședința utilizatorul și/sau pacientul.

GARANTIE:

Produsul este garantat pe o perioadă de doi (2) ani de la data achiziției.

Garanția acoperă defectele din fabrică și NU acoperă daunele rezultate din utilizare greșită, întreținere defectuoasă, modificare, suprautilizare sau nerespectare a instrucțiunilor de utilizare ale produsului. De asemenea, NU acoperă piesele care se pot uza în timpul utilizării sau în timp, cum ar fi tapițeria, roțile, frânele, lemnul sau piesele din plastic.

Daune sau defecte cauzate de dezastre naturale, întreținere sau reparații neautorizate, probleme de alimentare (unde este cazul), transportatorii nu sunt acoperiți de garanție

Niciun service sau piesă de schimb nu este acoperit dacă nu a fost inspectat de un departament de service autorizat sau de producătorul produsului. Costurile de transport pentru mărfurile în garanție sunt plătite de clientul utilizator sau de dealer.

DETALII CUMPĂRĂTORI:			
NUMELE COMPLET:			
CUMPĂRARE DATE:		Telefon:	
SERIAL NUMĂR:			
Lot:			
DETALII DEALER			
NUMELE COMPLET:			
ADRESA:			
Telefon:			
			SEMNĂTURA ȘI SEMNĂTURA

**ANEXA A: CARACTERISTICI ȘI SPECIFICAȚII ANEXA A DEZ
CARACTERISTICI ȘI SPECIFICAȚII CIFICATIONS**

COD MBK	DESCRIERE GR	RO DESCRIERE
0805425	PAT MULTIFLASH TIP ELECTRIC SPITAL	TIP SPITAL PAT ELECTRIC 3 FUNCȚII
0805427	PAT DE SPITALUL ELECTRIC MULTIFLASH	TIP SPITAL PAT ELECTRIC 3 FUNCȚII
0805423	Umeraș pentru pat cu mâner din plastic	TÂMPĂ DE MAIMUȚE CU MÂNER
0805432	BAZĂ DE UNER PAT	BAZĂ PÂL DE MAIMUȚĂ

0805425



















0805427

LUNGIME TOTALĂ	LUNGIME COMPLETĂ	213 cm	218 cm
LĂȚIME TOTALĂ	Lățime completă	91 cm	103 cm
LUNGIME INTERIOARĂ	LUNGIME INTERIOARĂ	200 cm	206 cm
LĂȚIME INTERIOARĂ	INTERIOR LATIC	89 cm	92 cm
INALTIME MINIMA	ÎNĂLȚIE MIN	27 cm	45 cm
INALTIME MAXIMA	INALTIME MAX	67 cm	78 cm
Lungimea secțiunii spate	LUNGIME PENTRU SPATE	75 cm	75 cm
Lungimea secțiunii din mijloc	LUNGIME PENTRU PARTEA MEDIULUI	59 cm	59 cm
Lungimea secțiunii piciorului	LUNGIME PENTRU PICIOARE	54 cm	54 cm
INCLINAREA SECȚIUNII SPATELE	INCLINARE SPATE	75 _o (+5 _o)	75 _o (+5 _o)
PLINTA SECȚIUNII PICIOARELOR	INCLINAREA GENUNCHILOR	40 _o (+5 _o)	40 _o (+5 _o)
CANTITATE MOTOR & MANIPUL	CANTITATE DE MOTOARE & CONTROLUL MÂNILOR	3 MOTOARE & 1 CONTROLUL MÂNILOR	3 MOTOARE & 1 CONTROLUL MÂNILOR
PANOURI PENTRU CAP ȘI PICIOARE	BORDA CAP-PICIOARE	2 buc PLASTIC ADAUGAT / PLASTIC DETASAL	2 buc PLASTIC ADAUGAT / PLASTIC DETASAL
ROȚI	ROȚI	Sinch 4 buc CU FRANA / CU FRÂNE	Sinch 4 buc CU FRANA / CU FRÂNE
STARE DE STARE	IV STAND	NAI / DA	NAI / DA
RECEPTACLE PENTRU COLECTATORI DE URINĂ	CĂrlige pentru urină	NAI / DA	NAI / DA
ÎNCĂRCARE MAXIMĂ	ÎNCĂRCARE MAX	250 Kg	250 Kg
GREUTATE NETĂ	GREUTATEA ARTICOLULUI (NW)	94,5 Kg	103 Kg
GREUTATE BRUTĂ	GREUTATE BRUTĂ	104,5 Kg	116 Kg
SCHELET	CADRU	OȚEL	OȚEL
CULOARE	CULOARE	ALB / ALB	ALB / ALB
COPII	VOPSEA	PRELUCRARE SPECIALĂ / TRATAMENT SPECIAL	PRELUCRARE SPECIALĂ / TRATAMENT SPECIAL
DIMENSIUNEA AMBALAJULUI PAT	DIMENSIUNE CARTON PENTRU CADRU PRINCIPAL	203 x 95 x 29 cm	207 x 95 x 47 cm
DIMENSIUNEA AMBALAJULUI PLASTIC CADRE LATERALE	DIMENSIUNE CARTON PENTRU PLACI LATERALE PLASTIC (TETIERA ȘI PICIOAREA)	97x55x13 cm	97x55x13 cm

ANEXA B: ΣΥΜΒΟΛΙΣΤΙΚΗ**ANEXA B: SYMBOLS**

Ερμηνεία Συμβόλων που Βρίσκονται στην Ετικέτα, στο Χαρτοκιβώτιο ή στις Οδηγίες χρήσης του Προϊόντος

Description of symbols that have been printed on the label, Master Carton and or User Manual

	Ιατρική Συσκευή Medical Device		Σήμα συμμόρφωσης CE CE Mark
	Κατασκευαστής Manufacturer		Ημερομηνία Παραγωγής Production Date
	Κωδικός Προϊόντος Product Number		Διαβάστε τις Οδηγίες Χρήσης Read the instruction for use
	Σειριακός Αριθμός Serial Number		Μην χρησιμοποιείται εάν το κουτί είναι κατεστραμμένο Do not use if Package is Damage
	Αριθμός Παρτίδας Batch Number		Τοποθετήστε με αυτή τη Φορά Right Way Up
	Μοναδικός αναγνωριστικός κωδικός προϊόντος Unique Device Identification		Κρατήστε μακριά από ηλιοφάνεια Keep away from sunlight
	Διατηρήστε Στεγνό Keep Dry		Υψος στοίβαξης 3 κιβώτια Stacking Height
	Χειριστείτε με προσοχή Handle With Care		Εύθραυστο Fragile
	Χρήση Μόνο για Εσωτερικό Χώρο In Door Use Only		Απόρριψη Ηλεκτρικών Εξαρτημάτων Waste Electrical and Electronic Equipment Directive