

Cuprins

- **Avertisment și precauții generale.....1**
- **Informații generale, indicații de utilizare.....2**
- **Caietul de sarcini, destinat.....3**
- **Descrierea dispozitivului4**
- **Condiții de mediu care afectează utilizarea5**
- **Instalare.....6**
- **Instrucțiuni de utilizare.....7**
- **Depozitare.....10**
- **Depanare.....11**
- **Curățenie12**
- **Verificați.....13**
- **Simboluri14**
- **Dimensiune și date.....15**
- **Rezumat.....16**
- **Index.....17**

فهرست

- ہشدارها و اخطارها 1
- اطالعات عمومی 2
- کاربرد وسیله ، مشخصات عمومی... 3
- توصیف وسیله 4
- شرایط عمومی تاثیرگذار 5
- نصب و راه اندازی 6
- دستورالعمل های کاربری 7
- انبارش 10
- عیب یابی 11
- تمیزکاری 12
- بررسی فنی 13
- عالیم 14
- ابعاد واطالعات فنی 15
- خالصه 16
- فهرست موضوعات 17

AVERTISMENT ȘI ATENȚIE:

Avertisment mentionate in acest director sunt pentru recunoasterea posibilelor riscuri in conditiile folosirii incorecte a patului; care poate cauza moartea pacientului, dama

Atenționări mentionate in acest director sunt pentru recunoasterea posibilelor riscuri in conditiile folosirii incorecte a patului; care poate cauza deteriorarea patului sau dezactivarea acestuia.
ge sau alte riscuri posibile.

AVERTIZĂRI



Nu utilizați echipamente auxiliare care nu sunt concepute pentru pat.

هشدارها و اخطارها:

هشدارهای خطر در این راهنما برای شناسائی خطرات ممکن در اعمال یا شرایطی است که اگر بدرستی آسیب دیدن قرار نگیرند منجر به مرگ، آسیب دیدن قرار نگیرند منجر به مرگ، آسیب دیدگی و یا خطرات محتمل دیگر میشود .
اخطارهای شناسه شگه در این راهنما برای شناسائی خطرات ممکن در اعمال یا شرایطی است که اگر بدرستی دستگاه و از کار افتادن آن میشود دیدن نگیرند، منجر به آسیب دیدن نگیرند، منجر به آسیب دیدگی دستگاه و از کار افتادن آن میشود .



هشدار

از لوازم جانبی که برای تخت طراحی نشده اند استفاده نکنید .

Informații generale

Informații generale

- GRUP SINA ca targa de urgenta cu diferitele specialitati pozitionale ale pacientului si alte specificatii sunt asistent pentru diagnosticarea si tratarea bolilor.
- aceste paturi au fost construite în conformitate cu standardele naționale și internaționale aplicabile și cu reglementările care reflectă stadiul actual al tehnologiei. Aceste paturi sunt testate în conformitate cu standardele internaționale și poartă marcajul CE, care documentează conformitatea patului cu cerințele esențiale pentru produsele medicale.
- Vă rugăm să citiți notele generale de siguranță, acordând o atenție deosebită oricărui avertisment și precauții.
- Nu ne asumăm nicio responsabilitate pentru daune și defecțiuni de funcționare cauzate ca urmare a utilizării greșite.

Utilizare prevăzută

- Spital, Centre de Sănătate, Medicină generală, Chirurgie generală și de specialitate, îngrijiri pentru adulți,

یادداشت و اطلاعات عمومی

اطلاعات عمومی

- برانکارڈ های
- گروه Sina بعنوان برانکارڈ اورژانس، برانکارڈ حمل و برانکارڈ بخش یارستانها و مراکز درمانی، بخش مراقبت بزرگسالان طراحی و ساخته شده است.
- این برانکارڈ برطبق قوانین و استانداردها بین المللی ساخته و تست شده است و دارای نشان CE که مطابقت محصول با دایرکتیو محصولات پزشکی را تایید می کند، میباشد.
- نیامنی عمومی ذکر شده را مطالعه کرده و هشدارها و اخطار را در نظر بگیرید.
- خطای استفاده مسئولیتی درمورد خطای ناشی از استفاده نادرست درمورد خطای ناشی از استفاده نادرست محصول نخواهد داشت.

محل مورد استفاده

- بیمارستانها، پزشکانس، مراکانس، مراکز درمانی، پزشکی عمومی، جراحی عمومی، تخصصی، مراقبتهای بزرگسالان،

کاربرد کلینیکی

• برانکاره S4100.2 -spätar- hi,low pe genunchi –مشخصات دیگر برای کمک

در روند پیش بینی و معالجه بیمار میباشد .

مشخصات عمومی

پنج تکه، دو شک

اسکلت از پروفیل های 50X30X2 ST37

پایه از پروفیل 60X30X2 ST37

ابعاد کلی تخت 2024*850 mm

740 میلیمتر ابعاد تشک : 1810X630X70 mm

تا کف 370 میلیمتر فاصله داخل به داخل سایید

سطح سایید تا کف 370 میلیمتر فاصز سطح سایید

دارای سایدهای تاشونده با مکانیزم قفل به دارتاز

دارای مکانیزم تغییر ارتفاع با جک هیدرولیک از 550 میلیمتر تا 800 میلیمتر در حالت بدون تشک

امکان احراز پوزیشن Spätar بوسیله جک مکانیکی از 0 تا 65 درجه

امکان احراز پوزیشن Kneerest بوسیله جک مکانیکی از 0 تا 15 درجه

دارای دسته جابجایی یک تکه در قسمت سر

دارای کمر بند ایمنی بیمار

دارای جای کپسول اکسیژن 10 لیتری ایمن شده با کمر بند حفاظتی

دارای سبد جهت قرار دادن وسایل بیمار

قابلیت شستشو و ضد عفونی

رنگ پودری الکترواستاتیک

دارای چرخهای 200 میلیمتر قفل مرکزی emes پدال در وسط جهت سهولت کاربری

دارای ضربه گیر الاستیکی در چهار طرف تخت

دارای جای پایه سرم چهار طرف

دارای تشک یک تکه با قابلیت جدا شدن به ضخامت 7 سانتیمتر

دارای 1.5 میلیمتر مناسب جهت شسسیق به ضخامت 1.5 میلیمتر مناسب جهت شستشو و جریان یافتن هوا زیر تشک

تشک دارای دسته هدایت محکم و یکسره در قسمت سر

دارای میله نگهدارنده دیجیتال دیجیلولوگجوری از سرخوری از سرخوردن

تحمیل وزن تخت تا 250 kg

تحمیل وزن بیمار تا 170 kg

specificație/utilizare prevăzută

Aplicație clinică

S4100.1 ca targă cu capacitatea de a regla Hi/ Low, spătar, genunchi și alte caracteristici este un asistent pentru diagnosticarea și tratarea bolilor.

- **Caietul de sarcini general**
 - Platforma saltelei are trei secțiuni, două dintre ele reglabile cu capacitatea de flux de aer în dedesubt saltea
 - Saltea detasabila, antistatica, cu spuma de 70(mm) grosime si lavabila artificial husa din piele
 - Platforma saltea acoperita cu tabla metalica
 - Reglarea spătarului și a ridicării genunchilor se face manual cu două mecanisme cu șuruburi pliabile și cu roată liberă
 - Reglarea înălțimii este disponibilă cu ajutorul unui cric hidraulic
 - Balustrade pliabile
 - Lavabil si dezinfectabil
 - Patru rotile cu frane centrale/directionale
 - Patru bare de protecție din cauciuc la colțuri
 - Suport suport IV la fiecare colț
 - Acoperire cu pulbere electrostatică
 - Mâner de împingere fix la capătul capului
 - Centura de siguranta pentru protejarea pacientului in timpul transportului
 - Coș pentru bunurile personale ale pacientului
- #### DIMENSIUNI ȘI INFORMAȚII DE BAZĂ
- suport pentru butelie de oxigen pozitionat pe baza cu curele de fixare
 - Total 2024 x 850 (mm)
 - Platforma saltea 1810 x 630 (mm)
 - Hi - Low 550 - 800 (mm) fara saltea
 - Unghiul spătarului 0° - 65°
 - Înger de ridicare a genunchiului 0° - 15°
 - Rotile cu diametrul de 200 (mm).
 - Greutate neta targa: 115 kg
 - Capacitate de sarcină de lucru sigură 170 kg
 - Max. capacitate de incarcare 250 kg

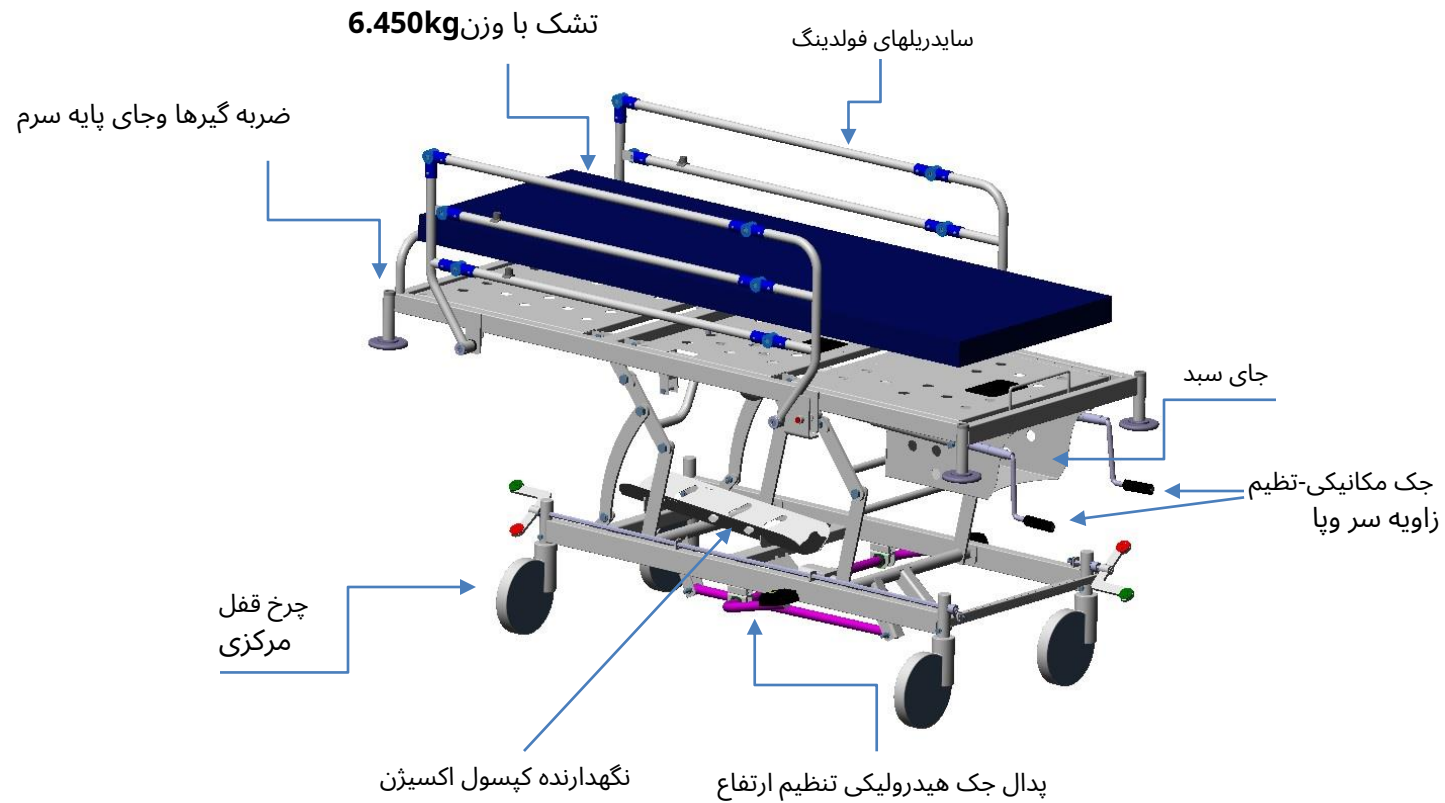

Descriere produs

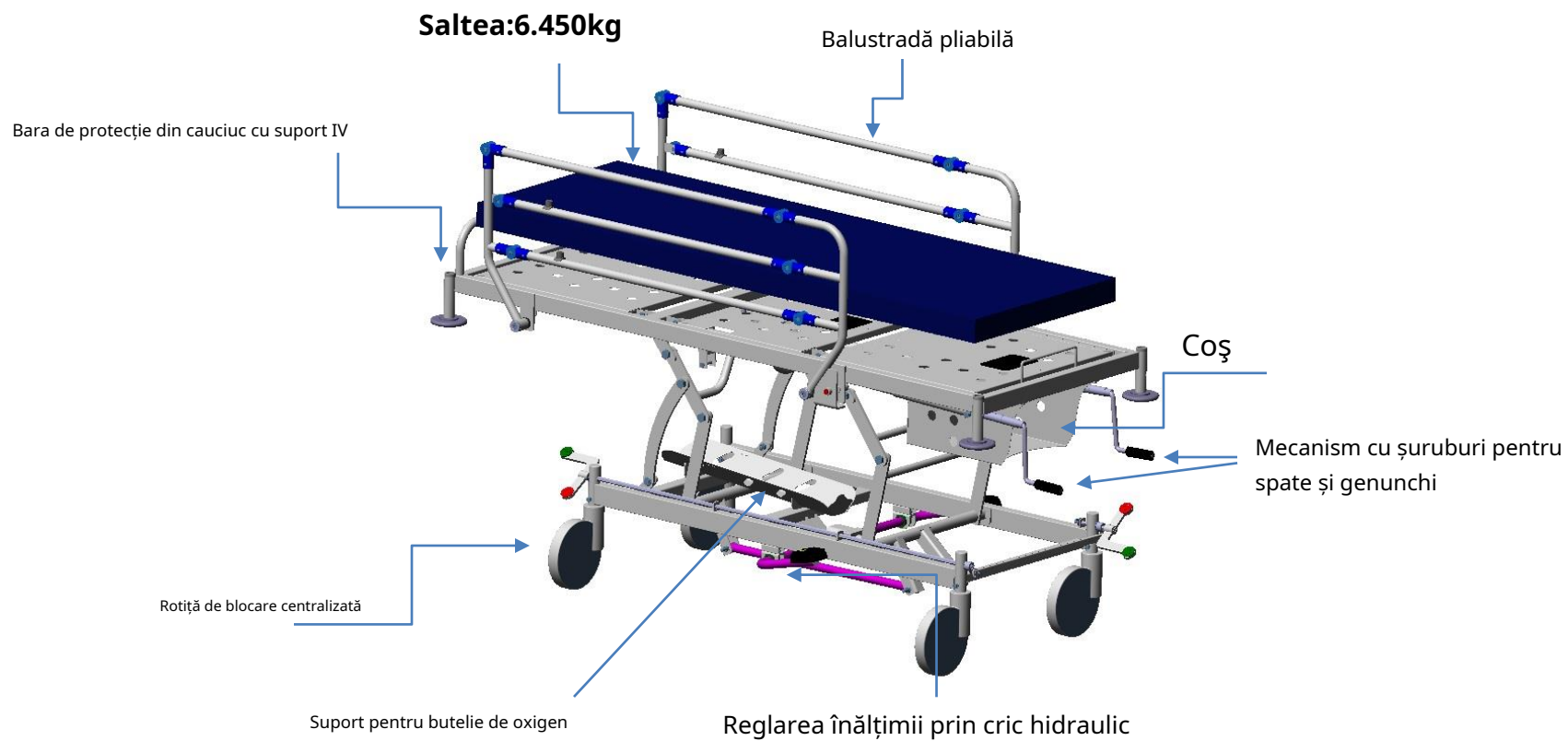

ایمینی

این محصول دارای نشان CE اروپا بوده و مطابق با استانداردهای زیر ساخته شده است:

- ISO 9001
- IEC 60601-2-52
- ISO 1348

- نافته فادته ازبرانکارداطمینان حاصل کنید که هیچ گونه ازبرانکارداطمینان حاصل کنید که هیچ گونه مانعی نزدیک آن نباشد .
 - قبل از استفاده اطمینان حاصل کنید قرارگرفته صحیح بر روی برانکاردا قرارگرفته است تا از بی تعادلی جلوگیری شود .
 - همیشه در حالت سکون از ترمزهای مستقر تخت استفاده کنید .
 - راهنمائی های ذکر شده را جهت رجوع در دسترس نگه دارید .
 - برانکاردا بصورت مونتاژ کامل توسط شرکت در اختیار . در صورت نیاز امکان نصب در میارا رارگیرد. در رگیرد. در صورت نیاز امکان نصب در محل توسط متخصصان خدمات پس از فروش شرکت نیز وجود دارد .
 - برانکاردا را از وجود تمام لوازم و اکسسوری های مربوط بررسی کنید .
- تحميل بار تخت ، تا 250 کیلوگرم است . 

condițiile de mediu

➤ Securitate

- Când utilizați patul, asigurați-vă că nu există niciun obstacol, cum ar fi mobilierul, lângă pat.
- Înainte de a utiliza patul, asigurați-vă că pacientul este așezat corect pe pat pentru a preveni dezechilibrarea.
- În stare fixă, acționați întotdeauna frânele.
- Când pacientul este fără îngrijitor, mențineți înălțimea patului la min. înălțime.
- Când pacientul nu are îngrijitor, toate funcțiile patului trebuie blocate prin ACP de către o persoană calificată.
- Orientările menționate ar trebui să fie disponibile pentru referire.
- Atria, patul de spital general se livrează complet asamblat. Dacă este necesar, personalul expert al companiei - personalul serviciilor post vânzare - montează patul la fața locului.
- Completitudinea trebuie verificată în raport cu documentele de livrare

 Sarcina maximă de lucru sigură pentru pat este de 250 kg.

شرایط عمومی تاثیر گذار

ایمنی



این محصول دارای نشان CE اروپا بوده و مطابق با استاندارد های زیر ساخته شده است:

EN-60601- 1	-
EN-60601- 2-38	-
ISO 13485	-
ISO 9001	-
EN 980	-

* نافته فادته ازبرانکارڈ اطمینان حاصل کنید کہ هیچ گونه ازبرانکارڈ اطمینان حاصل کنید کہ هیچ گونه مانعی نزدیک آن نباشد .

- قبل از صحیٹا صحاصل کنید کہ بیمار بہ طرز صحیح بر روی برانکارڈ قرارگرفته است تا از بی تعادلی جلوگیری شود .
- ہمیشہ در حالت سکون از ترمزهای مستقر تخت استفاده کنید .
- راهنمایی های ذکر شده را جهت رجوع در دسترس نگه دارید .
- شرکت در اخورت راردارت مونتاز کامل توسط شرکت در اختیار کاربران قرار میگیرد. در صورت نیاز امکان نصب در محل توسط متخصصان خدمات پس از فروش شرکت نیز وجود دارد .
- برانکارڈ را از وجود تمام لوازم و اکسسوری های مربوط بررسی کنید .

تحميل بار تخت ، تا 250 کیلوگرم است .



Activare și instalare

➤ Instalare și activare electrică

Când un produs este achiziționat și trimis clientului, acesta va fi instalat și utilizat. Pentru seria brancardier Sina , operatori instruiți de *departament service post-vânzare* sunt responsabili pentru amenajarea acestor paturi.

Menționați următoarele în timpul instalării patului:

- eU. Verificați patul pentru eventuale rupturi cauzate în timpul transportului. Asigurați-vă că barele de protecție nu lipsesc.
- II. Mai întâi instalați piesele și accesoriile detașabile.

نصب و راه اندازی

➤ نصب و فعالسازی

پس خار، نو خاری محصول توسط مشتری، واحد ارسال بار شرکت در اسرع وقت اقدام به ارسال بار می کند. مکانیکب ۴الت اع تالت اعم از الکتریکی یا مکانیکی، نصب و راه اندازی تجهیزات توسط خود کاربر انجام میگیرد بلك عهده شرکت میباشد. در مورد برانکارد، نصب به عهده شرکت بوده که مسئولیت این کار درواحد خدمات ، وشس، به عهده اپراتورهای آموزش دیده وباتجربه شرکت میباشد .

بهنگام نصب و راه اندازی، موارد زیررا در نظر بگیرید :

برانکارد زودود هر ونه شکستگی یا ترك خوردگی یا پارگی تشك كه ممكن است حين حمل و

نقل ایجاد . از وجود تمام اجزای برانکارد مطمئن حاصل کنید هدورت چشمی بررسی کنید. از وجود تمام اجزای برانکارد مطمئن حاصل کنید .

ابتدا اجزای جداگانه و لوازم جانبی را بروی تخت نصب کنید .

. eu

. II

چرخها (rotile)

منظور تعیین جهت چرخهای تخت S4100.2 از نوع قفل مرکزی میباشد. بر روی دو عدد از چرخها پدال پالست حرکت دو عدد از چرخها پدال پالستیکی دوسر به حرکت و حالت سکون تخت بکار. حالست هر حالست حرکت چرخها به شرح زیر میباشد:

حالت ترمز: وقتی پدال به سمت پائین کشیده میشود دو چرخ بصورت مورب قفل میشوند و تخت حرکت نمی کند .
حالت آزاد: وقتی پدال در حالت موازی با سطح زمین قرار میگیرد. در این حالت حرکت در تمام جهات ممکن است .
حالت جهت: وقتی پدال به سمت بال آورده میشود یکی از چرخهای قسمت سر را قفل کرده و مانع چرخیدن آن میشود . در این حالت حرکت تخت بر روی خط مستقیم میباشد .

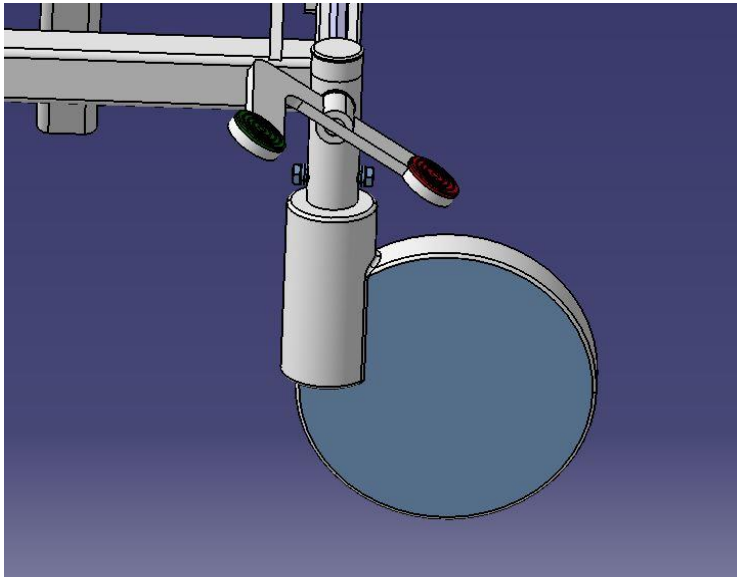

حالت جهت



حالت آزاد



حالت ترمز

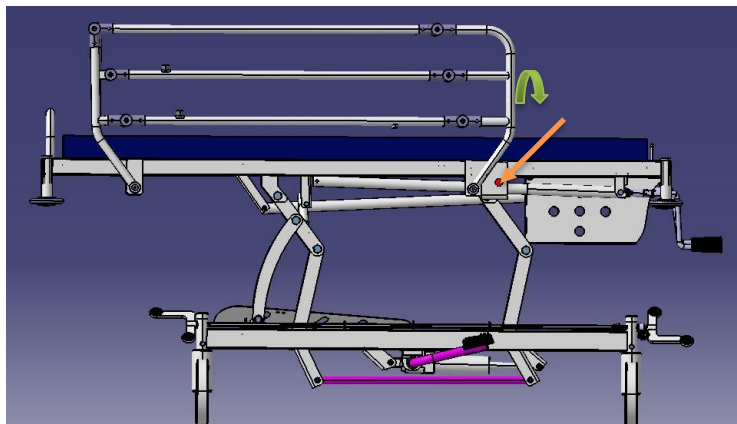

ساید ریل تاشونده (فولدینگ)

شود . برای . با کشید ا ،، ر دو طرف برانکار د قرار دارند. با کشیدن میله ساید به سمت بال، در سطح خواهد گرفت تشار بالترین سطح خود قرار خواهد گرفت و به صورت خودکار قفل می آوردن ساید، با يك دست آنرا نگه داشته و با دست دیگر روی یالکی تشار بالترین وارد کرده ساید را بسمت پایین هدایت نمایید .

➤ Rotile

Rotile S4100.2 sunt cu închidere centralizată. Pe ambele roți, se folosește o pedală dublă din plastic pentru a determina direcția de mișcare și poziția fixă a patului. Cele trei moduri ale roților sunt după cum urmează:

Modul blocare: Când pedala este trasă în jos, cele două roți sunt blocate în diagonală și patul nu se mișcă.

Mod liber: Când pedala este paralelă cu solul. În acest caz, este posibilă deplasarea în toate direcțiile.

Mod de direcție: Când pedala este ridicată, blochează una dintre roți pe cap și o împiedică să se rotească. În acest caz, mișcarea patului este pe o linie dreaptă.

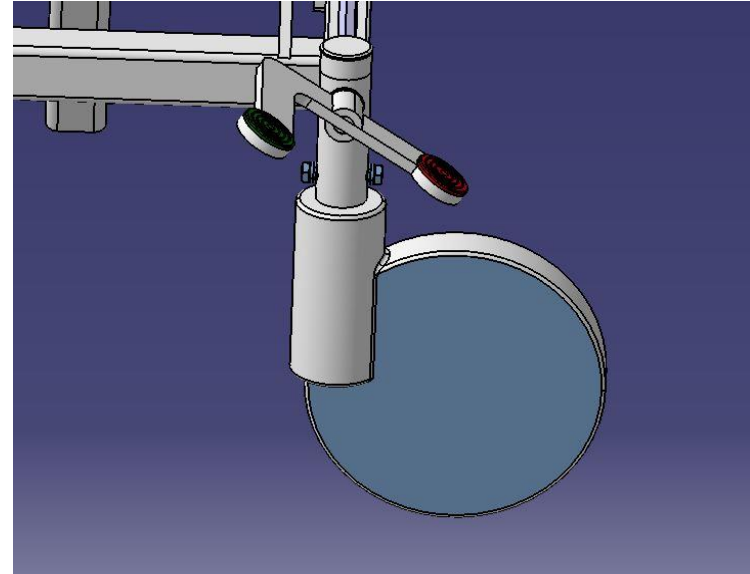

➤ Sine laterale pliabile

Șinele laterale sunt pe ambele părți ale targii. Tragând bara laterală în sus, aceasta va fi la cel mai înalt nivel și se va bloca automat. Pentru a coborî partea laterală, țineți-o cu o mână și apăsați butonul de plastic cu cealaltă mână pentru a ghida partea în jos.

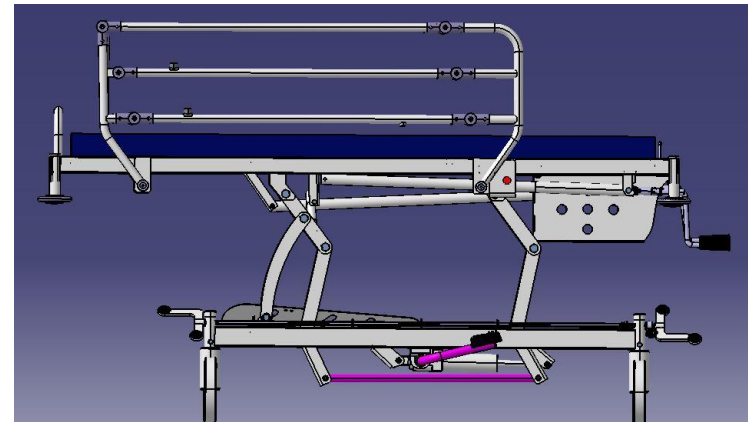

جک های مکانیزم

برانکار 2.S4100.2، مجهز به جک مکانیکی برای احراز پوزیشنهای *genunchi și spătar* میباشد. کافت اجسھتفاده از جک مکانیزم کافیسٲ دستھ نشان داده شده را در جهت یا خالف جهت عقربه . درخانیم. درزمان استفاده از جک مکانی خانیم. درزمان استفاده از جک مکانیزم دستھ مکانیزم باید در موقعیت A را اعدب اشعد از اسد از استفاده می توان دستھ را جمع وبه قسمت زیربرانکار هدایت کرد . برای رسیدن از موقعیت A به B یا طعه 8 طعه شماره 1 را به سمت بیرون کشیده ودسته را به زیر تخت هدایت کرد .

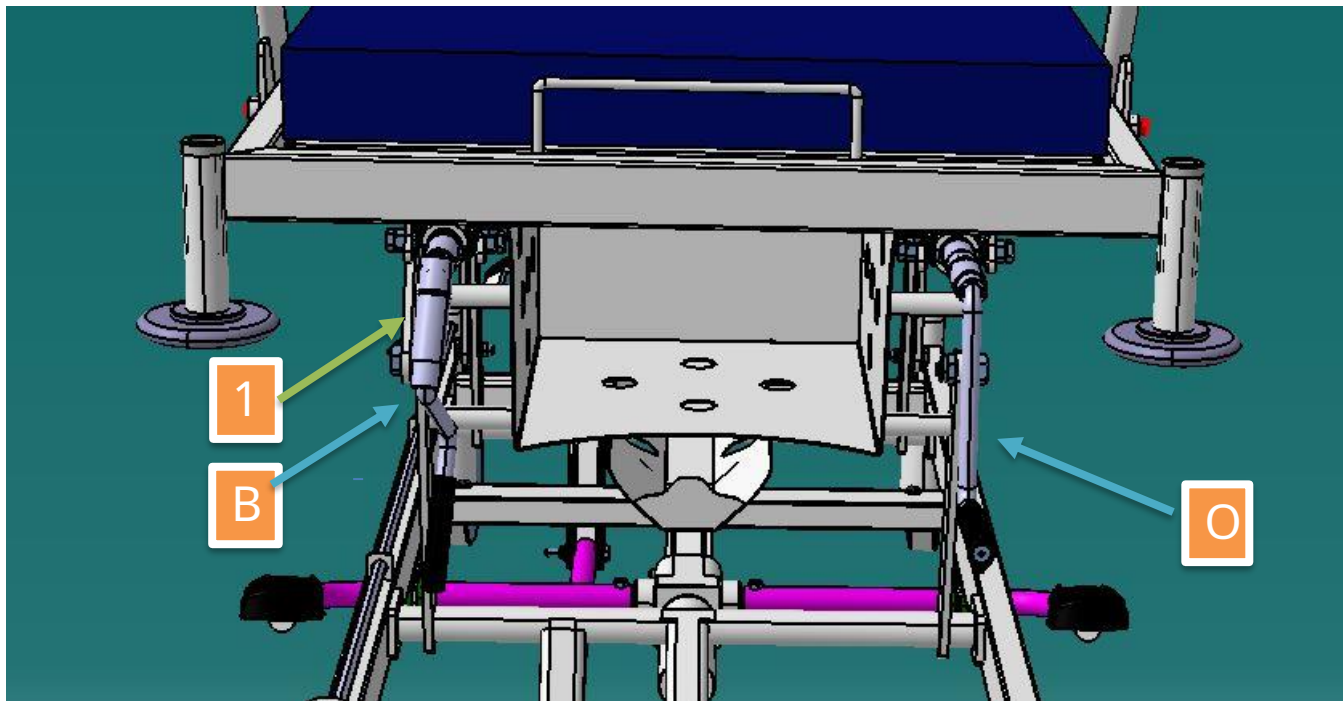

(A) موقعیت بازجک (B) موقعیت بسته جک

Instrucțiuni de operare

➤ cric mecanic

Targa S4100.2 este echipată cu un cric mecanic pentru pozițiile de spătar și genunchi. Pentru a utiliza cricul mecanismului, pur și simplu rotiți mânerul arătat în sensul acelor de ceasornic sau în sens invers acelor de ceasornic. Când utilizați cricul mecanismului, mânerul mecanismului trebuie să fie în poziția A (deschis). După utilizare, mânerul poate fi pliat și ghidat către subtarga. Pentru a trece de la poziția A la B, piesa 1 trebuie scoasă și mâna ghidată sub pat.

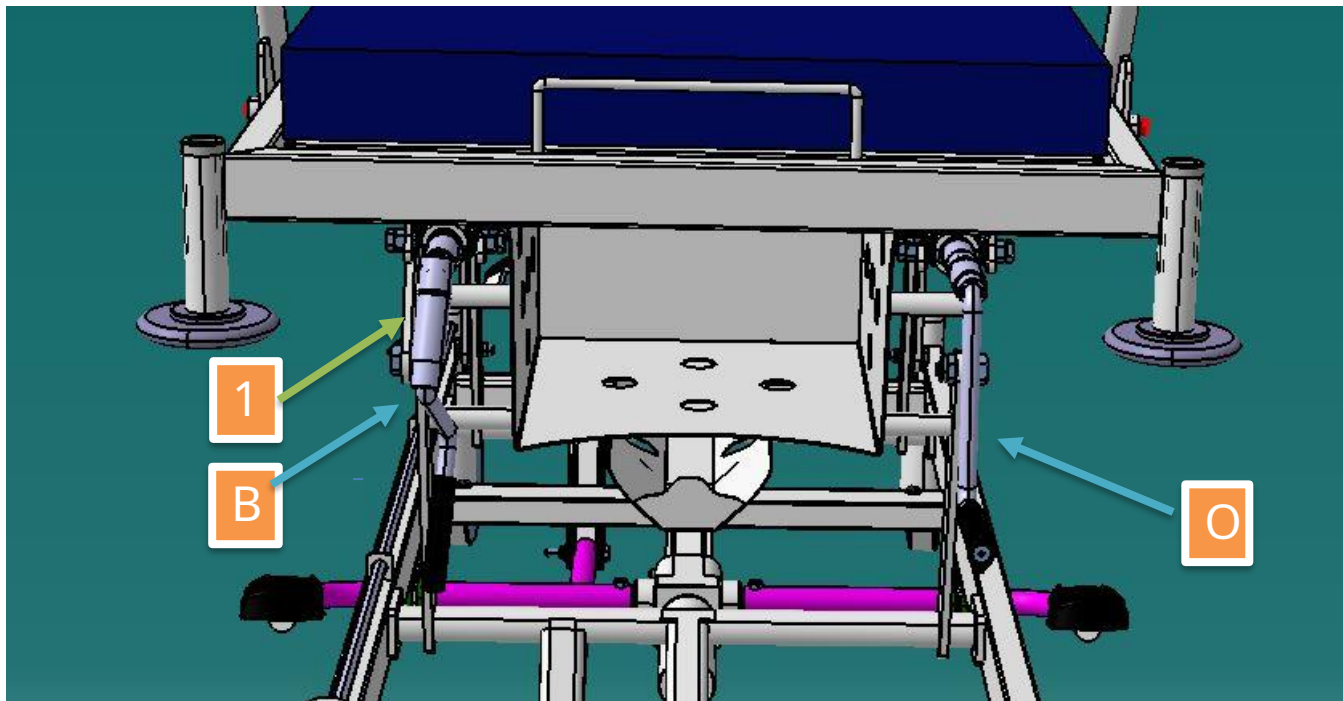

Poziția închisă (B) Poziția deschisă (A)

➤ جک های هیدرولیکی

برانکارد S4100.2، مجهز به یک عدد جک هیدرولیکی برای احراز پوزیشن Hi-low میباشد .

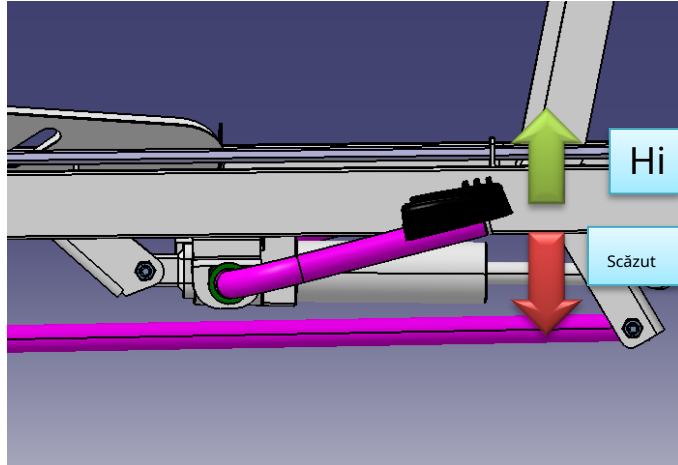

➤ کمربند ایمنی

کمربند برانکاری سیبرانکاری از سر خوردن بیمار بر روی برانکارد نصب میشود که برای استفاده ابتدا قطعه 1 را به 1 داخل فشار داده و قطعه شماره 2 را به سمت عقب فشار می دهیم .

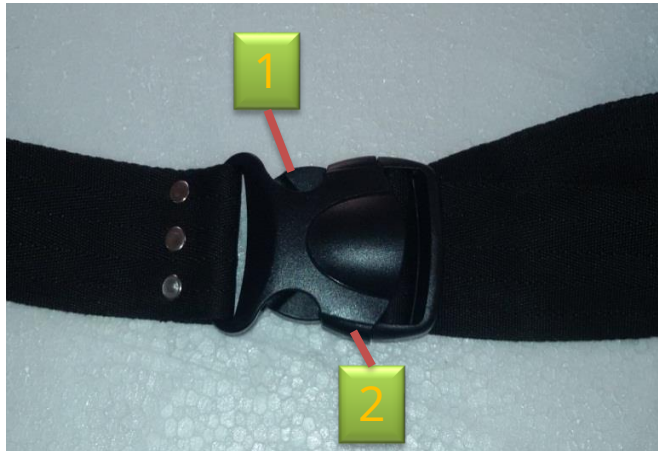

Instrucțiuni de operare

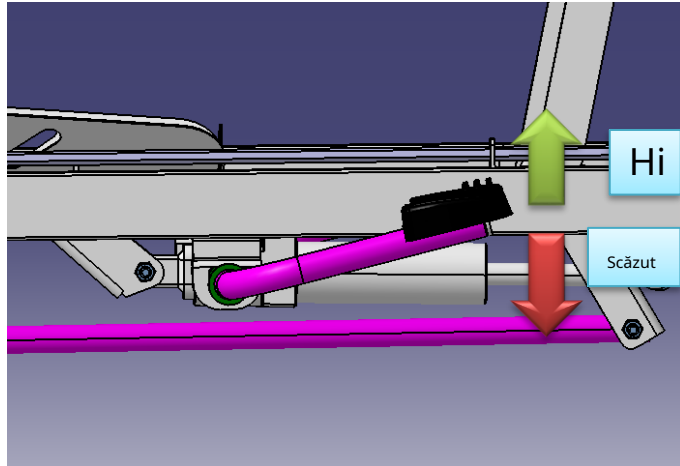

- Cricuri hidraulice
- Targa S4100.2 este echipată cu un cric hidraulic pentru poziționare Hi-low.

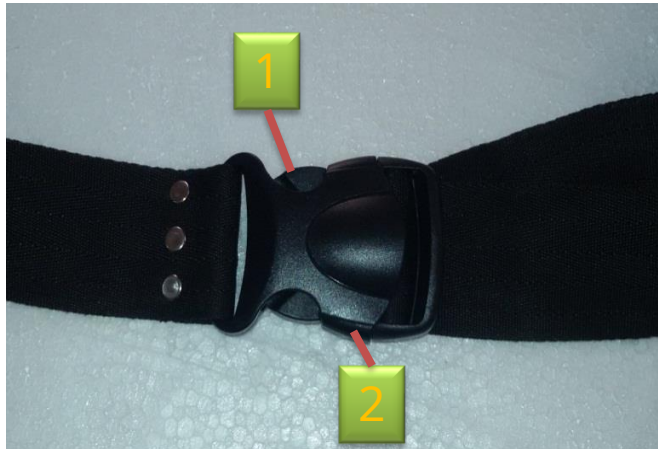

- Centură de siguranță
- Pentru a preveni alunecarea pacientului, centura de siguranță este instalată pe targă. Pentru utilizare, mai întâi împingem piesa numărul 1 în interior și împingem piesa numărul 2 înapoi.

➤ جای سبد

جای سبد برای نگهداشت وسایل بیماردر برانکاردر طراحی شده است .

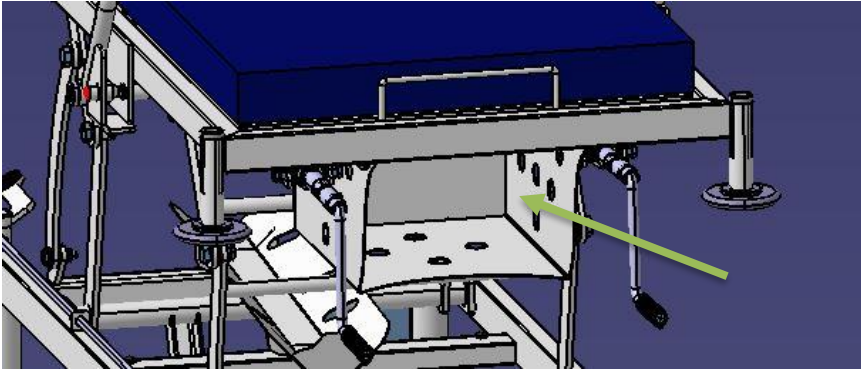

➤ جای کپسول اکسیژن

بر روی ورق مشیج: اکپسول اکپسول اکپسول اکسیژن را بر روی ورق مشخص شده در شکل قرار داده و کمربند مربو ط به انرا ببندید و برای برداشتن کپسول عکس این کار را انجام دهید .

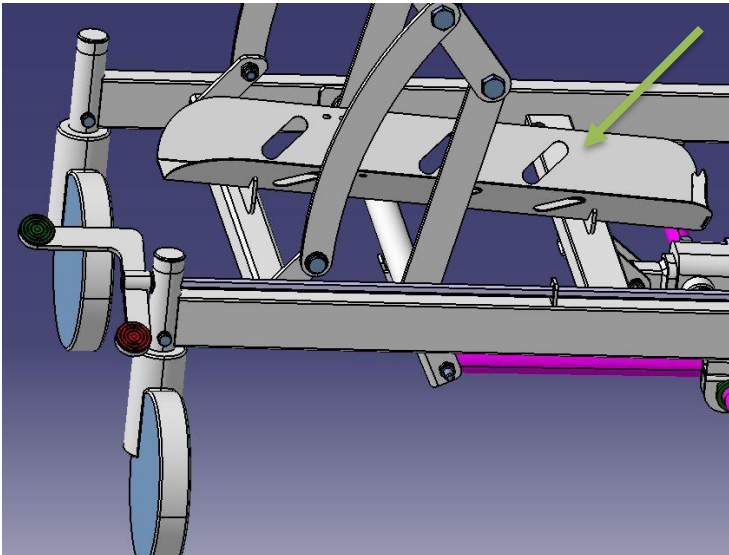

Instrucțiuni de operare

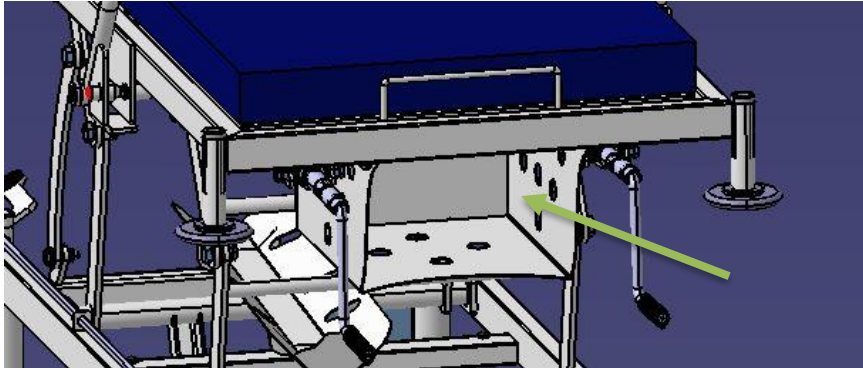

➤ Coș

- Suportul pentru coș este conceput pentru a ține articolele bolnave pe o targă.

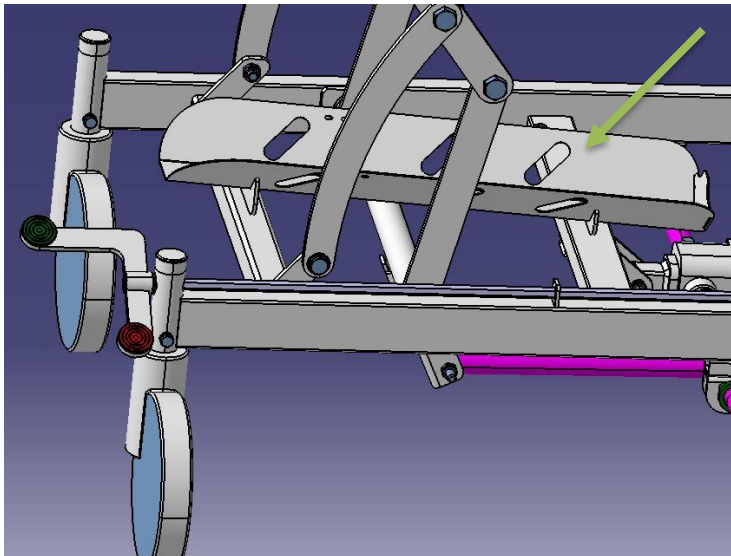

- Suport pentru butelie de oxigen

- Pentru a plasa, așezați capsula de oxigen pe foaia marcată în figură și fixați cureaua în jurul ei și faceți invers pentru a scoate capsula.

Depozitare

➤ نکات مهم بهنگام حمل و نقل

برانکارد حداکامل حرکت دهید. به منظور حداکثر حفاظت، آنرا مشابه بسته بندی اصلی باید دهبسناتهبستهندی نمائید. تجهیزات باید در مکانی تمیز، خشک و قابل تهویه انبار شود.

محدودیتهای زیر برای شرایطی که دستگاه را مورد طوالتی می خوارا میدهید میدهید یدهید یا به مدت طوالتی می خواهید انبار کنید بایستی رعایت شوند:

تا 40 درجه سانتیگراد	دمای محیط
75% - 30%	رطوبت نسبی
104 kpa - 70 kpa	فشار هوا

➤ Rețineți următoarele în timp ce transportați patul

Manipulați cu grijă, nu scăpați. Pentru a proteja targa în cel mai bun mod, împachetați-o ca ambalajul original. Echipamentul trebuie depozitat într-o zonă curată, uscată și ventilată.

Următoarele limite se aplică condițiilor de funcționare sau perioadelor mai lungi de depozitare:

Temperatura ambiantă	de la 10°C până la 40°
Umiditatea relativă	C 30% - 75%
Presiunea aerului	70 kPa – 104 kPa

Depanare

- Tabelul de mai jos sugerează câteva verificări simple și acțiuni corective. Dacă aceste acțiuni nu reușesc să rezolve problema, consultați un reprezentant post-vânzare.

DEFECTAREA	MOTIV	DEBUGARE
Patul nu este fixat la locul lui.	<ul style="list-style-type: none"> • frânele sunt libere • frânele nu funcționează 	<ul style="list-style-type: none"> • Folosiți frânele roților • Înlocuiți rotile
Unghiul spatelui face nu se schimba atunci când este extinsă extrem de sus sau din cauza efortului de forță).	<ul style="list-style-type: none"> • manivela a fost blocată (pentru că are este extinsă extrem de sus sau din cauza efortului de forță). 	<ul style="list-style-type: none"> • scuturați mânerul de mai multe ori și apoi întoarceți-l calm.
Unghiul spătarului nu se modifică atunci când este în poziție joasă	<ul style="list-style-type: none"> • piuliță ABS uzată a manivelei 	<ul style="list-style-type: none"> • Înlocuiți manivela
Barele laterale pliabile nu funcționează.	<ul style="list-style-type: none"> • slăbiți sau deteriorați butonul din plastic 	<ul style="list-style-type: none"> • Înlocuiți butonul din plastic
Manivela manuala nu se micșorează.	<ul style="list-style-type: none"> • arc dislocat sau țeavă de blocare deteriorată. 	<ul style="list-style-type: none"> • Înlocuiți maneta manivelei.

عیب یابی

- ✓ جدول زیر برخی بررسیهای در صورتیکه سوهدامات اصلاحی را بیان میکند. در صورتیکه عیب آن رفع نشد با نماینده خدمات پس از فروش تماس بگیرید .

رفع عیب	دلیل	عیب
ترمز چرخها را ببندید تعویض چرخ	بسته نبودن ترمز از کار افتادن ترمز چرخ	برانکارد در جای خود ثابت نمی ماند
چند بار دسته را تکان داده و به آرامی آن را بچرخانید	قفل شدن جک (به دلیل باز شدن بیش از اندازه و اعمال نیرو برروی آن)	عدم حرکت زاویه سر به هنگامی که بالاست
تعویض جک	سائیده شدن مهره ABS جک	عدم حرکت زاویه سر به هنگامی که پایین است
تعویض دکمه پالستیکی	افتادن یا خرابی دکمه پالستیکی	پایین نیامدن سایید تا شونده
تعویض دسته جک	دور رفتگی فنر یا خرابی لوله قفل کننده	عدم جمع شدن دسته جک

Curățare și dezinfecție

AVERTIZĂRI

- Înainte de curățare, deconectați patul de la sursa de alimentare
- Mănuși și îmbrăcăminte de protecție trebuie purtate întotdeauna atunci când efectuați procedurile de curățare.

Aceste instrucțiuni se aplică și accesoriilor, dar nu și saltelelor.

Ștergeți toate suprafețele cu o cârpă moale umezită cu apă fierbinte și un detergent ușor (sau soluția de curățare recomandată de producător). Aveți grijă deosebită cu murdăria sau praful din port.

Clătiți cu apă curată și uscați cu prosoape de hârtie. Lăsați piesele curățate să se usuce înainte de a înlocui salteaua.

Atenție

- Nu utilizați soluții de curățare precum alcool, benzină sau substanțe, inclusiv inele de benzen.

تمیز کردن

هشدار

- قبل از تمیز کردن تخت را از منبع تامین برق قطع کنید .
کره هنگام هنگام تمیز کردن تخت، از دستکش و لباسهای محافظ استفاده نمائید

فرعی را، عملها را عملها همچنین به قسمتهای فرعی نیز ارجاع داده میشود بغیر از تشک .

و غبار بیشتر جمع میشود باید بیشتر مورد توجه قرار با پارچه بيمطویم توب همراه با آب داغ و ماده پاک کننده مناسب) یا محلول مورد توصیه خود شرکت(تمامی سطوح را پاک کنید. با پارچه بیشتر مورد و غبار بیشتر جمع میشود باید بیشتر مورد گیرد. با آب تمیز شسته و با دستمال خشک کنید .
قبل از قرار دادن تشک اجازه دهید قسمتهای پاک شده خشک شوند .

اخطار

مواد دارای حلهربالهای قوی مانند الكل، بنزین و مواد دارای حلقه های بنزنی را بکار نبرید .

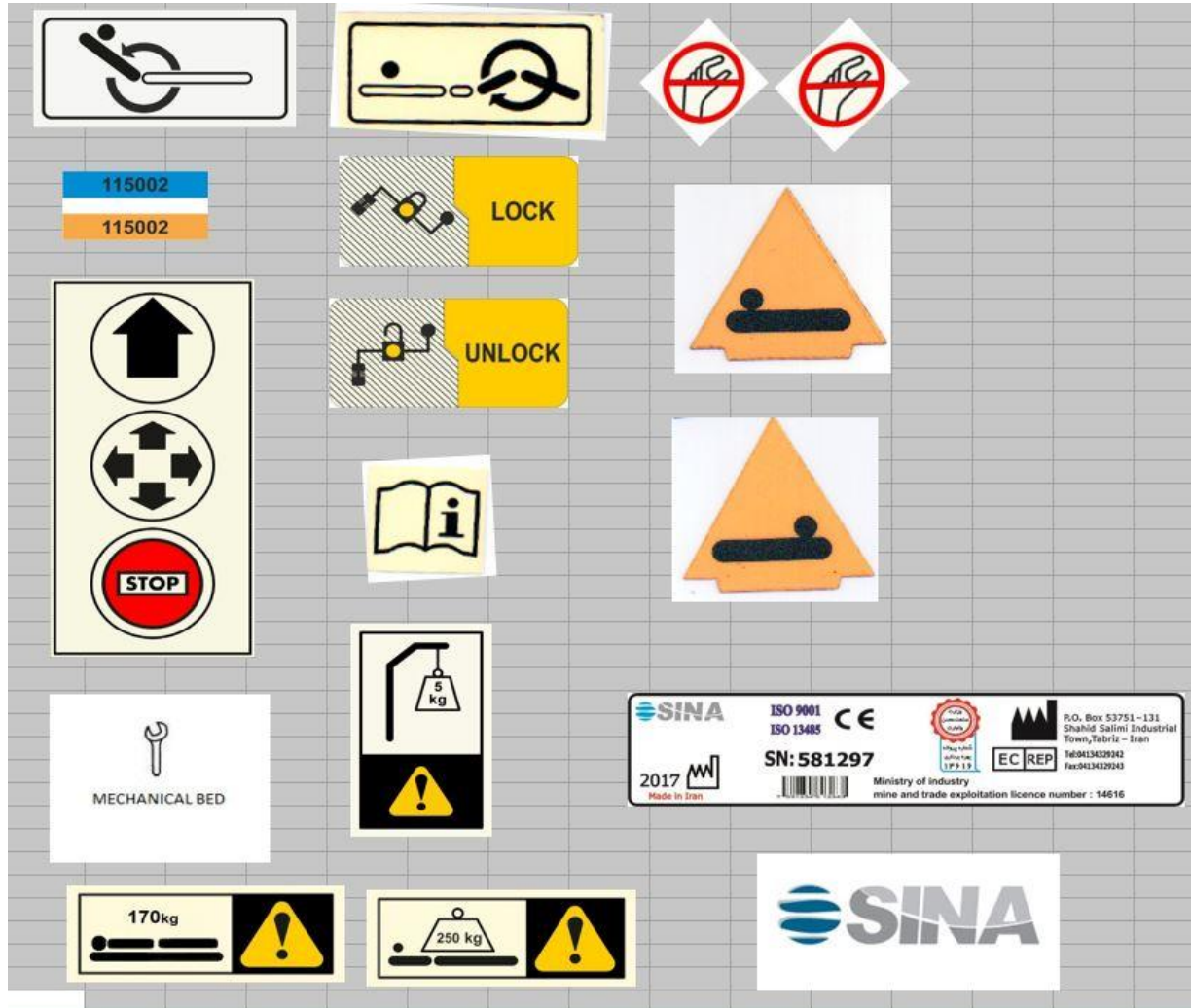

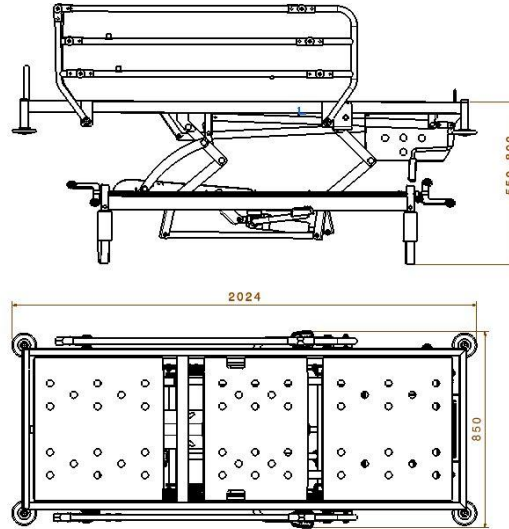

	S4100.2	
Peste toate:	2024 X 850	ابعاد کلی MM
Platforma pentru saltea"	1810 X630	ابعاد مفید تشک MM
Înălțime:	800	ارتفاع
Spatar	0-65°	زاویه Spatar
Repaus pentru genunchi	0-15°	زاویه Repaus pentru genunchi
Rotile	200 Închidere centralizată	چرخها
Schimbarea poțiunii	Jack	تغییر پوزیشن
stâlp IV	+	پایه سرم
) Greutate:	100	وزن کلی (کیلوگرم)

Rezumat

- Targurile din seria Sina sunt produse în mai multe modele.
- Reglarea spătarului și a ridicării genunchilor se face manual cu două roți libere și mecanisme cu șuruburi pliabile
- Reglarea înălțimii este disponibilă cu ajutorul unui cric hidraulic
- Pentru reglarea pozițiilor patului, roțiți manivela în sensul acelor de ceasornic.
- Barele laterale pliabile sunt în ambele părți ale patului. Pe fiecare parte, pregătiți un plastic buton pentru ghidarea patului în jos.
- Targhetele pot fi echipate cu diferite accesorii inclusiv stâlp IV, urinar geantă, cufă sticla... care locul lor poate fi personalizat după nevoia clientului.
- Nu utilizați echipamente auxiliare care nu sunt concepute pentru pat.
- Nu ne asumăm răspunderea pentru daune și defecțiuni de funcționare cauzate ca urmare a utilizării greșite sau a nerespectării acestor instrucțiuni de utilizare.

Vă rugăm să vă adresați întrebările la:

SINA HAMD ARIA Co.
Orașul industrial Salimi, Tabriz/Iran
Tel. : +98 412 4329241-2
Fax: +98 412 4329243
www.sinabed.com
info@sinabed.com

خالصه

- برانکاردهای بنادین مدین مدل مختلف توسط شرکت سینا حمد آریا تولید و به مشتری عرضه میشود .
- احراز پوزیشنهای spătar در برانکاردها S1200 با سیستم هندلی و توسط جک مکانیکی انجام میگردد .
- حرکت جک مکانیکی زاویاشیو باشد. برای تنظیم زاویه مورد نظر دسته جک را در جهت حرکت عقربه های ساعت می چرخانیم .
- سایدهای فولدینگ، توسط سایدها به سمت پایین هدیده شدیده شدیده شده بر روی سایدها به سمت پایین هدایت میشوند. برای بال آوردن سایدها کافیسیت آنرا به آرامی به سمت بال هدایت کنید .
- تشک برانکاردها و قابل شستشو هستند .
- برانکاردها امکان اعمال . اکسسوریها شامل پایه سرای مخاوارای مختلف و مطابق با نیاز کاربر دارند. اکسسوریها شامل پایه سرم، میله ترکشن، یورین بوتگ بکده و همچنین محل قرارگیری لوازم جانبی با نیاز کاربر میتواند اعمال شود .
- توجه یاداداشده از لوازم جانبی که برای برانکاردها طراحی نشده اند استفاده نکنید .
- شرکت هیچگونه یا عدم رعایتال استفاده نادرست از محصول و یا عدم رعایت این دفترچه نخواهد داشت .

آدرس و شماره تلفن تماس شرکت :

تبریز- جاده آذرشهر، شهرک صنعتی شهید سلیمی، شرکت سینا حمد آریا
شماره تلفن: +984124329242
فکس: +984124329243
www.sinabed.com
info@sinabed.com

Index

Accesorii	19
Rotile	15
Curatenie	25
Caietul de sarcini general	7
Design grafic	31
Utilizare prevăzută	7
Instalare	13
masa patului	31
Sine laterale	15
Standarde	11
Depozitare	21
Rezumat	33
Simboluri	29
Tabel de depanare	23
Dimensiunea și datele tehnice	30
Sarcina de lucru	11

فهرست موضوعات

ابعاد و اطالعات فنی	15
استانداردها	
انبارش	10
تحميل بار	
تميزكاري	12
جك مكانيزم	
جدول عيب يابی	11
چرخها	7
حجم تخت	15
خالصه	16
ساید ریل	7
عاليم	14
کاربرد مشخص محصول	3
لوازم جانبی	9
مشخصات عمومی	3
نقشه گرافیکی	
نصب	6